

**CROWN**

**Série WB**  
gerbeur à conducteur accompagnant  
à contre-poids

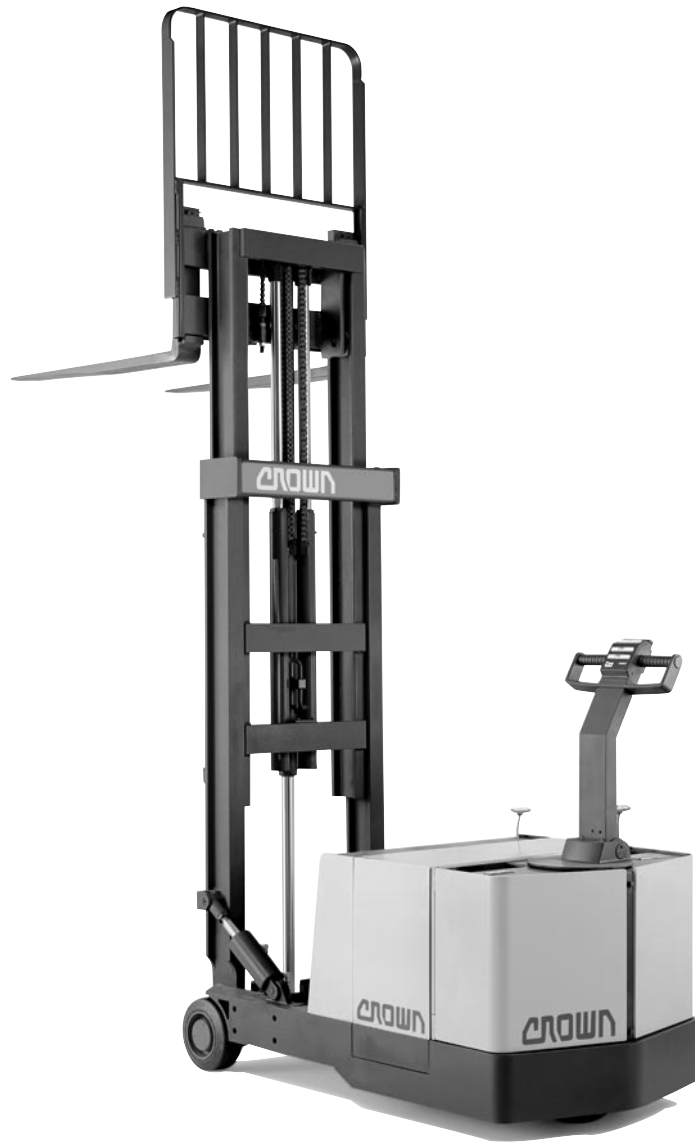

spécifications

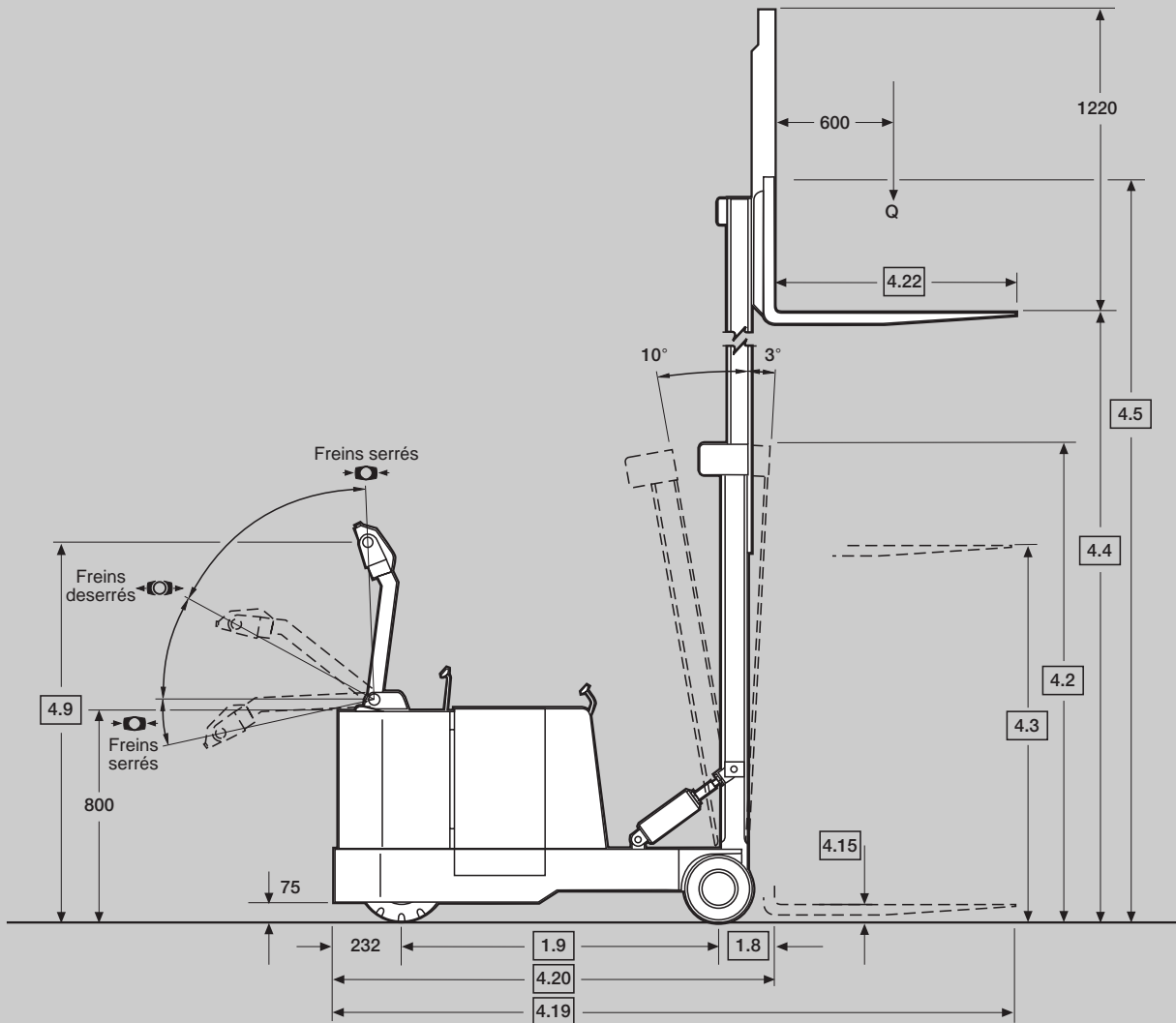
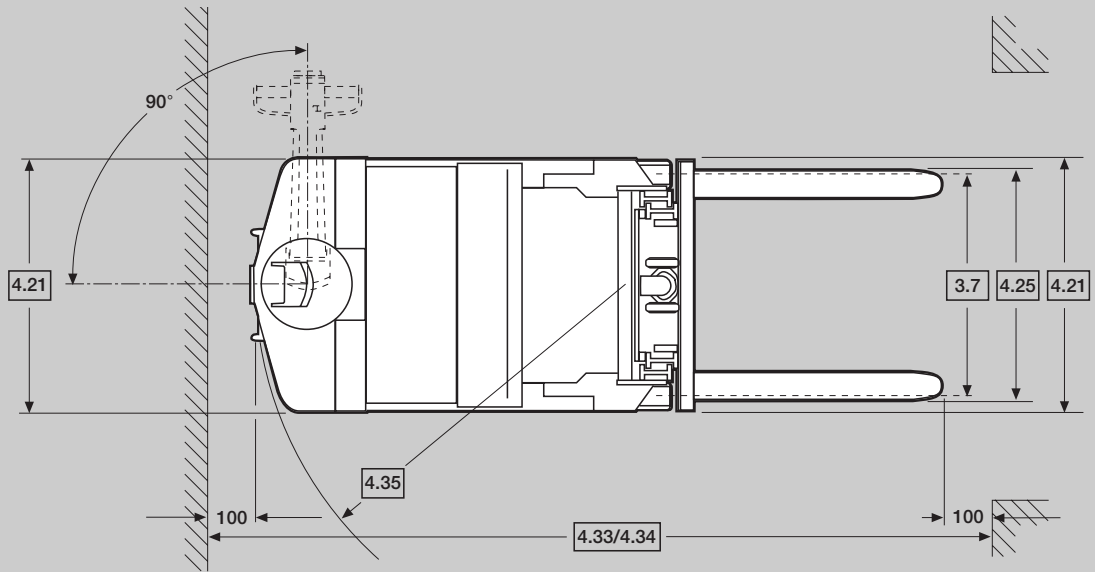

## Spécifications Série WB

Informations Générales	1.1	Constructeur	Crown Equipment Corporation					
	1.2	Modèle			TL	TF		
	1.3	Propulsion			électrique	électrique		
	1.4	Type de conduite			accompagnant	accompagnant		
	1.5	Capacité	Q	t	0.9	0.9		
	1.6	Centre de gravité	c	mm	600	600		
	1.8	Distance de la charge	x	mm	213	213		
	1.9	Empattement	y	mm	1207	1207		
	2.1	Poids	sans batterie		kg	1530, 1565	1540, 1570	
Pneus	3.1	Equipement roues			polyuréthane	polyuréthane		
	3.2	Dimension pneus	avant	mm	Ø 330 x 114	Ø 330 x 114		
	3.3	Dimension pneus	arrière	mm	Ø 254 x 100	Ø 254 x 100		
	3.5	Roues	nombre (x = motrices), av./arr.		1 x / 2	1 x / 2		
	3.6	Voie	avant, dimensions	b10	mm	roue motrice central	roue motrice central	
	3.7	Voie	arrière, 50 mm interval	b11	mm	815	815	
	Dimensions	4.1	Inclinaison mât	avant / arrière		°	3 / 10	3 / 10
4.2		Mât	hauteur replié	h1	mm	1805, 2110	1805, 2110	
4.3		Levée libre	sans dossier de arrière		h2	mm	305	1300*, 1605*
4.4		Hauteur de levée		h3	mm	2690, 3300	2690, 3300	
4.5		Mât*	hauteur déployé		h4	mm	3210, 3820	3210, 3820
4.9		Hauteur timon	position de marche min./max.		h14	mm	825 / 1120	825 / 1120
4.15		Hauteur fourches	position basse		h13	mm	65	65
4.19		Longueur avec fourches	fourches: 1100 mm		l1	mm	2750	2750
4.20		Longueur	jusqu'au talon des fourches		l2	mm	1650	1650
4.21		Largeur totale	avant / arrière		b1/b2	mm	914 / 914	914 / 914
4.22		Fourches		exlxL	mm	40 x 100 x 765, 915, 1100, 1220		
4.23		Porte-fourches	ISO classe				2A	2A
4.24		Hauteur porte-fourches	incl. dossier de arrière		b3	mm	910, 1065, 1220	910, 1065, 1220
4.25		Ecartement	extérieur des fourches		b5	mm	200 - 838 (863 sans dossier)	
4.31		Garde au sol	avec arrière sous le mât		m1	mm	75	75
4.32		Garde au sol	milieu empattement		m2	mm	125	125
4.33		Largeur d'allée	1000 x 1200 transversale		Ast	mm	2995	2995
4.34	Largeur d'allée	800 x 1200 longitudinale		Ast	mm	3110	3110	
4.35	Rayon de braquage		Wa	mm	1440	1440		
Performances	5.1	Vitesse de translation	en charge / à vide		km/h	4 / 4.8	4 / 4.8	
	5.2	Vitesse de levage	en charge / à vide		m/s	0.19 / 0.32	0.14 / 0.32	
	5.3	Vitesse de descente	en charge / à vide		m/s	0.21 / 0.25	0.13 / 0.15	
	5.7	Pente maximale	en charge		%	5	5	
	5.10	Freins de service				mechanique	mechanique	
Moteurs	6.1	Moteur de traction	puissance nominale 60 min.		kW	1.0	1.0	
	6.2	Moteur de levage	15% en temps		kW	3.3	3.3	
	6.3	Max. dim. batterie		Lxlxh	mm	333 x 804 x 580	333 x 804 x 580	
	6.4	Tension batterie	capacité nominale 5h		V/Ah	24 / 525	24 / 525	
	6.5	Poids de la batterie	min. / max.		kg	440 / 635	440 / 635	
Autres	8.1	Type de variateur				résistance	résistance	
	8.2	Pression disponible pour accessoires			bar	82	82	
	8.3	Debit disponible pour accessoires			l/min	15.5	15.5	

\*Soustraire 730 mm de la hauteur de levée libre et ajouter 730 mm à la hauteur, mât déployé.

## Spécifications Série WB

		Crown Equipment Corporation						
Informations Générales	1.1	Constructeur						
	1.2	Modèle		TL	TF	TT		
	1.3	Propulsion		électrique	électrique	électrique		
	1.4	Type de conduite		accompagnant	accompagnant	accompagnant		
	1.5	Capacité	Q	t	1.35	1.35	1.35	
	1.6	Centre de gravité	c	mm	600	600	600	
	1.8	Distance de la charge	x	mm	213	213	213	
	1.9	Empattement	y	mm	1334	1334	1334	
	2.1	Poids	sans batterie	kg	1940, 1990	1950, 2000	2175	
Pneus	3.1	Équipement roues		polyuréthane	polyuréthane	polyuréthane		
	3.2	Dimension pneus	avant	mm	Ø 330 x 114	Ø 330 x 114	Ø 330 x 114	
	3.3	Dimension pneus	arrière	mm	Ø 254 x 100	Ø 254 x 100	Ø 254 x 100	
	3.5	Roues	nombre (x = motrices), av./arr.		1 x / 2	1 x / 2	1 x / 2	
	3.6	Voie	avant, dimensions	b10	mm	roue motrice central	roue motrice central	roue motrice central
	3.7	Voie	arrière, 50 mm interval	b11	mm	840	840	840
	Dimensions	4.1	Inclinaison mât	avant / arrière	°		3 / 10	3 / 10
4.2		Mât	hauteur replié	h1	mm	1805, 2110	1805, 2110	1805
4.3		Levée libre	sans dossier de arrière	h2	mm	305	1300*, 1605*	1910*
4.4		Hauteur de levée		h3	mm	2690, 3300	2690, 3300	3910
4.5		Mât*	hauteur déployé	h4	mm	3210, 3820	3210, 3820	4425
4.9		Hauteur timon	position de marche min./max.	h14	mm	825 / 1120	825 / 1120	825 / 1120
4.15		Hauteur fourches	position basse	h13	mm	65	65	65
4.19		Longueur avec fourches	fourches: 1100 mm	l1	mm	2880	2880	2880
4.20		Longueur	jusqu'au talon des fourches	l2	mm	1780	1780	1780
4.21		Largeur totale	avant / arrière	b1/b2	mm	914 / 940	914 / 940	914/940
4.22		Fourches		exlXL	mm	40 x 100 x 765, 915, 1100, 1220		
4.23		Porte-fourches	ISO classe			2A	2A	2A
4.24		Hauteur porte-fourches	incl. dossier de arrière	b3	mm	910, 1065, 1220	910, 1065, 1220	910, 1065, 1220
4.25		Ecartement	extérieur des fourches	b5	(mm)	200 - 838 ( 863 sans dossier)		
4.31		Garde au sol	avec arrière sous le mât	m1	mm	75	75	75
4.32		Garde au sol	milieu empattement	m2	mm	125	125	125
4.33		Largeur d'allée	1000 x 1200 transversale	Ast	(mm)	3225	3225	3225
4.34	Largeur d'allée	800 x 1200 longitudinale	Ast	(mm)	3340	3340	3340	
4.35	Rayon de braquage		Wa	(mm)	1670	1670	1670	
Performances	5.1	Vitesse de translation	en charge / à vide	km/h	4 / 4.8	4 / 4.8	4 / 4.8	
	5.2	Vitesse de levage	en charge / à vide	m/s	0.17 / 0.28	0.13 / 0.28	0.15 / 0.23	
	5.3	Vitesse de descente	en charge / à vide	m/s	0.20 / 0.25	0.14 / 0.25	0.18 / 0.12	
	5.7	Pente maximale	en charge	%	5	5	5	
	5.10	Freins de service				mechanique	mechanique	mechanique
Moteurs	6.1	Moteur de traction	puissance nominale 60 min.	kW	1.0	1.0	1.0	
	6.2	Moteur de levage	15% en temps	kW	3.3	3.3	3.3	
	6.3	Max. dim. batterie		Lxlxh	mm	333 x 804 x 580	333 x 804 x 580	333 x 804 x 580
	6.4	Tension batterie	capacité nominale 5h	V/Ah	24 / 525	24 / 525	24 / 525	
	6.5	Poids de la batterie	min. / max.	kg	440 / 635	440 / 635	440 / 635	
Autres	8.1	Type de variateur				résistance	résistance	résistance
	8.2	Pression disponible pour accessoires		bar	103	103	103	
	8.3	Debit disponible pour accessoires		l/min	13.2	13.2	13.2	

\*Soustraire 730 mm de la hauteur de levée libre et ajouter 730 mm à la hauteur, mât déployé.

## Spécifications Série WB

		Crown Equipment Corporation												
Informations Générales	1.1	Constructeur												
	1.2	Modèle			TL	TF	TT							
	1.3	Propulsion					électrique	électrique	électrique					
	1.4	Type de conduite					accompagnant	accompagnant	accompagnant					
	1.5	Capacité	Q	t					1.8	1.8	1.8			
	1.6	Centre de gravité	c	mm					600	600	600			
	1.8	Distance de la charge	x	mm					225	225	225			
	1.9	Empattement	y	mm					1510	1510	1510			
	2.1	Poids	sans batterie		kg			2085, 2135	2135, 2190	2325				
Pneus	3.1	Équipement roues					polyuréthane	polyuréthane	polyuréthane					
	3.2	Dimension pneus	avant	mm					Ø 330 x 114	Ø 330 x 114	Ø 330 x 114			
	3.3	Dimension pneus	arrière	mm					Ø 254 x 125	Ø 254 x 125	Ø 254 x 125			
	3.5	Roues	nombre (x = motrices), av./arr.						1 x / 2	1 x / 2	1 x / 2			
	3.6	Voie	avant, dimensions		b <sub>10</sub>	mm	roue motrice central	roue motrice central	roue motrice central					
	3.7	Voie	arrière, 50 mm interval		b <sub>11</sub>	mm					865	865	865	
	Dimensions	4.1	Inclinaison mât	avant / arrière		°					3 / 10	3 / 10	3 / 10	
4.2		Mât	hauteur replié		h <sub>1</sub>	mm					1805, 2110	1805, 2110	1805	
4.3		Levée libre	sans dossier de arrière		h <sub>2</sub>	mm					285	1310*, 1615*	1920*	
4.4		Hauteur de levée			h <sub>3</sub>	mm					2690, 3300	2690, 3300	3910	
4.5		Mât*	hauteur déployé		h <sub>4</sub>	mm					3210, 3820	3210, 3820	4425	
4.9		Hauteur timon	position de marche min./max.		h <sub>14</sub>	mm					825 / 1120	825 / 1120	825 / 1120	
4.15		Hauteur fourches	position basse		h <sub>13</sub>	mm					75	75	75	
4.19		Longueur avec fourches	fourches: 1100 mm		l <sub>1</sub>	mm					3070	3070	3070	
4.20		Longueur	jusqu'au talon des fourches		l <sub>2</sub>	mm					1970	1970	1970	
4.21		Largeur totale	avant / arrière		b <sub>1</sub> /b <sub>2</sub>	mm					914 / 990	914 / 990	914 / 990	
4.22		Fourches			exlxL	mm					50 x 100 x 765, 915, 1100, 1220			
4.23		Porte-fourches	ISO classe						2A	2A	2A			
4.24		Hauteur porte-fourches	incl. dossier de arrière		b <sub>3</sub>	mm					910, 1065, 1220	910, 1065, 1220	910, 1065, 1220	
4.25		Ecartement	extérieur des fourches		b <sub>5</sub>	mm					200 ÷ 838 (863 sans dossier)			
4.31		Garde au sol	avec arrière sous le mât		m <sub>1</sub>	mm					75	75	75	
4.32	Garde au sol	milieu empattement		m <sub>2</sub>	mm					125	125	125		
4.33	Largeur d'allée	1000 x 1200 transversale		A <sub>st</sub>	mm					3310	3310	3310		
4.34	Largeur d'allée	800 x 1200 longitudinale		A <sub>st</sub>	mm					3425	3425	3425		
4.35	Rayon de braquage			W <sub>a</sub>	mm					1745	1745	1745		
Performances	5.1	Vitesse de translation	en charge / à vide			km/h					4 / 4.8	4 / 4.8	4 / 4.8	
	5.2	Vitesse de levage	en charge / à vide			m/s					0.13 / 0.22	0.12 / 0.22	0.11 / 0.22	
	5.3	Vitesse de descente	en charge / à vide			m/s					0.13 / 0.10	0.11 / 0.10	0.13 / 0.10	
	5.7	Pente maximale	en charge			%					5	5	5	
	5.10	Freins de service							mechanique	mechanique	mechanique			
Moteurs	6.1	Moteur de traction	puissance nominale 60 min.			kW					1.0	1.0	1.0	
	6.2	Moteur de levage	15% en temps			kW					3.3	3.3	3.3	
	6.3	Max. dim. batterie		Lxlxh	mm					333 x 804 x 580	333 x 804 x 580	333 x 804 x 580		
	6.4	Tension batterie	capacité nominale 5h			V/Ah					24 / 525	24 / 525	24 / 525	
	6.5	Poids de la batterie	min. / max.			kg					440 / 635	440 / 635	440 / 635	
Autres	8.1	Type de variateur									résistance	résistance	résistance	
	8.2	Pression disponible pour accessoires					bar					124	124	124
	8.3	Debit disponible pour accessoires					l/min					11.7	11.7	11.7

\*Soustraire 730 mm de la hauteur de levée libre et ajouter 730 mm à la hauteur, mât déployé.

**Équipement standard:**

1. Trois vitesses marche avant et arrière.
2. Plancher de batterie à rouleaux.
3. Disjoncteur d'urgence.
4. Clé de contact.
5. Avertisseur sonore.
6. Roues motrices à bandage polyuréthane.
7. Roues porteuses à bandage polyuréthane.
8. Commutateur de coupure de la troisième vitesse.
9. Connecteur de batterie SBE.
10. Bouton d'inversion de sens de marche.
11. Dossieret de charge.
12. Basculement du tablier.

**Équipement optionnel**

1. Variateur de vitesse SCR.
2. Roues motrices à bandage caoutchouc Ø 340 x 140 mm.
3. Indicateur de décharge.
4. Indicateur de décharge avec blocage de levée.
5. Compteur horaire.
6. Hauteurs de levée optionnelles.
7. Exécution anti-corrosion.
8. Exécution pour environnement frigorifique.
9. Commandes de levée et de descente sur le timon de commande.

**Système électrique**

L'équipement standard comprend les éléments suivants:

1. Système électrique 24 volts.
2. Moteur de traction 1,0 KW à bobinage en série à couple élevé.
3. Moteur de levée 3,3 KW à bobinage en série à couple élevé.
4. Contacteurs service intensif à contacts remplaçables.
5. Quatre contacteurs service intensif de commande de vitesse de translation. Relais de temporisation transistorisé assurant le contrôle de l'accélération entre la 2ème et la 3ème vitesse.

6. Circuits de commande et de puissance protégés par fusibles.
7. Câblage identifié par code couleurs pour faciliter les interventions de maintenance.
8. Clé de contact.
9. Manette de mise hors tension.

**Système hydraulique**

L'équipement standard comprend:

1. Moteur bobiné en série et pompe à engrenage service intensif intégrés en un seul bloc.
2. Soupapes de commande hydrauliques à tiroirs avec sécurité et clapet antiretour intégrés assurant une protection efficace contre la surcharge des circuits de levage et de inclinaison.
3. Soupape de régulation à compensation de débit montée dans la base du vérin de levée pour le contrôle de la vitesse de descente maximum.
4. Les diamètres des vérins sont variables et sont conçus pour garantir la pression hydraulique de service optimum suivant la hauteur de levée et la capacité du chariot. Les modèles WBTF et WBTT sont équipés de vérins à trois étages pour obtenir une levée libre maximum.
5. Un levier de manoeuvre de levée/descente commodément disposé fait partie de l'équipement de série. Cette commande permet de contrôler au millimètre les manoeuvres de levée/descente. Possibilité d'installer en option des poussoirs de commande de levée/descente sur le timon de commande.
6. Une commade de débit fixe montée latéralement sur le vérin de levage assure la régulation de la vitesse de levée maximum.
7. Vérins d'inclinaison à piston double effet.

8. Un levier d'inclinaison avant/arrière commodément disposé fait partie de l'équipement de série. Cette commande permet de contrôler au millimètre les manoeuvres d'inclinaison.

**Groupe de transmission**

Transmission par engrenages du moteur à l'essieu moteur. Train d'engrenages monté sur roulements à billes et rouleaux coniques dans un carter étanche rempli d'huile.

**Freins**

Freins mécaniques internes à expansion montés sur l'essieu moteur, tambours de 127 mm Ø, garnitures collées. Les freins sont engagés lorsque le timon de commande se trouve à 15° de sa position horizontale ou verticale maximale.

**Structure de l'unité d'alimentation électrique**

Des portes d'accès pivotantes permettent d'accéder aisément à tous les organes hydrauliques et électriques.

**Structure de la partie motrice**

Les mâts extérieurs et intérieurs sont constitués de poutrelles profilées en I laminées à chaud. La section télescopique du mât s'encastre dans le bâti pour ménager la bonne visibilité de l'opérateur.

**Galets de tablier**

Galets de tablier en alliage d'acier profilés pour épouser la forme du mât, équipés de roulements à billes scellés.

**Timon de commande**

Timon de commande multifonction à double poignée de manoeuvre commandant les trois vitesses de marche avant et de marche arrière. Retour automatique à la position neutre. Large poussoir de sécurité commandant l'inversion du sens de marche en cas d'urgence. L'équipement de série comprend un large poussoir pour l'avertisseur sonore ainsi qu'un commutateur de coupure de la troisième vitesse.

**Commutateurs de sécurité**

1. Commutateur de coupure de la troisième vitesse monté sur le timon de commande permettant à l'opérateur de couper la grande vitesse dans les espaces encombrés.
2. Un contact de fin de course réduit automatiquement la vitesse maximum dès l'extension du second et du troisième étage du mât télescopique des modèles WBTF et WBTT et lorsque les fourches dépassent une extension de 1725 mm sur les modèles WBTL.
3. Un poussoir d'inversion du sens de marche permet à l'opérateur d'inverser le sens de marche en cas d'urgence.

**Conformité aux règles de sécurité**

Conforme aux normes de sécurité Européennes

Les caractéristiques dimensionnelles et de performances sont susceptibles de fluctuer dans les limites de tolérance de fabrication. Les performances données sont basées sur celles d'un véhicule moyen et sont sujettes à variation en fonction du poids, de l'état du véhicule, de son équipement et des conditions de l'environnement de travail. Les produits et spécifications Crown peuvent être modifiés sans préavis.

Usines en Europe:

**Crown Gabelstapler GmbH  
Roding, Allemagne**

**Crown Equipment  
Galway, Irlande**