

CROWN

Spécifications

Série WI 2300

Gerbeur électrique à
conducteur accompagnant
et levée initiale

WI 2300

Série



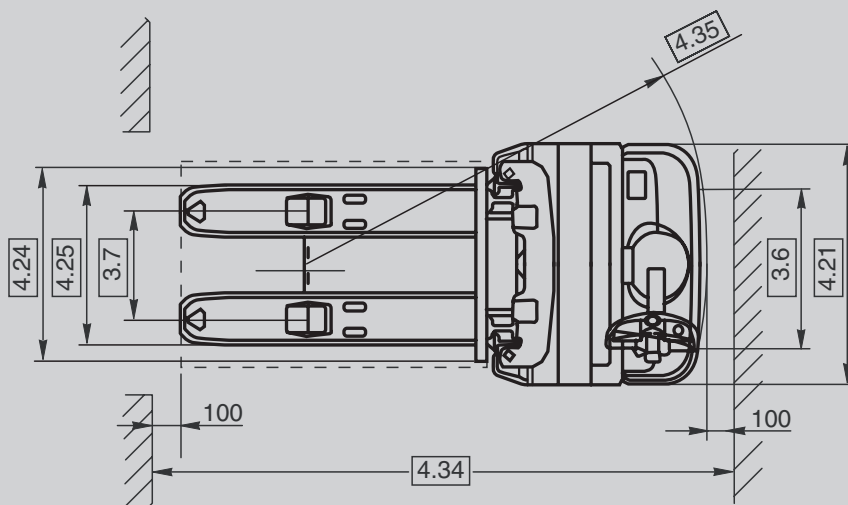
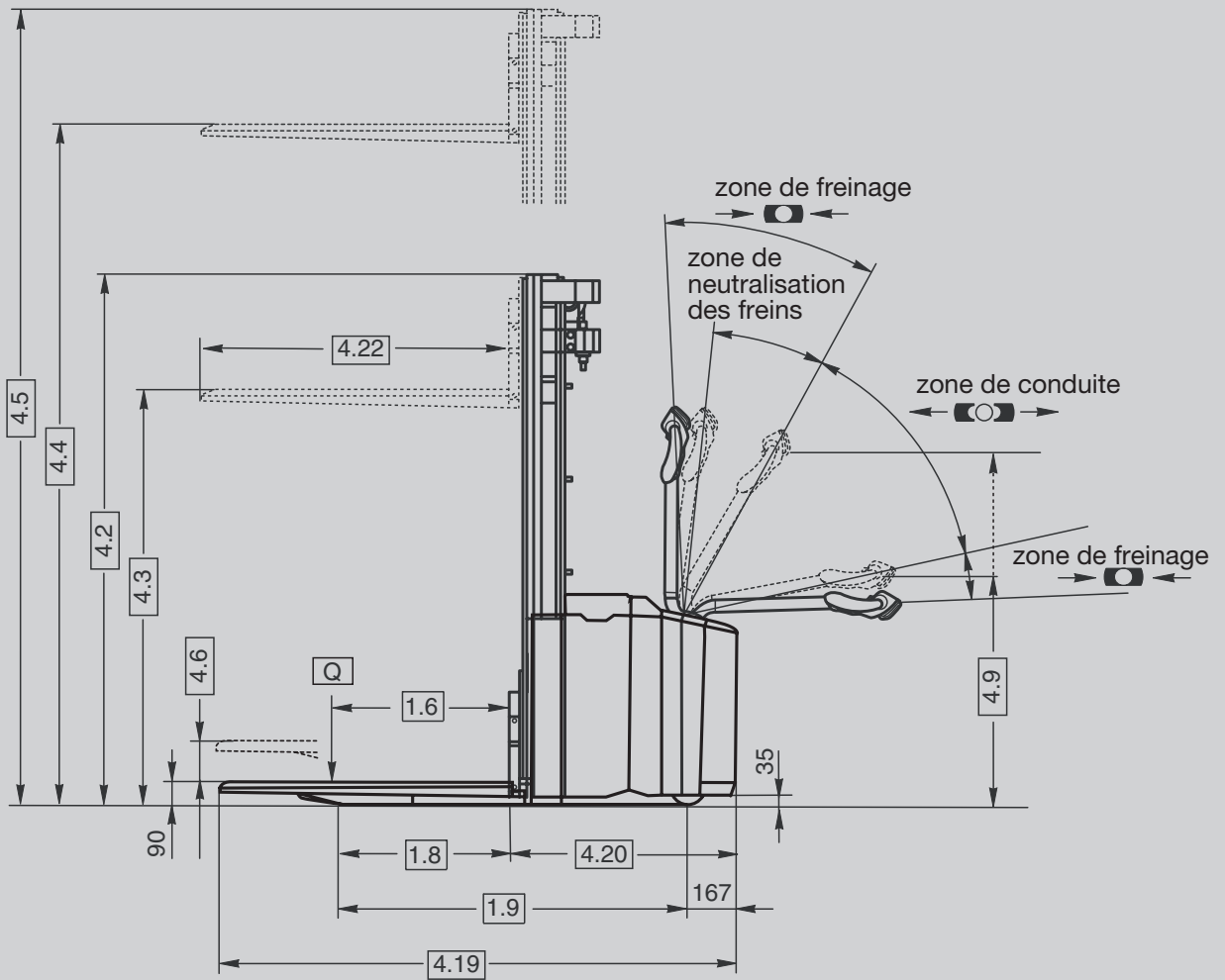

Informations générales	1.1	Fabricant	Crown Equipment Corporation			
	1.2	Modèle				WI 2300-1.6
	1.3	Alimentation				électrique
	1.4	Conducteur				accompagnant
	1.5	Capacité de charge *		Q	t	1,6 / 2,0
	1.6	Centre de gravité de la charge		c	mm	600
	1.8	Distance de la charge **	levée initiale, levée	x	mm	858
	1.9	Empattement **	levée initiale, levée	y	mm	1562
	Poids	2.1	Poids	sans batterie		kg
2.2		Charge par essieu	avec charge, avant/arrière		kg	voir tableau 1
2.3		Charge par essieu	sans charge, avant/arrière		kg	voir tableau 1
Pneus	3.1	Type de bandages				Vulkollan
	3.2	Dimension roues	avant		mm	Ø 254 x 85
	3.3	Dimension roues	arrière		mm	Ø 82 x 64
	3.4	Roues supplémentaires	roue stabilisatrice		mm	Ø 125 x 50
	3.5	Roues	nombre (x=motrices) avant / arrière			1x + 1/4
	3.6	Voie	avant	b10	mm	587
	3.7	Voie	arrière	b11	mm	382
Dimensions	4.2	Mât	hauteur repliée	h1	mm	voir tableau 1
	4.3	Levée libre		h2	mm	voir tableau 1
	4.4	Hauteur de levée		h3	mm	voir tableau 1
	4.5	Mât	hauteur déployée	h4	mm	voir tableau 1
	4.6	Levée initiale ***		h5	mm	120
	4.9	Hauteur timon	position de conduite min./max.	h14	mm	780 / 1220
	4.15	Hauteur fourches	fourches abaissées	h13	mm	90
	4.19	Longueur totale ****		l1	mm	2021
	4.20	Longueur du chariot ****		l2	mm	871
	4.21	Largeur totale		b1/b2	mm	850
	4.22	Dimensions fourches		hxLxl	mm	50 x 190 x 1150
	4.24	Largeur tablier porte-fourches		b3	mm	680
	4.25	Ecartement ext. des fourches		b5	mm	570
	4.32	Garde au sol	milieu empattement	m2	mm	22
	4.34	Largeur d'allée	800 x 1200 mm levée initiale, levée	Ast	mm	2473
4.35	Rayon de braquage **	levée initiale, levée	Wa	mm	1747	
Performances	5.1	Vitesse de déplacement	en charge / à vide		km/h	5,3 / 6,0
	5.2	Vitesse de levée	en charge / à vide		m/s	0,14 / 0,22
	5.3	Vitesse de descente	en charge / à vide		m/s	0,36 / 0,20
	5.8	Pente admissible max.	en charge / à vide, puis. nom. 5 min.		%	8 / 17
	5.10	Frein de service				électro-magnétique
Moteurs	6.1	Moteur de traction	puissance nom. 60 min.		kW	1,5
	6.2	Moteur de levage	15% en temps		kW	3,0
	6.3	Dim. max. batterie	DIN 43535 / A	lxLxh	mm	216 x 827 x 627
	6.4	Tension batterie	capacité nominale 5 h		V / Ah	24 / 345-375
	6.5	Poids de la batterie			kg	307
8.1	Type de variateur	traction			transistor	

* Capacité d'un gerbeur ou gerbeur à levée initiale / transpalette

*** La levée initiale est automatiquement abaissée lorsque les fourches sont levées de 1,7 m

** Levée initiale, abaissée + 75 mm

**** Mât TT -26 mm

Tableau 1				WI 2300-1.6														
				TL					TF					TT				
2.1	Poids	sans batterie	kg	1120	1140	1165	1185	1215	1120	1140	1165	1185	1215	1205	1235	1260	1295	1315
2.2	Charge par essieu	avec charge, avant	kg	1359	1369	1382	1392	1402	1359	1369	1382	1392	1402	1401	1416	1429	1447	1452
		avec charge, arrière	kg	1669	1679	1692	1702	1711	1669	1679	1692	1702	1711	1712	1727	1740	1757	1761
2.3	Charge par essieu	sans charge, avant	kg	1026	1044	1067	1085	1112	1026	1044	1067	1085	1112	1102	1129	1152	1184	1202
		sans charge, arrière	kg	402	404	406	408	411	402	404	406	408	411	411	414	416	419	421
4.2	Mât	hauteur repliée	h1 mm	1980	2130	2280	2430	2630	1980	2130	2280	2430	2630	1725	1860	1980	2130	2235
4.3	Levée libre		h2 mm	150					1570	1720	1870	2020	2220	1315	1450	1570	1720	1825
4.4	Haut. levée		h3 mm	3000	3300	3600	3900	4300	3000	3300	3600	3900	4300	3700	4100	4465	4915	5230
4.5	Mât	hauteur déployée	h4 mm	3430	3730	4030	4330	4730	3430	3730	4030	4330	4730	4130	4530	4895	5345	5660

Équipement standard

- Poignée de commande X10®.
- Circuit électrique de 24 volts.
- Quatre points porteurs stables.
- Variateur de traction à transistors MOSFET.
- Frein électrique.
- Neutralisation des freins.
- Commutateur à clé.
- Bouton d'avertisseur sonore sur chaque poignée.
- Coupe-circuit d'urgence.
- Connecteur de batterie SBE 160 rouge.
- Inverseur de sécurité.
- Indicateur de décharge de la batterie avec compteur horaire et coupure de levage.
- Roue directrice, roues stabilisatrices et roues porteuses jumelées dotées de bandages Vulkollan.
- Mât à haute visibilité.
- Protection de mât en Plexiglas.
- Compartiment de batterie DIN.
- Tendeur de chaîne de direction auto-réglable et sans maintenance.
- Roues porteuses jumelées et stabilisatrices avec protection anti-débris intégrée.
- Descente à deux vitesses avec démarrage progressif et arrêt avec ralentissement.
- Deux niveaux de performance préprogrammés.
- Tenue de rampe.

Équipement optionnel

- Dosseret de charge.
- Alarme de déplacement sonore.
- Protection métallique grillagée sur le mât.
- Batterie industrielle 375 Ah avec système de remplissage centralisé.
- Console de diagnostic portable pour
 - le réglage des performances
 - les diagnostics du chariot.
- Connecteur de batterie DIN 160A.

Circuit électrique 24 volts

- Régulateur MOSFET, commandé par microprocesseur avec diagnostic de maintenance embarqué. Ce régulateur à transistor ultra-moderne apporte de nombreux avantages et garantit un rendement maximum de l'énergie, une maintenance réduite et une régulation de la vitesse en continu.

Performances et diagnostic :

Divers défauts détectés peuvent être reconnus par un code clignotant d'état signalé par une LED. Le code d'état est mémorisé dans la mémoire du variateur. Le registre de l'historique des défauts peut être interrogé par le personnel de maintenance. Avec la console portable en mode test, le test fonctionnel des composants est également possible. Tous les paramètres variables peuvent être programmés via cette unité portable.

- Les moteurs d'entraînement et de levée robustes procurent une haute fiabilité et une grande efficacité.
- Le tableau électrique monté sur charnières, permet un accès et une maintenance faciles.
- Le coupe circuit d'urgence est facilement accessible quelle que soit la position du cariste.
- Les composants éprouvés assurent une haute fiabilité.
- Les circuits de commande et d'alimentation sont protégés contre les courts-circuits.
- L'ensemble du câblage est codé par couleurs.

Système hydraulique

Le moteur hydraulique pour applications intensives doté d'une pompe et d'un réservoir intégrés pour une efficacité et une durabilité maximales, a été sélectionné pour sa performance de levage optimale et son fonctionnement silencieux. Le module de commande hydraulique (HCM) permet un démarrage et un arrêt rapides et réguliers de la fonction de levage. Le gerbeur est équipé en série d'une levée à simple vitesse et d'une descente à double vitesse. Les tiges de vérin sont chromées et dotées de joints d'étanchéité en polyuréthane.

La soupape de sûreté réglée selon la capacité, protège tous les composants du système hydraulique.

Transmission / freins

Réducteur pour applications intensives avec engrenage d'entrée cylindrique à denture hélicoïdale pour un fonctionnement silencieux. Le moteur d'entraînement fixe, monté verticalement, réduit l'usure des câbles électriques et la contamination et assure un refroidissement optimal.

L'unité d'entraînement est équipée d'un frein électromagnétique appliqué mécaniquement par ressort et relâché électriquement. Le frein est directement monté sur l'arbre du moteur d'entraînement et l'effort de freinage est transmis par le réducteur. Le frein est activé selon la position de la poignée de commande.

Châssis

Facilité de maintenance de tous les composants du groupe moteur et réglage simple possible pour compenser l'usure des pneus. Un seul panneau monté sur charnières permet un accès facile à tous les composants. Les panneaux profilés autour du groupe moteur et du mât assurent une protection maximale du cariste et des composants internes.

Mât

Mâts duplex ou triplex à haute visibilité avec profilés gigognes et galets inclinés. Les vérins de levage sont positionnés dans le profilé gigogne externe pour obtenir la meilleure visibilité au travers du mât et une vue dégagée des bouts de fourche au cours de la manutention. Le chariot est équipé en série d'une levée libre totale pour les mâts duplex et triplex. Aux passages des différentes sections, l'amortissement du mât permet une utilisation en douceur.

Le tablier du mât destiné à des applications intensives et les galets de mât sont étanches et lubrifiés à vie. La série WI possède des fourches fixes en acier formé soudées à un dosseret de charge haute visibilité. Cette conception permet de travailler avec des europalettes ou autres conteneurs sans périmétrage au sol.

Poignée de commande

La poignée de commande X10® robuste permet d'assurer un rayon de braquage optimum moyennant peu d'effort. Presque tous les boutons de commande peuvent être actionnés indifféremment par l'une ou l'autre main avec un minimum de mouvement de la main et du poignet. Les mains du cariste sont protégées à l'intérieur de la chape de la poignée. Les interrupteurs d'avertisseur sonore sont intégrés dans les poignées.

Une molette ergonomique actionnée par le pouce permet une manoeuvre précise en marche avant ou arrière.

Le frein de stationnement est actionné en fin de course inférieure ou supérieure du timon.

Fonction de neutralisation des freins

La fonction de neutralisation des freins permet au WI 2300 d'évoluer avec précision et en toute sécurité à vitesse réduite dans les lieux étroits quand le timon est presque vertical.

Le timon reste toujours dans le profil du groupe moteur, même lorsqu'on effectue un virage à 90°. Lorsque la molette de marche avant/arrière est en position neutre, le frein de stationnement est immédiatement actionné ce qui évite tout mouvement accidentel.

Direction

La poignée X10® montée au centre assure un rayon de braquage optimal et permet au cariste de piloter et de manoeuvrer dans des zones très encombrées. L'effort de braquage exercé par le cariste au niveau du timon est transmis à l'unité d'entraînement via un double cardan et une chaîne de direction auto-réglable sans maintenance.

Batterie

Le couvercle de batterie articulé facilite l'accès à la batterie ainsi que son extraction. Le compartiment de batterie permet d'utiliser des batteries jusqu'à 375 Ah.

Conformité aux règles de sécurité

Conforme aux normes de sécurité européennes. Les caractéristiques dimensionnelles et de performances sont susceptibles de varier dans les limites de tolérances de fabrication. Les performances données sont basées sur celles d'un véhicule moyen et sont sujettes à variation en fonction du poids, de l'état du véhicule, de son équipement et de l'environnement de travail. Les produits et spécifications Crown peuvent être modifiés sans préavis.

Usines en Europe :

Crown Gabelstapler GmbH & Co. KG
Roding, Allemagne

www.crown.com

