

CROWN

ESR 5200 SERIE

Specifiche tecniche

Carrello retrattile



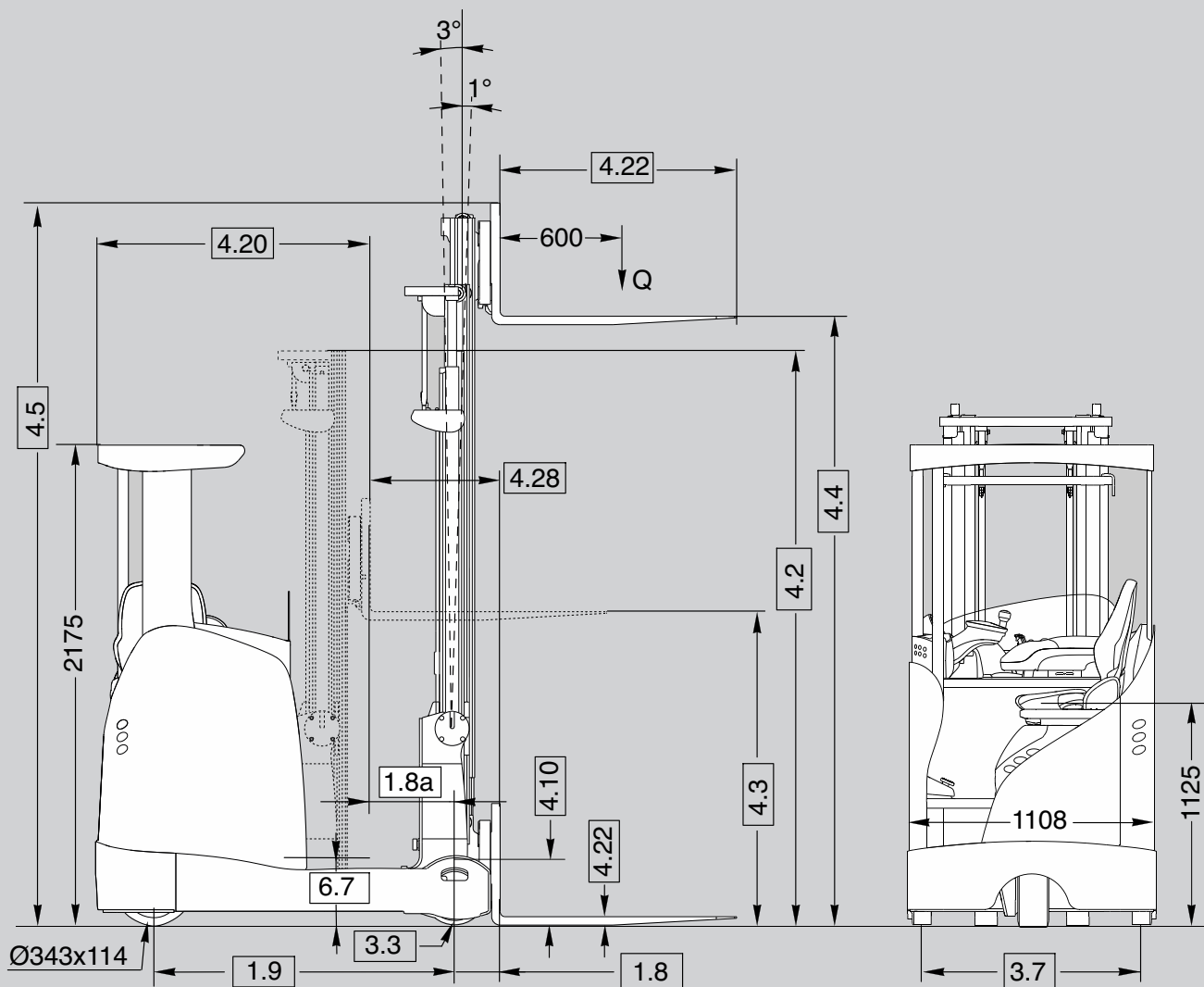
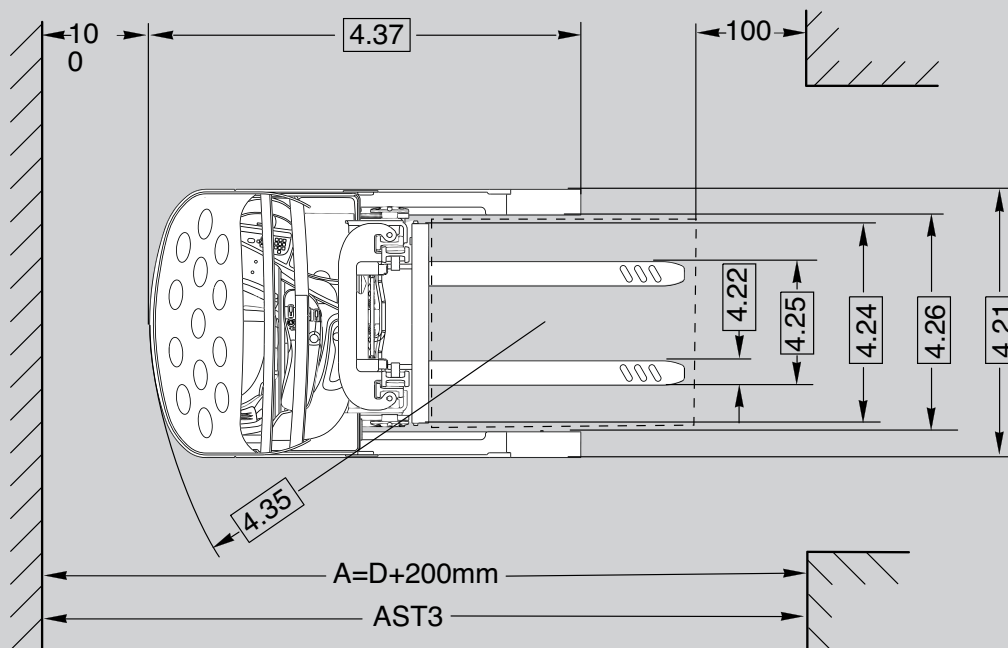

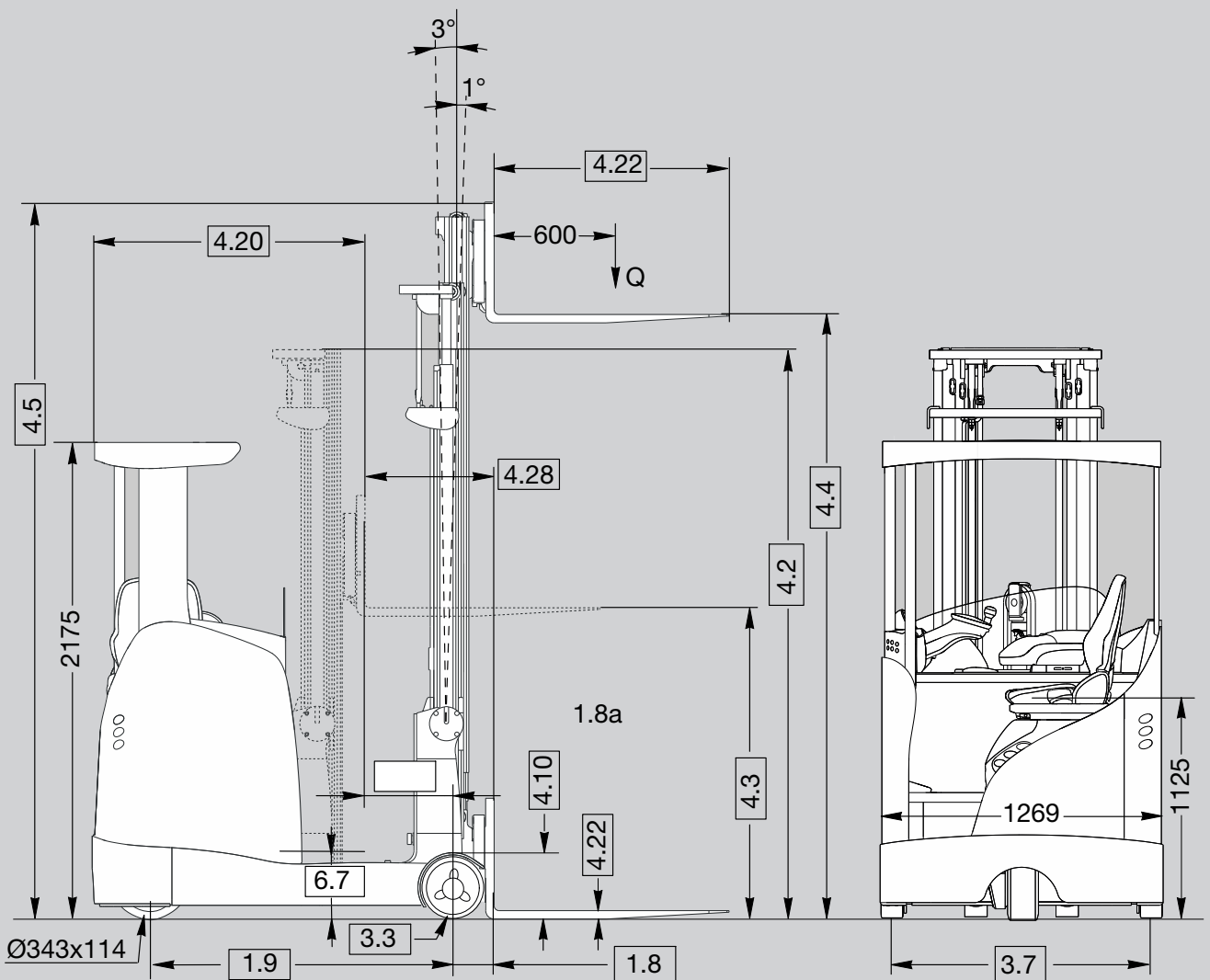
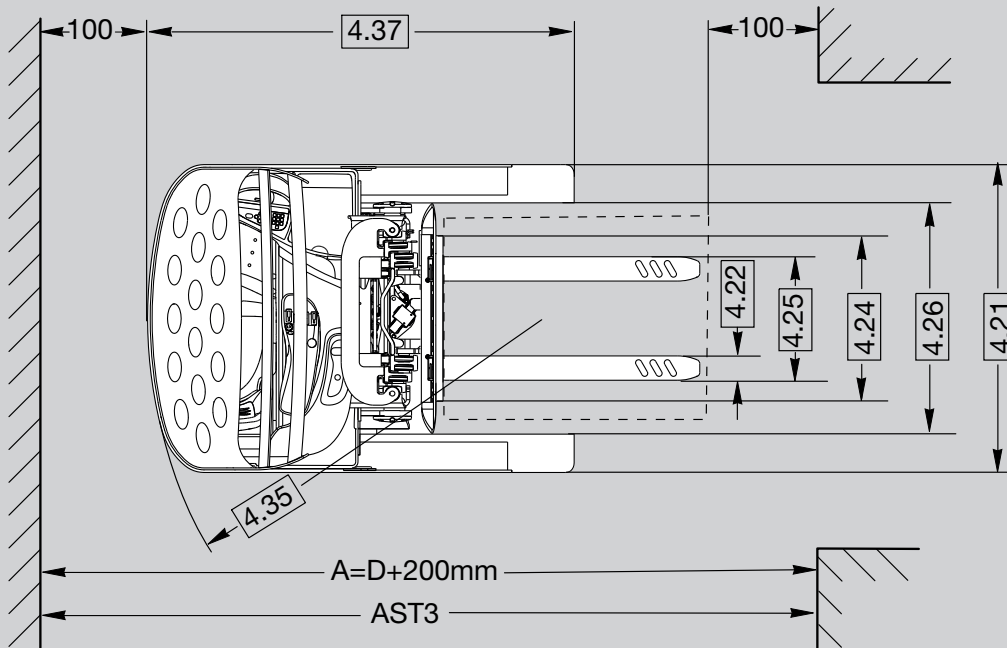

Informazioni generali	1.1	Produttore	Crown Equipment Corporation						
	1.2	Modello			ESR 5220-1.4	ESR 5220-1.6	ESR 5240-1.4	ESR 5240-1.6	
	1.3	Alimentazione	elettrica						
	1.4	Tipo di guida	operatore seduto						
	1.5	Portata	Q	t	1,4	1,6	1,4	1,6	
	1.6	Baricentro del carico	c	mm	600				
	1.8	Distanza del baricentro	montante esteso	x	mm	202		187	
	1.8a		montante retratto	x1	mm	vedere tabella dim. 6		vedere tabella dim. 7	
	1.9	Interasse	y	mm	1380	1475	1380	1475	
Pesi	2.1	Peso	senza batteria	kg	1855 [▲]		2055 ^{▲▲}		
	2.4	Carico sull'asse	estensione estesa	kg	vedere tabella delle dimensioni 3				
	2.5		estensione retratta	kg	vedere tabella delle dimensioni 3				
Ruote	3.1	Tipo di ruote	D/L Vulkollan						
	3.2	Ruote	davanti	mm	343 x 114				
	3.3		dietro	mm	285 x 80		285 x 100		
	3.5	Ruote	n° davanti e dietro (x=motrice)		1x / 2				
	3.7	Carreggiata	dietro	b11	mm	vedere tabella delle dimensioni 2			
Dimensioni	4.1	Brandeggio piastra porta-f.	in avanti/indietro	angolo	°	vedere tabella delle dimensioni 4			
	4.2	Montante	chiuso	h1	mm	vedere tabella delle dimensioni 4			
	4.3	Alzata libera	senza griglia reggicarico	h2	mm	vedere tabella delle dimensioni 4			
	4.4	Altezza di sollevamento		h3	mm	vedere tabella delle dimensioni 4			
	4.5	Montante	esteso, senza griglia regg.	h4	mm	vedere tabella delle dimensioni 4			
	4.7	Altezza tettuccio		h6	mm	2175			
	4.8	Altezza sedile	compresso	h7	mm	1125			
	4.10	Altezza zanche			mm	312		301	
	4.15	Altezza forche abbassate		h13	mm	40	45	40	45
	4.16	Spazio busto	tettuccio		mm	1034			
	4.20	Lunghezza del telaio		l2	mm	vedere tabella dim. 6		vedere tabella dim. 7	
	4.21	Larghezza totale		b1/b2	mm	1120		1285	
	4.22	Dimensioni forche		A	mm	40	45	40	45
				LxP	mm	100 x 1145			
	4.23	Piastra porta-forche	classe ISO		mm	2 A			
	4.24	Larg. porta-forche	senza/con traslatore laterale	b3	mm	770			
	4.25	Scartamento forche		b5	mm	vedere tabella delle dimensioni 2			
	4.26	Larghezza interna zanche		b4	mm	vedere tabella delle dimensioni 2			
	4.28	Estensione		l4	mm	vedere tabella dim. 6		vedere tabella dim. 7	
4.32	Altezza da terra	centro interasse	m2	mm	76				
4.33	Largh. corridoio di lavoro	1000x1200 trasversale	Ast	mm	vedere tabella dim. 6		vedere tabella dim. 7		
4.34		800x1200 longitudinale	Ast	mm	vedere tabella dim. 6		vedere tabella dim. 7		
4.35	Raggio di sterzata		Wa	mm	1638	1733	1645	1740	
4.37	Lunghezza senza forche		l7	mm	1800	1895	1785	1880	
Prestazioni	5.1	Velocità di marcia *	carico/vuoto		km/h	10,0 / 10,0			
	5.2	Velocità di sollevamento	carico/vuoto		m/s	0,4 / 0,6			
	5.3	Velocità di discesa	carico/vuoto		m/s	0,5 / 0,5			
	5.4	Velocità di estensione	carico/vuoto		m/s	0,18 / 0,18			
	5.7	Pendenza max superabile	carico/vuoto		%	12 / 12			
	5.10	Freno di servizio	recupero di energia, elettrico/ruote di carico			recup. en./sensa	recup. en./1x	recup. en./sensa	recup. en./1x
Motori	6.1	Motore di trazione	potenza nom. per 60 minuti		kW	9			
	6.2	Motore di sollevamento	15% del tempo		kW	7,9			
	6.3	Dim. massime portabatteria		PxLxA	mm	vedere tabella delle dimensioni 1			
	6.4	Tensione batteria	capacità nominale 5h		V/Ah	48 / vedere tabella delle dimensioni 1			
	6.5	Peso batteria			kg	vedere tabella delle dimensioni 1			
	6.7	Altezza ripiano batteria	con/senza rulli		mm	303 / 292			
	Vare	8.1	Tipo di regolatore	marcia/sollevamento/sterzo			transistor		
8.4		Livello di rumore		dB(A)		65			

▲ montante TL 2760 mm + batteria opzione 5

* 1 km/h in meno nella direzione del carico

▲▲ montante TL 2760 mm + batteria opzione 1

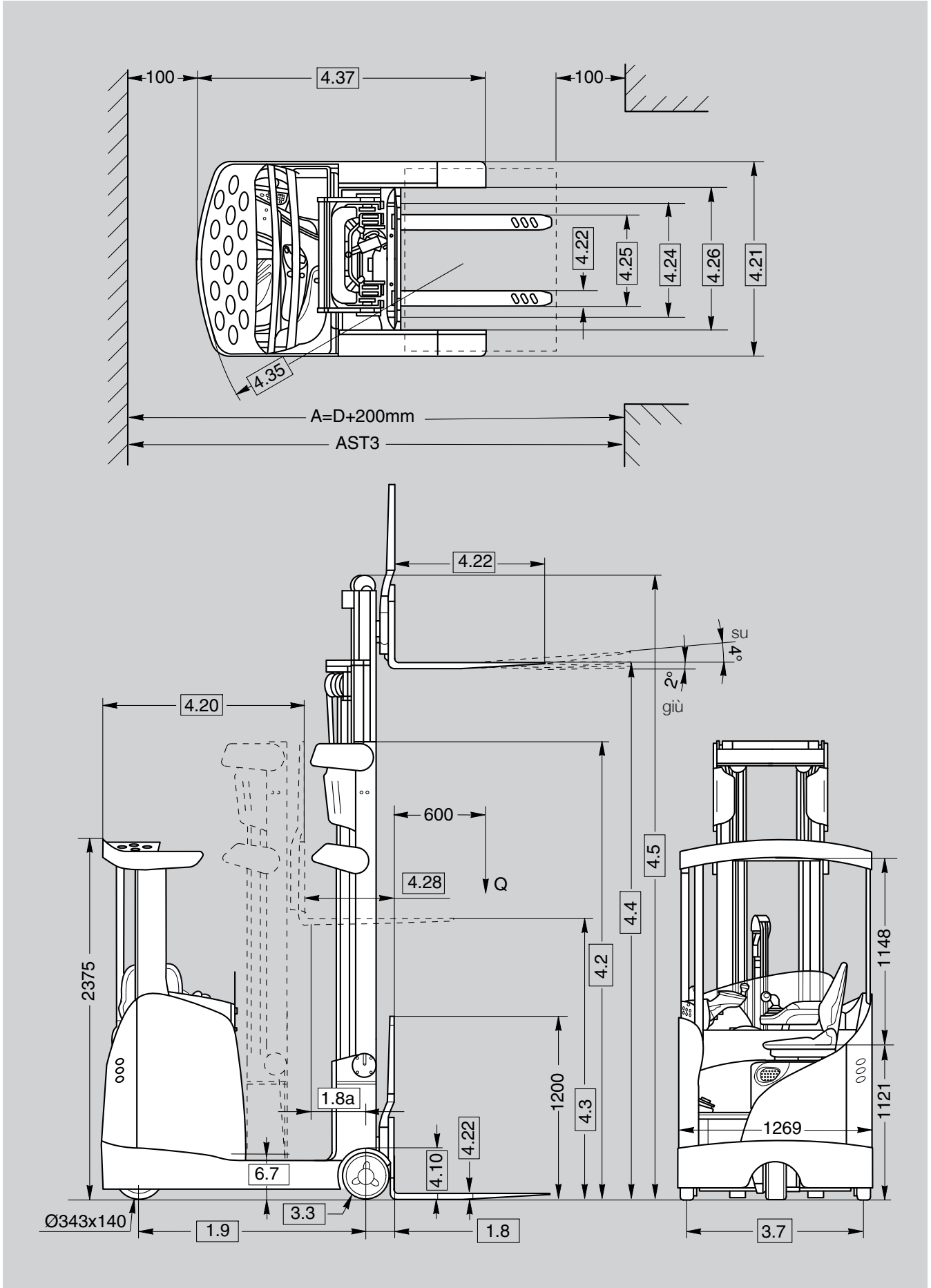

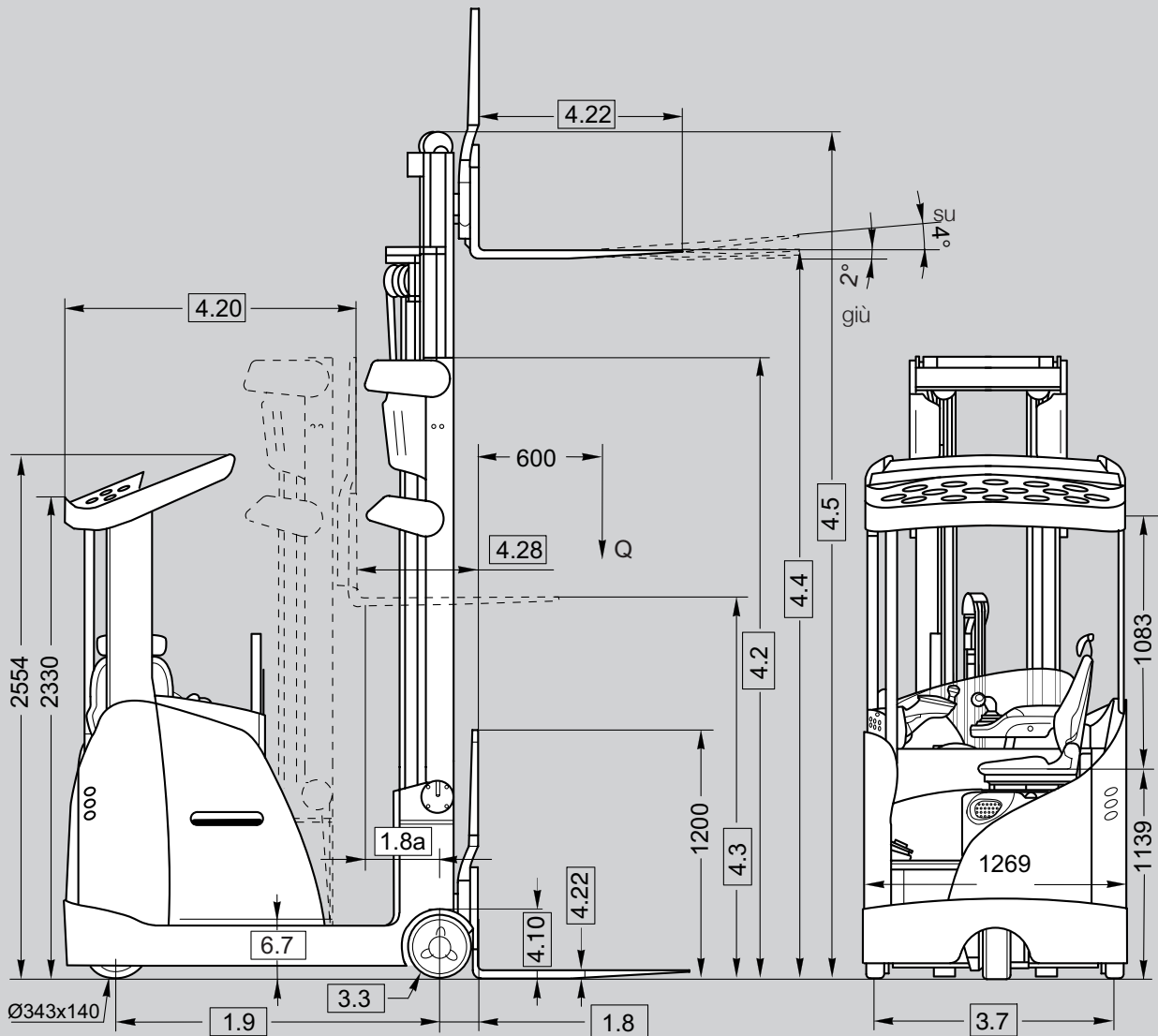
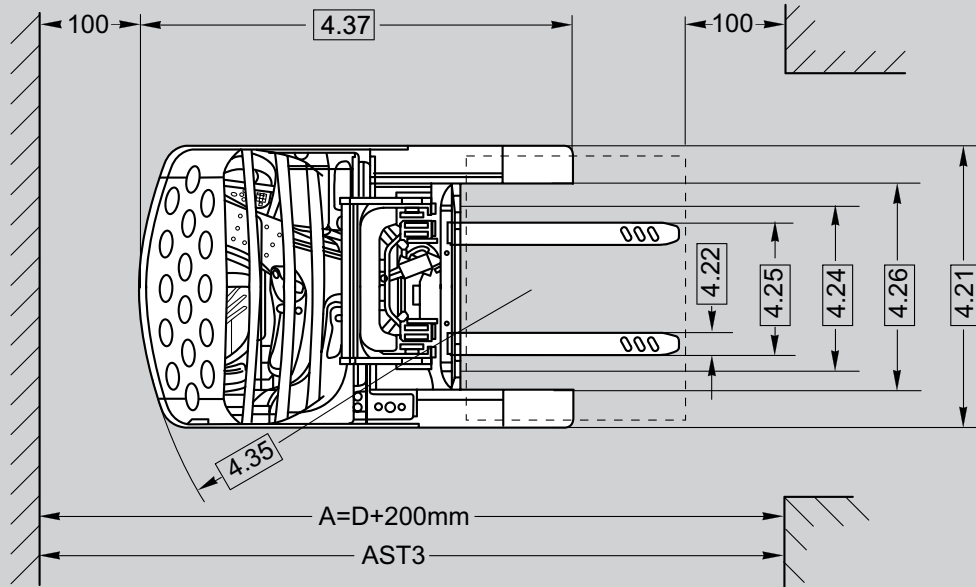

		Crown Equipment Corporation								
Informazioni generali	1.1	Produttore	Crown Equipment Corporation							
	1.2	Modello			ESR 5260 1.4	ESR 5260 1.6	ESR 5260 2.0	ESR 5280S 1.6	ESR 5280S 2.0	
	1.3	Alimentazione	elettrica				elettrica			
	1.4	Tipo di guida	operatore seduto				operatore seduto			
	1.5	Portata	Q	t	1,4	1,6	2,0	1,6	2,0	
	1.6	Baricentro del carico	c	mm	600			600		
	1.8	Distanza del baricentro	montante esteso	x	mm	187	217	217	217	
	1.8a		montante retratto	x1	mm	vedere tabella delle dimensioni 8			vedere tabella dim. 8	
	1.9	Interasse	y	mm	1380	1475	1475	1475	1550	
Pesi	2.1	Peso	senza batteria	kg	2534 [▲]	2557 [▲]	2661 ^{▲▲}	2619 [□]	2729 ^{□□}	
	2.4	Carico sull'asse	estensione estesa	kg	vedere tabella delle dimensioni 3			vedere tabella dim. 3		
	2.5		estensione retratta	kg	vedere tabella delle dimensioni 3			vedere tabella dim. 3		
Ruote	3.1	Tipo di ruote	D/L		Vulkollan			Vulkollan		
	3.2	Ruote	davanti	mm	343 x 140			343 x 140		
	3.3		dietro	mm	285 x 100	330 x 100	330 x 100	330 x 100		
	3.5	Ruote	n° davanti e dietro (x=motrice)		1x / 2			1x / 2		
	3.7	Carreggiata	dietro	b11	mm	vedere tabella delle dimensioni 2			vedere tabella dim. 2	
Dimensioni	4.1	Brandeggio piastra porta-f.	in avanti/indietro	angolo	°	2 / 4			2 / 4	
	4.2	Montante	chiuso	h1	mm	vedere tabella delle dimensioni 5			vedere tabella dim. 5	
	4.3	Alzata libera *	senza griglia reggicarico	h2	mm	vedere tabella delle dimensioni 5			vedere tabella dim. 5	
	4.4	Altezza di sollevamento		h3	mm	vedere tabella delle dimensioni 5			vedere tabella dim. 5	
	4.5	Montante **	esteso, senza griglia regg.	h4	mm	vedere tabella delle dimensioni 5			vedere tabella dim. 5	
	4.7	Altezza tettuccio	standard / angolare	h6	mm	2375 / 2554			2375 / 2554	
	4.8	Altezza sedile	compresso	h7	mm	1113			1113	
	4.10	Altezza zanche			mm	301	346	346	346	
	4.15	Altezza forche abbassate		h13	mm	40	45	45	45	45
	4.16	Spazio busto	tettuccio		mm	1021			1164 / 1257	
	4.20	Lunghezza del telaio		l2	mm	vedere tabella delle dimensioni 8			vedere tabella dim. 8	
	4.21	Larghezza totale	davanti/dietro	b1/b2	mm	1269 / vedere tabella delle dimensioni 2			1269 / vedi tabella 2	
	4.22	Dimensioni forche		A	mm	38	45	45	45	45
				LxP	mm	100 x 1145			100 x 1145	
	4.23	Piastra porta-forche	classe ISO		mm	2 A			2 A	
	4.24	Larg. porta-forche	con/senza griglia reggic.	b3	mm	770 / 750			770 / 750	
	4.25	Scartamento forche		b5	mm	vedere tabella delle dimensioni 2			vedere tabella dim. 2	
	4.26	Larghezza interna zanche		b4	mm	vedere tabella delle dimensioni 2			vedere tabella dim. 2	
	4.28	Estensione		l4	mm	vedere tabella delle dimensioni 8			vedere tabella dim. 8	
	4.32	Altezza da terra	centro interasse	m2	mm	76			76	
4.33	Largh. corridoio di lavoro	1000x1200 trasversale	Ast	mm	vedere tabella delle dimensioni 8			vedere tabella dim. 9		
4.34		800x1200 longitudinale	Ast	mm	vedere tabella delle dimensioni 8			vedere tabella dim. 9		
4.35	Raggio di sterzata		Wa	mm	1645	1734	1734	1734	1809	
4.37	Lunghezza senza forche		l7	mm	1785	1903	1903	1903	1978	
Prestazioni	5.1	Velocità di marcia	carico/vuoto	km/h	14,0 / 14,0			14,0 / 14,0		
	5.2	Velocità di sollevamento	carico/vuoto	m/s	0,41 / 0,69	0,39 / 0,69	0,32 / 0,54	0,39 / 0,69	0,32 / 0,54	
	5.3	Velocità di discesa	carico/vuoto	m/s	0,57 / 0,57	0,57 / 0,57	0,57 / 0,50	0,57 / 0,57	0,57 / 0,50	
	5.4	Velocità di estensione	carico/vuoto	m/s	0,19 / 0,19			0,19 / 0,19		
	5.7	Pendenza max superabile	carico/vuoto	%	12 / 12			12 / 12		
5.10	Freno di servizio	recupero di energia, elettrico/ruote di carico			recupero di energia / 2x			recupero di energia / 2x		
Motori	6.1	Motore di trazione	potenza nom. per 60 minuti	kW	9			9		
	6.2	Motore di sollevamento	15% del tempo	kW	16,5			16,5		
	6.3	Dimensioni massime portabatteria		PxLxA	mm	vedere tabella delle dimensioni 1			vedere tabella dim. 1	
	6.4	Tensione batteria	capacità nominale 5h		V/Ah	48 / vedere tabella delle dimensioni 1			48 / vedi tabella 1	
	6.5	Peso batteria			kg	vedere tabella delle dimensioni 1			vedere tabella dim. 1	
	6.7	Altezza ripiano batteria	con/senza rulli		mm	303 / 292			303 / 292	
Varie	8.1	Tipo di regolatore	marcia/sovvamento/sterzo		transistor			transistor		
	8.2	Pressione esercizio disp. per accessori di dotazione		bar	210			210		
	8.4	Livello di rumore		dB(A)	65			65		

▲ 4890 mm + batteria opzione 1

□ 4595 mm + batteria opzione 2

* con griglia reggicarico 1,4 / 1,6 t -650 mm; 2,0 t -535 mm

▲▲ 4595 mm + batteria opzione 2

□□ 4595 mm + batteria opzione 2

** con griglia reggicarico 1,4 / 1,6 t +650 mm; 2,0 t +535 mm

Tabella 1 Batteria

	Tipo batteria		DIN C				DIN B					
			Opzione 1	Opzione 2	Opzione 3	Opzione 4	Opzione 5	Opzione 6	Opzione 7	Opzione 8		
6.4	Capacità batteria	Ah	420-465	560-620	700-775	840-930	280-310	420-465	560-620	700-775		
6.5	Peso batteria min.-max.	kg	713-838	892-1056	1063-1258	1241-1467	542-621	709-816	890-1027	1063-1202		
6.3	Dimensioni portabatteria		Larghezza				Larghezza				Lungh.	Altezza
	ESR 5220 – 1.4	mm	–	–	–	–	263	353	443	–	1035	784
	ESR 5220 – 1.6	mm	–	–	–	–	–	353	443	533		
	ESR 5240 – 1.4	mm	283	355	427	–	–	–	–	–	1223	784
	ESR 5240 – 1.6	mm	283	355	427	–	–	–	–	–		
	ESR 5260 – 1.4	mm	283	355	427	–	–	–	–	–		
	ESR 5260 – 1.6	mm	283	355	427	499	–	–	–	–		
	ESR 5260 – 2.0	mm	–	355	427	499	–	–	–	–		
	ESR 5280S – 1.6 *	mm	–	355	427	–	–	–	–	–		
	ESR 5280S – 2.0 *	mm	–	355	427	499	–	–	–	–		

* TS / DIN = vano batteria a T oppure DIN, contattare Crown per dettagli sulla batteria a T.

Tabella 2 Struttura del telaio

				ESR 5220 ESR 5240 ESR 5260 ESR 5280S	Standard	Standard Standard Standard	Opzione	Standard Standard	Standard
3.7	Carreggiata ruote posteriori	b11	mm	985	1177	1146	1317	1476	
4.21	Larghezza totale posteriore – fondo del telaio	b2	mm	1120	1285	1285	1425	1575	
	Larghezza totale posteriore – sezione centrale del telaio	b2	mm	1108	1269	1269	1269	1269	
4.24	Larg. porta-forche	b3	mm	750	750	750	750	980	
4.25	Scartamento forche max	b5	mm	695	695	695	695	925	
4.26	Larghezza interna zanche	b4	mm	905	965	1070	1105	1255	
	Traslazione	sinistra/destra	mm	50	70	70	70	100	

Tabella 3 Carico sull'asse

				senza carico			carico		
				davanti	dietro	totale	davanti	dietro	totale
ESR 5220-1.4 7500 TT con opzione batteria 5	2.4	estesa	kg	1558	1442	3000	783	3617	4400
	2.5	retratta	kg	1882	1118		1626	2774	
ESR 5240-1.4 7500 TT con opzione batteria 1	2.4	estesa	kg	1536	1664	3200	730	3870	4600
	2.5	retratta	kg	1930	1270		1596	3004	
ESR 5260-1.4 6090 TT con opzione batteria 1	2.4	estesa	kg	1607	1796	3403	807	3996	4803
	2.5	retratta	kg	2164	1239		1941	2862	
ESR 5260-1.6 7950 TT con opzione batteria 3	2.4	estesa	kg	1890	2103	3993	1037	4556	5593
	2.5	retratta	kg	2437	1556		2174	3419	
ESR 5280S-1.6 10230 TT con opzione batteria 3	2.4	estesa	kg	1782	2483	4265	1020	4860	5880
	2.5	retratta	kg	2440	1825		2240	3640	
ESR 5260-2.0 9155 TT con opzione batteria 3	2.4	estesa	kg	2150	2373	4523	1042	5481	6523
	2.5	retratta	kg	2660	1863		2043	4480	
ESR 5280S-2.0 12000 TT con opzione batteria 3	2.4	estesa	kg	2000	3260	5260	1130	6155	7285
	2.5	retratta	kg	2900	2360		2495	4790	

davanti = ruota motrice dietro = ruote di carico

Tabella 4 Montante ESR 5220 / ESR 5240

Montante			4.4	4.2	4.3	4.5	4.1 Brandeggio							
							Soll.	Retr.	Lib.	Est.	ESR 5220-1.4 ESR 5240-1.4		ESR 5220-1.6 ESR 5240-1.6	
							h3	h1	h2	h4	in avanti °	indietro °	in avanti °	indietro °
Montante brandeggiante	Standard Duty	TL	mm	2760	1990	100	3305	2°	4°	0,5°	3°			
			mm	3070	2150		3620							
			mm	3490	2360		4045							
			mm	3810	2520		4360							
			mm	4080	2650		4630							
			mm	4480	2850		5030							
			mm	4710	2970		5260							
			mm	4950	3090		5500							
			mm	5250	3240		5800							
		TT	mm	4210	1935	1415*	4740	1°	3°	0,5°	3°			
			mm	4680	2090	1570*	5210							
			mm	5315	2305	1785*	5850							
			mm	5790	2465	1945*	6325							
			mm	6190	2595	2075*	6725							
			mm	6795	2795	2275*	7320							
			mm	7140	2915	2395*	7675							
			mm	7500	3030	2515*	8035							
			mm	7700	3235	2710*	8235							
Slitta brandeggiante	Standard Duty	TT	mm	7950	3190	2515	8525	2°	4°	2°	4°			
			mm	8415	3350	2670	8990							
			mm	8850	3490	2815	9425							
			mm	9090	3570	2900	9665							
			mm	9450 †	3690	3015	10025							

† Solo ESR 5240

* Alzata libera h2 con traslatore: -100 mm

Esteso h4 con traslatore: +15 mm

Tabella 5 Montante ESR 5260 / ESR 5280S

Montante TT		4.4	4.2	4.3	4.5	ESR 5260 - 1.4	ESR 5260-1.6 ESR 5280S-1.6	ESR 5260 - 2.0 ESR 5280S-2.0	
		Soll. h3	Retr. h1	Lib. h2	Est. h4				
Slitta brandeggiante a 4 cuscinetti	Heavy Duty	mm	4440	2020	1345	5015	●	●	-
		mm	4890	2170	1495	5465	●	●	-
		mm	5340	2320	1645	5915	●	●	-
		mm	5790	2470	1795	6365	●	●	-
		mm	6090	2570	1895	6665	●	●	-
		mm	6690	2770	2095	7265	●	●	-
		mm	7140	2920	2245	7715	●	●	-
		mm	7500	3040	2365	8075	●	●	-
		mm	7950	3190	2515	8525	●	●	-
		mm	8415	3345	2670	8990	○	○	-
		mm	8850	3490	2815	9425	○	○	-
		mm	9090	3570	2895	9665	○	○	-
		mm	9450	3690	3015	10025	○	○	-
		mm	9900	3840	3170	10475	-	○	-
		mm	10230	3950	3280	10805	-	○	-
		mm	10500	4040	3365	11070	-	○	-
		mm	10700	4205	3535	11270	-	○	-
		mm	10835	4250	3580	11405	-	○	-
mm	11045	4320	3650	11615	-	○	-		
Slitta brandeggiante a 4 cuscinetti	Super Duty	mm	10835	4250	3580	11460	-	○	-
		mm	11045	4320	3650	11670	-	○	-
		mm	11435	4450	3780	12060	-	○	-
Slitta brandeggiante a 6 cuscinetti	Heavy Duty	mm	4145	2020	1350	4770	-	-	●
		mm	4595	2170	1500	5220	-	-	●
		mm	5495	2470	1800	6120	-	-	●
		mm	6395	2770	2100	7020	-	-	●
		mm	6845	2920	2250	7470	-	-	●
		mm	7205	3040	2370	7830	-	-	●
		mm	8120	3345	2675	8745	-	-	●
		mm	9155	3690	3020	9780	-	-	●
		mm	9605	3840	3170	10230	-	-	●
		mm	9935	3950	3280	10560	-	-	●
		mm	10835	4250	3580	11460	-	-	●
		mm	11435	4450	3780	12060	-	-	●
	mm	12010	4640	3970	12635	-	-	●	
	Super Duty	mm	9935	4420	3750	10560	-	-	●
		mm	10835	4720	4050	11460	-	-	●
		mm	11435	4920	4250	12060	-	-	●
		mm	12000	5110	4435	12620	-	-	●
		mm	12600	5310	4635	13220	-	-	●
mm		13000	5445	4770	13625	-	-	●	
mm	13560	5630	4960	14185	-	-	●		

● = disponibile

○ = vano batteria opzione 1 non disponibile

Tabella 6 Larghezza corridoio di lavoro ESR 5220-1.4

Dimensioni pallet		ESR 5220			1.8a		4.20		4.28		4.33		Trasl. lat. integrato 1.4	Montante a tre stadi TT
		Configurazione del carrello			Distanza del baricentro		Lunghezza del telaio		Estensione		Larghezza corridoio			
Pallet	lunghezza x larghezza mm	Portata Ah	Dimensioni batteria DIN 43531B	Mont. Tipo	X1		L2		L4		AST3		mm	mm
					1.4	1.6	1.4	1.6	1.4	1.6	1.4	1.6		
Euro	800 x 1200	280 - 310	Opzione 5	TL	472	-	1166	-	674	-	2522	-	17	14
		420 - 465	Opzione 6	TL	387	482	1251	1251	589	684	2567	2612		
		560 - 620	Opzione 7	TL	297	392	1341	1341	499	594	2621	2659		
		700 - 775	Opzione 8	TL	-	302	-	1431	-	504	-	2713		
Euro	1200 x 800	280 - 310	Opzione 5	TL	472	-	1166	-	674	-	2669	-	26	22
		420 - 465	Opzione 6	TL	387	482	1251	1251	589	684	2745	2755		
		560 - 620	Opzione 7	TL	297	392	1341	1341	499	594	2826	2835		
		700 - 775	Opzione 8	TL	-	302	-	1431	-	504	-	2917		
BSI	1000 x 1200	280 - 310	Opzione 5	TL	472	-	1166	-	674	-	2638	-	21	17
		420 - 465	Opzione 6	TL	387	482	1251	1251	589	684	2696	2726		
		560 - 620	Opzione 7	TL	297	392	1341	1341	499	594	2763	2788		
		700 - 775	Opzione 8	TL	-	302	-	1431	-	504	-	2854		
BSI	1200 x 1000	280 - 310	Opzione 5	TL	472	-	1166	-	674	-	2722	-	25	21
		420 - 465	Opzione 6	TL	387	482	1251	1251	589	684	2793	2808		
		560 - 620	Opzione 7	TL	297	392	1341	1341	499	594	2871	2884		
		700 - 775	Opzione 8	TL	-	302	-	1431	-	504	-	2961		
Australiano	1165 x 1165	280 - 310	Opzione 5	TL	472	-	1166	-	674	-	2744	-	23	19
		420 - 465	Opzione 6	TL	387	482	1251	1251	589	684	2810	2831		
		560 - 620	Opzione 7	TL	297	392	1341	1341	499	594	2884	2901		
		700 - 775	Opzione 8	TL	-	302	-	1431	-	504	-	2975		
Asiatico	1200 x 1200	280 - 310	Opzione 5	TL	472	-	1166	-	674	-	2782	-	23	19
		420 - 465	Opzione 6	TL	387	482	1251	1251	589	684	2849	2869		
		560 - 620	Opzione 7	TL	297	392	1341	1341	499	594	2923	2940		
		700 - 775	Opzione 8	TL	-	302	-	1431	-	504	-	3013		
GMA 40" x 48"	1219 x 1016	280 - 310	Opzione 5	TL	472	-	1166	-	674	-	2742	-	25	21
		420 - 465	Opzione 6	TL	387	482	1251	1251	589	684	2813	2829		
		560 - 620	Opzione 7	TL	297	392	1341	1341	499	594	2891	2904		
		700 - 775	Opzione 8	TL	-	302	-	1431	-	504	-	2982		

Tabella 7 Larghezza corridoio di lavoro ESR 5240

Dimensioni pallet		ESR 5240			1.8a		4.20	4.28		4.33		Trasl. lat. integrato 1.4	Montante a tre stadi
		Configurazione del carrello			Distanza del baricentro		Lungh. del telaio	Estensione		Larghezza corridoio			
Pallet	lunghezza x larghezza mm	Portata Ah	Dimensioni batteria DIN 43531C	Montante Tipo	X1		L2	L4		AST3		mm	mm
					1.4	1.6	1.4/1.6	1.4	1.6	1.4	1.6		
Euro	800 x 1200	420 - 465	Opzione 1	TL	452	547	1186	639	1374	2539	2591	16	12
		560 - 620	Opzione 2	TL	385	480	1253	572	1441	2575	2620		
		700 - 775	Opzione 3	TL	315	410	1323	503	1510	2617	2656		
Euro	1200 x 800	420 - 465	Opzione 1	TL	452	547	1186	639	1374	2694	2706	26	21
		560 - 620	Opzione 2	TL	385	480	1253	572	1441	2753	2764		
		700 - 775	Opzione 3	TL	315	410	1323	503	1510	2816	2825		
BSI	1000 x 1200	420 - 465	Opzione 1	TL	452	547	1186	639	1374	2658	2692	20	16
		560 - 620	Opzione 2	TL	385	480	1253	572	1441	2705	2734		
		700 - 775	Opzione 3	TL	315	410	1323	503	1510	2756	2781		
BSI	1200 x 1000	420 - 465	Opzione 1	TL	452	547	1186	639	1374	2745	2763	24	20
		560 - 620	Opzione 2	TL	385	480	1253	572	1441	2802	2817		
		700 - 775	Opzione 3	TL	315	410	1323	503	1510	2861	2875		
Australiano	1165 x 1165	420 - 465	Opzione 1	TL	452	547	1186	639	1374	2766	2790	23	19
		560 - 620	Opzione 2	TL	385	480	1253	572	1441	2819	2840		
		700 - 775	Opzione 3	TL	315	410	1323	503	1510	2875	2894		
Asiatico	1200 x 1200	420 - 465	Opzione 1	TL	452	547	1186	639	1374	2804	2827	23	19
		560 - 620	Opzione 2	TL	385	480	1253	572	1441	2857	2878		
		700 - 775	Opzione 3	TL	315	410	1323	503	1510	2914	2932		
GMA 40" x 48"	1219 x 1016	420 - 465	Opzione 1	TL	452	547	1186	639	1374	2765	2783	24	20
		560 - 620	Opzione 2	TL	385	480	1253	572	1441	2822	2837		
		700 - 775	Opzione 3	TL	315	410	1323	503	1510	2882	2895		

Tabella 8 Larghezza corridoio di lavoro ESR 5260

ESR 5260		6.4 Batteria	4.20 Lunghezza del telaio	1.8a Distanza del baricentro	4.28 Estensione	4.33 & 4.34		Larghezza corridoi	
kg	Wa mm	Ah	l2 mm	x1 mm	l4 mm	lunghezza mm	larghezza mm	VDI mm	
1400	1645	420 - 465	1281	357	544	800	1200	2591	
						1200	800	2778	
						1000	1200	2724	
						1200	1000	2825	
		800	1200	2626					
		1200	800	2830					
	560 - 620	1338	300	487	1000	1200	2767		
					1200	1000	2875		
					800	1200	2674		
					1200	800	2896		
					1000	1200	2823		
					1200	1000	2938		
1600	1734	420 - 465	1288	445	662	800	1200	2631	
						1200	800	2788	
						1000	1200	2751	
						1200	1000	2840	
		560 - 620	1345	388	605	800	1200	2662	
						1200	800	2839	
						1000	1200	2791	
						1200	1000	2888	
		700 - 775	1417	316	533	800	1200	2705	
						1200	800	2904	
						1000	1200	2844	
						1200	1000	2950	
840 - 930	1489	244	461	800	1200	2752			
				1200	800	2970			
				1000	1200	2899			
				1200	1000	3013			
2000	1734	560 - 620	1345	388	605	800	1200	2662	
						1200	800	2839	
						1000	1200	2791	
						1200	1000	2888	
		700 - 775	1417	316	533	800	1200	2705	
						1200	800	2904	
						1000	1200	2844	
						1200	1000	2950	
		840 - 930	1489	244	461	800	1200	2752	
						1200	800	2970	
						1000	1200	2899	
						1200	1000	3013	

Tabella 9 Larghezza corridoio di lavoro ESR 5280S

ESR 5280S		6.4 Batteria	4.20 Lunghezza del telaio TS / DIN *	1.8a Distanza del baricentro TS / DIN *	4.28 Estensione TS / DIN *	4.33 & 4.34		Larghezza corridoi	
kg	Wa mm	Ah	l2 mm	x1 mm	l4 mm	lunghezza mm	larghezza mm	VDI mm	VDI mm
1600	1734	560 - 620	1433 / 1516	299 / 216	516 / 433	800	1200	2716	2771
						1200	800	2920	2996
						1000	1200	2857	2921
						1200	1000	2964	3038
		700 - 775	1487 / 1588	245 / 144	462 / 361	800	1200	2751	2823
						1200	800	2969	3063
						1000	1200	2898	2979
						1200	1000	3012	3102
2000	1809	560 - 620	1433 / 1514	374 / 293	591 / 510	800	1200	2745	2795
						1200	800	2927	3000
						1000	1200	2876	2936
						1200	1000	2975	3045
		700 - 775	1487 / 1586	320 / 221	537 / 438	800	1200	2777	2843
						1200	800	2976	3067
						1000	1200	2916	2992
						1200	1000	3021	3108
		840 - 930	1559 / 1658	248 / 149	465 / 366	800	1200	2824	2894
						1200	800	3042	3134
						1000	1200	2971	3050
						1200	1000	3084	3173

* TS / DIN = vano batteria a T oppure DIN, contattare Crown per dettagli sulla batteria a T.

Standard ● / opzionale ○	ESR 5220	ESR 5240	ESR 5260	ESR 5280S
Caratteristiche del carrello				
Larghezza totale 1120 mm	●			
Larghezza totale 1285 mm		●	●	●
Larghezza totale 1425 mm			⑦	○
Larghezza totale 1575 mm			⑦	
Portata con baricentro del carico a 600 mm - 1400 kg	●	●	●	
Portata con baricentro del carico a 600 mm - 1600 kg	●	●	●	●
Portata con baricentro del carico a 600 mm - 2000 kg			●	●
Vano batteria				
48V 280-310 Ah	⑪			
48V 420-465 Ah	○	○	⑦	
48V 560-620 Ah	○	○	○	⑤
48V 700-775 Ah		○	○	⑤
48V 840-930 Ah			⑧	⑥
Rulli per l'estrazione orizzontale della batteria	○	○	○	●
Connettore DIN 160	●	●	●	●
Connettore blu SBE 160	○	○	○	○
Connettore blu SB 350	○	○	○	○
Comandi e strumenti				
Sistema di controllo totale Access 1 2 3®	●	●	●	●
Display LCD con tastiera e tasti di navigazione	●	●	●	●
Avviamento senza batteria con codice PIN	●	●	○	○
Indicatore della direzione di marcia/sterzo	●	●	●	●
Orario e data in tempo reale	●	●	●	●
Indicatore di scarica della batteria con blocco del sollevamento	●	●	●	●
Contaore per varie funzioni di sistema	●	●	●	●
Comandi potenziometrici per le funzioni idrauliche	●	●	●	○
Comandi a doppia leva per le funzioni idrauliche	○	○	○	○
Comandi multifunzione per le funzioni idrauliche	○	○	○	●
Caratteristiche di marcia				
Sistema OSC (Optimised cornering speed™) di velocità in curva ottimizzata	●	●	●	●
Sistema frenante e-GEN®	●	●	●	●
Freni delle ruote di carico	⑫	⑫	●	●
Frenatura automatica per le pendenze e le scaffalature di tipo push-back	●	●	●	●
Freno di stazionamento elettromeccanico	●	●	●	●
Livelli di prestazione selezionabili (P1, P2, P3)	●	●	●	●
Sistema sterzante 360 Select™	●	●	●	●
Caratteristiche di sollevamento				
Design del montante decentrato brevettato	●	●	●	●
Montante a due stadi brandeggiante (TL)	○	○		
Montante a tre stadi brandeggiante (TT)	①	①		
Traslatore laterale integrato per i montanti brandeggianti	⑫	⑫		
Montante a tre stadi (TT) con piastra porta-forche brandeggiante e traslatore laterale	②	②	●	●
Sistema di prestazioni ad altezze elevate	②	②	○	○
* Gestione assistita del brandeggio (TPA)	②	②	○	○
* Indicatore di altezza di sollevamento e peso del carico	②	②	○	○
* Indicatore di alzata libera	○	○	○	○
* Selezione intelligente dell'altezza scaffale (RHS)	⑨	⑨	⑨	⑨
* Monitor dati di portata	⑨	⑨	⑨	⑨
* Due blocchi automatici in sollevamento con esclusione	⑨	⑨	⑨	⑨
Gestione assistita posizione traslatore (SPA)	②	②	③	③
Riduzione della velocità di sollevamento prima dell'altezza massima	○	○	●	●
Riduzione della velocità di marcia quando si oltrepassa un'altezza di sollevamento di 1000 mm	○	○	○	○
Riduzione della velocità di marcia oltre l'alzata libera	○	○	○	○
Funzione Carico assente sulla zanca + esclusione	④	④	④	④
Due blocchi automatici in sollevamento con esclusione	○	○	○	○
Telecamera a colori (montata sulla forca o sul montante)	②	②	○	○
Telecamera per cella frigo (montata sulla forca o sul montante)	②	②	○	○
Piastra porta-forche classe ISO 2	●	●	●	●
Indicatori alle estremità delle forche	●	●	●	●
4ª funzione idraulica	○	○	●	●

Standard ● / opzionale ○	ESR 5220	ESR 5240	ESR 5260	ESR 5280S
Caratteristiche di sollevamento				
5ª funzione idraulica	○	○	○	○
Griglia reggicarico	○	○	●	●
Comfort dell'operatore				
MoveSeat™ con rotazione a 30°	○	○	●	●
Sedile MSG 65 con supporto lombare regolabile	○	○	○	○
Schienale FlexBack™	○	○	○	○
Sedile molleggiato	○	○	○	○
Sedile riscaldato in vinile	○	○	○	○
Poggiatesta	○	○	○	○
Comandi montati sul bracciolo	○	○	○	○
Il bracciolo si sposta assieme al sedile	○	○	○	○
Piantone di guida regolabile con strumenti	○	○	○	○
Piantone di guida regolabile senza strumenti	○	○	○	○
Pedali dell'acceleratore e del freno di tipo automobilistico	○	○	○	○
Tettuccio brevettato ad alta visibilità	○	○	○	○
Copertura del tettuccio in plexiglass o griglia metallica	○	○	○	○
Vari vani portaoggetti per strumenti	○	○	○	○
Gradino basso e ampio	○	○	○	○
Piano scrivania con portablocco	○	○	○	○
Caratteristiche di sicurezza				
Pedale di presenza operatore	○	○	○	○
Interruttore del sedile	○	○	○	○
Interruttore di alimentazione elettrica	○	○	○	○
Luci di lavoro (alogeno o a LED)	○	○	○	○
Luce lampeggiante (stroboscopica o a LED)	○	○	○	○
Segnalazione acustica di marcia	○	○	○	○
Specchietto retrovisore	○	○	○	○
Caratteristiche di manutenzione				
Cronologia dei codici evento	○	○	○	○
Sistema diagnostico integrato	○	○	○	○
Schemi InfoPoint™	○	○	○	○
Motori CA senza spazzole	○	○	○	○
Piano del sedile incernierato per facilitare l'accesso	○	○	○	○
Sistema di gestione del parco carrelli InfoLink®	○	○	○	○
Accessori Work Assist®				
Portablocco	○	○	○	○
Portascanner a pistola	○	○	○	○
Braccio regolabile per monitor WMS	○	○	○	○
Alimentatore elettrico a 12, 24 o 48V	○	○	○	○
Luce di lettura	○	○	○	○
Cestino per rifiuti	○	○	○	○
Portabevande	○	○	○	○
Tasca portaoggetti	○	○	○	○
Applicazioni speciali				
Tettuccio per scaffalatura drive-in	○	○	○	○
Rulli di guida per corsie	○	○	○	○
Allestimento per cella frigorifera a -30°C	○	○	○	○
Cabina per cella frigo con controllo dell'ambiente	○	○	○	○
Zanche strette (larghezza interna 1070 mm)	○	○	○	○
Protezione ruota di carico	○	○	○	○

Comandi e vano di guida

Un comodo e ampio gradino basso velocizza l'ingresso. Un lungo sostegno tubolare del tettuccio opportunamente posizionato funge da maniglia di appiglio.

Il tappetino antisdrucchio garantisce praticità e sicurezza durante l'ingresso e l'uscita.

Una volta seduto, l'operatore può adattare perfettamente l'abitacolo alle proprie esigenze. Il sedile è di alta qualità, molto confortevole e regolabile in funzione del peso. Inoltre è possibile effettuare regolazioni laterali, di angolazione dell'imbottitura del sedile e di inclinazione dello schienale.

Tutto ciò assicura una posizione confortevole per ogni operatore. Il piede sinistro preme il pedale di "presenza" dell'operatore. Il piede destro aziona il pedale del freno e dell'acceleratore come in un'automobile.

Il selettore di direzione di marcia è a scatto con il pollice destro, per consentire alla mano destra di azionare liberamente le leve per le funzioni idrauliche.

I comandi idraulici consentono di combinare agevolmente le funzioni.

Sono presenti quattro vani portaoggetti di facile accesso. Il bracciolo imbottito è specificamente progettato per garantire il comfort del polso.

Il display contiene informazioni sullo stato operativo del carrello nonché l'indicatore di scarica della batteria, l'indicatore della direzione di marcia, l'indicatore di posizione della ruota sterzata, i contatore per varie operazioni del carrello, la selezione del profilo di prestazioni e le informazioni di servizio per le scadenze di manutenzione pianificata, la ricerca guasti e i controlli. Le informazioni possono essere utilizzate per inserire il codice PIN d'accesso per l'impiego del codice utente di bordo, al fine di impedire un utilizzo non autorizzato. Il display LCD è ben illuminato, con una visibilità eccellente.

* Incluso nel Sistema di prestazioni ad altezze elevate

- ① Altezze di sollevamento ≤ 7700 mm
- ② Altezze di sollevamento > 7700 mm
- ③ Non disponibile in presenza della 5ª funzione idraulica
- ④ Arresta le forche al di sopra delle zanche se il montante è retracts
- ⑤ Batteria standard o a T
- ⑥ Solo 2000 kg - batteria standard o a T
- ⑦ Non in presenza di cabina per cella frigo

⑧ Solo 1600 e 2000 kg

⑨ Solo nell'ambito del Sistema di prestazioni ad altezze elevate

⑩ Solo 1600 kg, non in presenza di batteria da 420-465 Ah

⑪ Disponibile su ESR 5220-1.4

⑫ Standard su ESR 5220-1.6 e ESR 5240-1.6

Sistema di comando

integrato con Access 1 2 3®

Il sistema di comando integrato Crown assicura un controllo insuperabile su tutti i principali sistemi del carrello:

- Comando del motore di trazione
- Comando della valvola e del motore del circuito idraulico
- Comando del motore della barra sterzante
- Frenatura
- Display informazioni/diagnostico

È previsto l'impiego di regolatori del motore dedicati, per semplificare l'individuazione dei guasti e ridurre al minimo i costi di sostituzione. Tutti i sistemi sono collegati tramite CAN bus che, da un lato, riduce drasticamente il cablaggio necessario e, dall'altro, migliora le comunicazioni diagnostiche.

La diagnostica di bordo Access 1 2 3 di Crown è il sistema di segnalazione guasti più completo disponibile nel settore. Un tecnico adeguatamente addestrato può esaminare i valori immessi o visualizzati durante il funzionamento del carrello, riducendo così sensibilmente i tempi di ricerca e di inattività. Inoltre, tramite il display è possibile leggere e regolare tutte le informazioni per l'operatore, quali i parametri idraulici e di marcia, i valori di monitoraggio del carrello ecc. Non sono necessarie consolle esterne o computer portatili, si tratta in tutti i casi di funzioni a bordo carrello e facili da utilizzare.

Esistono tre profili di prestazione programmabili, che è possibile selezionare dal display. Questi parametri idraulici e di trazione preimpostati possono essere modificati velocemente per adattarli alle necessità dell'operatore.

Sistema di trazione

La velocità selezionata rimane costante con ogni superficie, carico o pendenza. La velocità di marcia, l'accelerazione e il rapporto di frenatura elettrica possono essere programmati sul display, ottimizzando la produttività e il risparmio energetico in ogni situazione.

Gli operatori migliorano la padronanza e le prestazioni grazie all'intelligente sistema OCS di Crown per una velocità in curva

ottimizzata. In fase di svolta, il sistema OCS riconosce se l'operatore sta affrontando o uscendo da una curva, dopo aver analizzato l'angolo della ruota sterzata, la direzione di marcia e la direzione di sterzata. Poi adatta automaticamente la velocità e l'accelerazione per assicurare prestazioni e sicurezza massime.

Sistema idraulico

Il sistema di comando per il motore della pompa idraulica e le valvole idrauliche proporzionali facilitano l'esecuzione in modo preciso e reattivo di tutte le funzioni idrauliche. Tutti i parametri idraulici (quali sollevamento, abbassamento, brandeggio, traslazione ed estensione del montante) sono totalmente regolabili e possono essere adattati alle varie situazioni.

Tre funzioni idrauliche (sollevamento/abbassamento, brandeggio, estensione) sono standard sull'ESR 5220-1.4 e 5240-1-4. Una quarta funzione (traslazione laterale) è standard sull'ESR 5220-1.6, 5240-1.6, 5260 e 5280S e opzionale sull'ESR 5220-1.4 e 5240-1.4. Una quinta funzione può essere aggiunta all'ESR 5260 e 5280S per il comando di accessori. Le tubature idrauliche scorrono all'interno del montante. La pompa interna a ingranaggi riduce il livello di rumore e assicura alta efficienza in tutte le applicazioni. L'olio idraulico viene filtrato due volte. I filtri di aspirazione e di ritorno possono essere sostituiti senza svuotare il serbatoio idraulico.

Montante mobile e slitta di estensione

L'esclusivo montante decentrato Crown a grande visibilità assicura una visuale eccellente sia in alto sia in basso. I rinforzi nel montante e nel tettuccio protettivo nonché i tubi e i rulli portacatena sono opportunamente inclinati e angolati per aumentare la visibilità. La dotazione standard include anche una griglia reggicarico studiata per offrire la massima visibilità.

L'ESR 5220 e 5240 prevedono una gamma di montanti a due stadi e a tre stadi con alzata libera limitata o totale. I montanti brandeggianti comportano una ridotta lunghezza del telaio e sono l'ideale per i

Serie ESR 5200

corridoi di lavoro stretti. Inoltre il montante brandeggiante compensa l'irregolarità dei pavimenti e rappresenta la soluzione per il caricamento ad altezze medie o su pavimenti sconnessi.

L'ESR 5260 e 5280S presenta robusti montanti a tre stadi con alzata libera totale, traslatore laterale integrato e piastra porta-forche brandeggiante. I profili del montante sono rinforzati per ridurre al minimo la flessione statica e dinamica durante lo stoccaggio di carichi pesanti con altezze di sollevamento elevate.

Sulla piastra porta-forche sono montati degli smorzatori a molla per ridurre il rumore durante la transizione tra stadi diversi del montante. Un sistema di smorzatori in elastomero tra gli stadi del montante e lo smorzamento idraulico del cilindro di alzata libera riducono il rumore durante l'abbassamento.

I rulli del montante, in materiale antifrizione, sono progettati per ridurre il consumo d'energia e durare a lungo. La resistente slitta di estensione scorre su quattro cuscinetti a rulli principali. Due rulli di supporto regolabili riducono al minimo l'oscillazione dinamica del montante, mentre quattro rulli/scivoli laterali regolabili assicurano il movimento regolare e il posizionamento preciso.

Trasmissione

La trasmissione ad alta efficienza con ingranaggi elicoidali, il pignone integrato e il motore di trazione trifase (CA) montato in verticale assicurano una trazione potente e silenziosa. La ruota motrice in Vulkollan™, molto larga, offre una grande portata, lunga durata e un'eccellente comfort di marcia.

Sterzo

Sterzo CA avanzato con sistema di comando 360 Select™ che consente all'operatore di scegliere tra una rotazione dello sterzo a 180° o a 360° a seconda delle condizioni di marcia, del proprio livello di esperienza e delle preferenze personali. Il sistema può essere bloccato in una delle due modalità con accesso protetto da password. Un circuito di comando a sicurezza intrinseca aziona la

Informazioni tecniche

frenatura a motore e il freno di stazionamento qualora venga rilevato un guasto.

Freni

Il freno di servizio è azionato a pedale. Il sistema frenante e-GEN Crown usa la coppia del motore di comando per arrestare e trattenere il carrello. Sull'ESR 5260 e 5280S la forza frenante viene distribuita anche alle ruote di carico.

Il carrello può essere fermato anche invertendo la direzione di marcia, usando la funzione di frenatura elettrica con recupero d'energia. Sulle rampe oppure per le scaffalature "push-back", la funzione selezionabile di blocco carrello frena elettronicamente il carrello quando si rilascia l'acceleratore.

L'operatore non deve azionare il freno e ciò aumenta il comfort e il controllo in queste situazioni.

Il freno di stazionamento viene azionato tramite un interruttore nel vano operatore. Il freno con inserimento a molla e rilascio elettrico viene azionato sulla ruota motrice. Il freno di stazionamento si aziona automaticamente ogni volta che l'operatore lascia il posto guida.

Motori

I motori trifase (CA) di fabbricazione Crown erogano una coppia elevata e un'inversione di moto ineccepibile. Il motore idraulico e il motore di trazione sono maggiorati per assicurare un'eccellente capacità termica e sono particolarmente adatti per applicazioni con elevate temperature esterne e carichi di lavoro gravosi.

Norme di sicurezza

Conforme alle norme di sicurezza europee. I dati relativi a dimensioni e prestazioni possono variare in considerazione delle tolleranze di fabbricazione. Le prestazioni indicate si basano su un veicolo di medie dimensioni e sono influenzate dal peso, dalle condizioni del carrello, dal relativo equipaggiamento e dalle condizioni dell'ambiente di utilizzo. I prodotti Crown e le relative specifiche tecniche sono suscettibili di modifica senza preavviso.

Stabilimento Europeo:

Crown Gabelstapler GmbH & Co. KG
Roding, Germania

www.crown.com