

**CROWN**

# C-B

Capaciteit van 4000-5000 kg

## Specificaties

Elektrische heftruck met contragewicht  
80 V



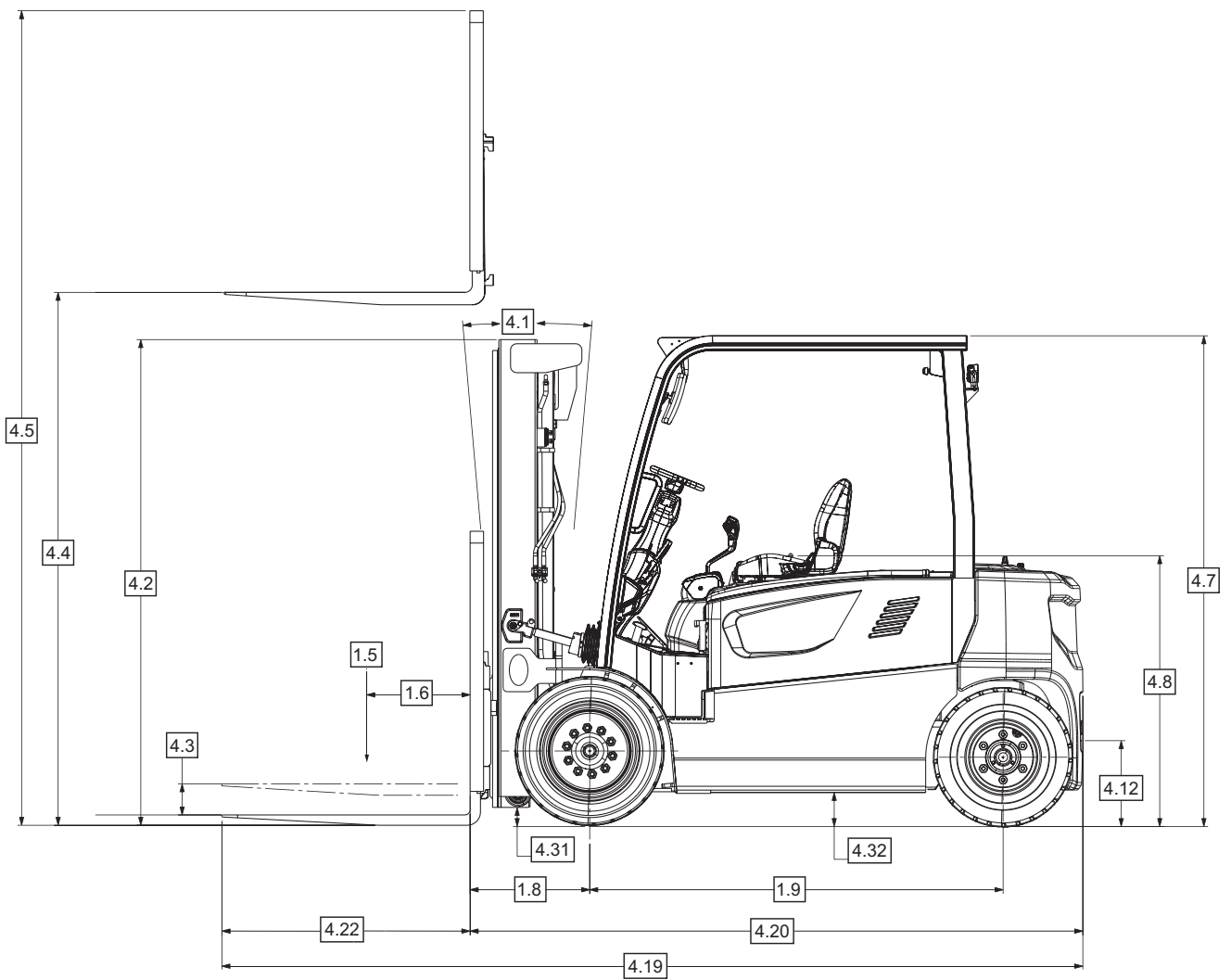
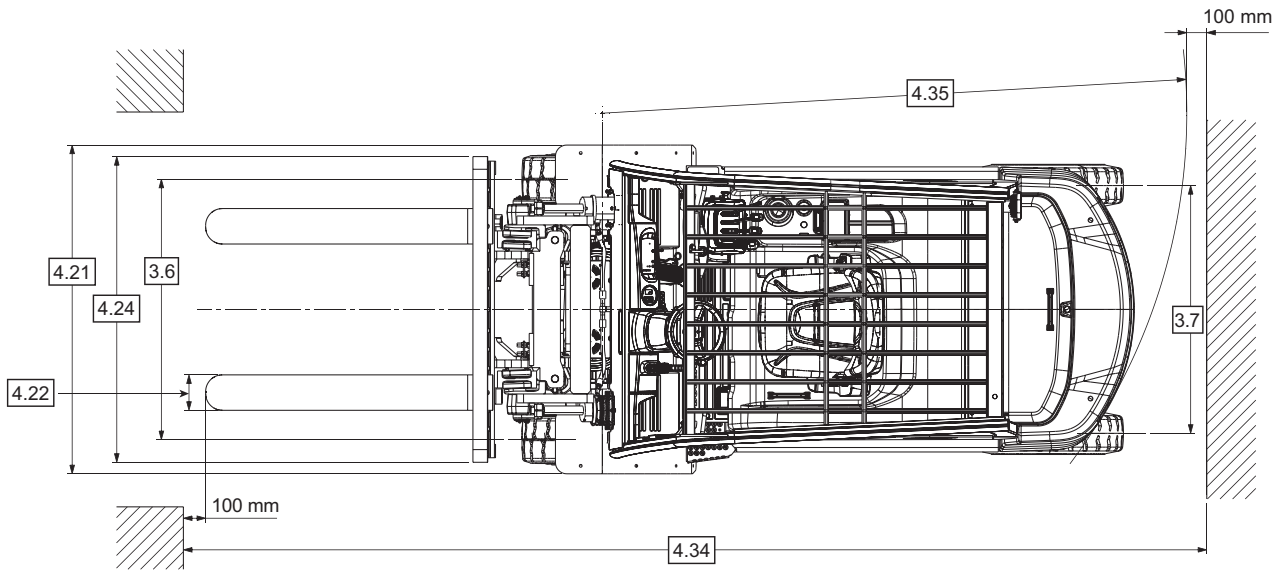

					C-B 40 X-7	C-B 45 X-7	CB 50 XC-7	CB 50 X-7	
					1.2	<b>Model</b>			
Onderscheidend kenmerk	1.3	<b>Voedingsbron</b>	Elektrisch, diesel, lpg, benzine		Elektrisch				
	1.4	<b>Besturingstype</b>			Met zitplaats en contragewicht				
	1.5	<b>Nominaal hefvermogen</b>		Q	t	4,0	4,5	4,99	5,0
	1.6	<b>Lastzwaartepunt</b>		c	mm	500			
	1.8	<b>Lastafstand</b>	Midden van wiel tot voorkant van vork	x	mm	572			
	1.9	<b>Wielbasis</b>		y	mm	2000			
	Gewicht	2.1	<b>Servicegewicht</b>	Zonder batterij		kg	4852	5267	5574
2.2		<b>Asbelasting</b>	Met lading, voor / achter		kg	9874 / 1138	10607 / 1320	11415 / 1318	11450 / 1312
2.3		<b>Asbelasting</b>	Zonder lading, voor / achter		kg	3730 / 3282	3695 / 3732	3735 / 3998	3770 / 3992
Banden/wielen/chassis	3.1	<b>Banden</b>				Superelastisch			
	3.2	<b>Bandenmaat</b>	Voor, OD x Breedte x Velg Dia.		mm	250-15	28 x 12,5-15		
	3.3	<b>Bandenmaat</b>	Achter, OD x Breedte x Velg Dia.		mm	7,00 -12			
	3.5	<b>Wielen</b>	Aantal (x=aangedr.) voor / achter			2x / 2			
	3.6	<b>Profiel</b>	Voor	b <sub>10</sub>	mm	1168	1160		
	3.7	<b>Profiel</b>	Achter	b <sub>11</sub>	mm	1111			
	Afmetingen	4.1	<b>Kanteling mast, vorkenbord</b>	Voorover / achterover		°	Zie de masttabel		
4.2		<b>Ingeschoven masthoogte</b>		h <sub>1</sub>	mm				
4.3		<b>Vrije heffing</b>		h <sub>2</sub>	mm				
4.4		<b>Hefhoogte</b>		h <sub>3</sub>	mm				
4.5		<b>Uitgeschoven masthoogte</b>		h <sub>4</sub>	mm				
4.7		<b>Hoogte beschermkap</b>		h <sub>6</sub>	mm	2345	2350		
4.8		<b>Stoelhoogte</b>	Met betrekking tot SIP / stahoogte	h <sub>7</sub>	mm	1297	1303		
4.12		<b>Hoogte koppeling</b>		h <sub>10</sub>	mm	415			
4.19		<b>Totale lengte</b>		l <sub>1</sub>	mm	4007		4037	
4.20		<b>Voorbouw lengte</b>	Lengte tot voorkant van de vork	l <sub>2</sub>	mm	2957		2987	
4.21		<b>Totale breedte</b>	Enkele banden / dubbele banden	b <sub>1</sub>	mm	1470 / 1735			
4.22		<b>Vorkafmetingen</b>	DIN ISO 2331	s/e/l	mm	50 x 150 x 1200			
4.23		<b>Vorkenbord</b>	ISO 2328, klasse / type A, B		Klasse	III A			IV A
4.24		<b>Breedte vorkenbord</b>		b <sub>3</sub>	mm	1250			1330
4.31		<b>Grondspeling</b>	Met last, onder de mast	m <sub>1</sub>	mm	120	130		
4.32			Met last, midden wielbasis	m <sub>2</sub>	mm	160			
4.34.1		<b>Gangpadbreedte</b>	Voor pallets 1000 x 1200 diagonaal	A <sub>st</sub>	mm	4416		4442	
4.34.2			Voor pallets 800 x 1200 in de lengte	A <sub>st</sub>	mm	4655		4681	
4.35		<b>Draaicirkel</b>		W <sub>a</sub>	mm	2620		2645	
4.36	<b>Interne draaicirkel</b>		b <sub>13</sub>	mm	877	879			
Prestaties	5.1	<b>Rijsnelheid</b>	Met last / zonder last		km/u	15 / 16			
	5.2	<b>Hefnelheid</b>	Met last / zonder last		m/s	0,35 / 0,47		0,31 / 0,47	
	5.3	<b>Daalsnelheid</b>	Met last / zonder last		m/s	0,48 / 0,45			
	5.6	<b>Max. trekkracht</b>	Met last / zonder last		N	18620 / 18620			
	5.8	<b>Max. klimvermogen</b>	Met last / zonder last		%	17 / 27	16 / 26	15 / 25	
	5.9	<b>Acceleratietijd</b>	Met last / zonder last		s	4,95 / 4,90			
	5.10	<b>Bedrijfsrem</b>	Bedrijfsrem			Voet / Hydraulisch			
	Parkeerrem				Handmatig / mechanisch				
Elektrische motor	6.1	<b>Tractiemotor</b>	60 min.		kW	10 x 2			
	6.2	<b>Pompmotor</b>	Hefmotorvermogen bij S3 15%		kW	28			
	6.3	<b>Batterij</b>	Afmetingen compartiment	l x b x h	mm	1007 x 1040 x 840			
	6.4	<b>Batterijspanning</b>	Nominale capaciteit 5 u		V/Ah	80 / 930			
	6.5	<b>Batterijgewicht</b>	Min.		kg	2160			
	6.6	<b>Energieverbruik conform DIN EN 16796</b>			kWh	11,8			
Extra Gegevens	10.1	<b>Beschikbare werkdruk voor voorzetstukken</b>			bar	190	210	230	
	10.2	<b>Hoeveelheid olie voor voorzetstukken</b>			bar/lpm	155 / 28			
	10.7	<b>Geluidsdruk niveau bij bestuurdersstoel</b>			dB(A)	70			

Let op: Waarden vermeld in het specificatieblad zijn afgerond. Prestaties kunnen variëren als gevolg van bedrijfsomstandigheden en / of vorkheftruckconfiguraties.

Producten en -specificaties kunnen zonder voorafgaande kennisgeving gewijzigd worden.

## Mastkaart C-B 40 X-7

Masttype	Maximale vorkhoogte $h_3$	Ingeschoven masthoogte $h_1$	Uitgeschoven masthoogte $h_4$		Masthoogte vrije heffing* $h_2$		Nominale lastcapaciteiten		
			Met laststeunrek	Zonder laststeunrek	Met laststeunrek	Zonder laststeunrek	Tilthoek		Hefvermogen
							Voorwaarts	Achterwaarts	
	mm	mm	mm	mm	mm	mm	gra	gra	kg
TL	3000	2190	4265	3880	160	160	6	9	4000
	3300	2340	4565	4180	160	160	6	9	4000
	3650	2515	4915	4530	160	160	6	9	4000
	4000	2840	5265	4880	160	160	6	9	4000
	4250	2965	5515	5130	160	160	6	9	4000
	4850	3415	6115	5730	160	160	6	5	4000
	5250	3615	6515	6130	160	160	6	5	3940
TF	3000	2170	4240	3770	970	1440	6	9	4000
TT	4000	2050	5265	4775	850	1345	6	9	4000
	4250	2140	5530	5040	940	1430	6	9	4000
	4500	2225	5790	5295	1025	1515	6	9	4000
	4700	2290	5980	5490	1090	1580	6	9	4000
	5150	2440	6430	5940	1240	1730	6	5	3940
	5600	2590	6880	6390	1390	1880	6	5	3810
	6050	2740	7330	6840	1540	2030	6	3	3670

## Mastkaart C-B 45 X-7

Masttype	Maximale vorkhoogte $h_3$	Ingeschoven masthoogte $h_1$	Uitgeschoven masthoogte $h_4$		Masthoogte vrije heffing* $h_2$		Nominale lastcapaciteiten		
			Met laststeunrek	Zonder laststeunrek	Met laststeunrek	Zonder laststeunrek	Tilthoek		Hefvermogen
							Voorwaarts	Achterwaarts	
	mm	mm	mm	mm	mm	mm	gra	gra	kg
TL	3000	2185	4265	3880	160	160	6	9	4500
	3300	2335	4565	4180	160	160	6	9	4500
	3650	2510	4915	4530	160	160	6	9	4500
	4000	2835	5265	4880	160	160	6	9	4500
	4250	2960	5515	5130	160	160	6	9	4500
	4850	3410	6115	5730	160	160	6	5	4500
	5250	3610	6515	6130	160	160	6	5	4500
TF	3000	2165	4240	3770	965	1440	6	9	4500
TT	4000	2050	5265	4775	850	1345	6	9	4500
	4250	2135	5530	5040	935	1430	6	9	4500
	4500	2220	5785	5290	1020	1515	6	9	4500
	4700	2285	5980	5490	1085	1580	6	9	4500
	5150	2435	6430	5940	1235	1730	6	5	4500
	5600	2585	6880	6390	1385	1880	6	5	4350
	6050	2735	7330	6840	1535	2030	6	3	4225

Opmerking: Mastspecificaties en nominaal hefvermogen zijn gebaseerd op een standaardchassis uitgerust met superelastische banden.

Mastkaart C-B 50 XC-7

Masttype	Maximale vorkhoogte h <sub>3</sub>	Ingeschoven masthoogte h <sub>1</sub>	Uitgeschoven masthoogte h <sub>4</sub>		Masthoogte vrije heffing* h <sub>2</sub>		Nominale lastcapaciteiten		
			Met laststeunrek	Zonder laststeunrek	Met laststeunrek	Zonder laststeunrek	Tilthoek		Hefvermogen
							Voorwaarts	Achterwaarts	
	mm	mm	mm	mm	mm	mm	gra	gra	kg
TL	3000	2185	4415	3905	160	160	6	9	4990
	3300	2335	4715	4205	160	160	6	9	4990
	3450	2410	4715	4205	160	160	6	9	4990
	3650	2510	5065	4555	160	160	6	9	4990
	4000	2835	5415	4905	160	160	6	9	4990
	4250	2960	5665	5155	160	160	6	9	4990
	4850	3410	6265	5755	160	160	6	5	4990
TF	3000	2165	4240	3855	965	1350	6	9	4990
TT	4000	2050	5265	4870	850	1240	6	9	4990
	4250	2135	5530	5135	935	1330	6	9	4990
	4500	2220	5785	5390	1020	1415	6	9	4990
	4700	2285	5980	5585	1085	1480	6	9	4990
	5150	2435	6430	6035	1235	1630	6	5	4810
	5600	2585	6880	6485	1385	1780	6	5	4660
	6050	2735	7330	6935	1535	1930	6	3	4480
	6500	2885	7780	7385	1685	2080	6	3	4340

Mastkaart C-B 50 X-7

Masttype	Maximale vorkhoogte h <sub>3</sub>	Ingeschoven masthoogte h <sub>1</sub>	Uitgeschoven masthoogte h <sub>4</sub>		Masthoogte vrije heffing* h <sub>2</sub>		Nominale lastcapaciteiten		
			Met laststeunrek	Zonder laststeunrek	Met laststeunrek	Zonder laststeunrek	Tilthoek		Hefvermogen
							Voorwaarts	Achterwaarts	
	mm	mm	mm	mm	mm	mm	gra	gra	kg
TL	3000	2185	4415	3905	160	160	6	9	5000
	3300	2335	4715	4205	160	160	6	9	5000
	3450	2410	4865	4355	160	160	6	9	5000
	3650	2510	5065	4555	160	160	6	9	5000
	4000	2835	5415	4905	160	160	6	9	5000
	4250	2960	5665	5155	160	160	6	9	5000
	4850	3410	6265	5755	160	160	6	5	5000
TF	3000	2165	4390	3855	815	1350	6	9	5000
TT	4000	2050	5415	4870	700	1240	6	9	5000
	4250	2135	5680	5135	785	1330	6	9	5000
	4500	2220	5935	5395	870	1415	6	9	5000
	4700	2285	6130	5585	935	1480	6	9	5000
	5150	2435	6580	6035	1085	1630	6	5	4810
	5600	2585	7030	6485	1235	1780	6	5	4660
	6050	2735	7480	6935	1385	1930	6	3	4480
	6500	2885	7930	7385	1535	2080	6	3	4840

Opmerking: Mastspecificaties en nominaal hefvermogen zijn gebaseerd op een standaardchassis uitgerust met superelastische banden.

**Standaardfuncties**

1. Elektrisch systeem 80 V
2. Wisselstroommotor en hydraulische systemen
3. Oliegekoelde schijfremmen
4. Regeneratief remsysteem
5. Elektrisch ondersteund remmen
6. Noodschakelaar
7. Handmatige hendelbediening
8. Duimgeactiveerde richtingsbedieningshendel geïntegreerd in de stuurkolom
9. Stuurbevestiging
10. Intuïtief instrumentenpaneel
  - LCD-display
  - Indicator van remolieniveau
  - Kiesbare werkingsmodus (E/S/H)
  - Schildpadmodus
  - Stuurhoek
11. Hellingstopfunctie
12. Snelheidsvermindering in bochten
13. Gewichtindicator – (Detectiesysteem voor hydraulische druk)
14. Lage batterij-alarmp
15. Sensor voor aanwezigheid bestuurder
16. Ontwerpeigenschappen voor bestuurder
  - Instaphandvat
  - Brede, ruime vloerplaat
  - Verstelbare stuurkolom
  - Verende bestuurdersstoel, vinyl
  - Hoge zichtbaarheid beschermkap- en mastontwerp
  - USB-poort in armluning
  - 12 V stopcontact
  - Bekerhouder
17. Robuuste stuuras met grote hoofdpennen en conische rollagers

18. Superelastische banden
19. SBE-batterijaansluiting
20. IP65-geclassificeerde controllers
21. IP43-geclassificeerde motoren

**Optionele uitrusting**

1. TL-, TF- en TT-mast
2. Extra ontwerpeigenschappen voor bestuurder
  - Duimgeactiveerde richtingsbediening op hefhandel
  - Vingertipbediening met geïntegreerde duimgeactiveerde richtingsbediening
  - Premium verende bestuurdersstoel, vinyl of stof
  - Diverse spiegels
  - Voetbediende rijrichtingbesturing
  - Kantelpositiehulp
3. Verlichting
  - Led-werklichten voor met richtingaanwijzers
  - LED-achterlichten met achteruitrij- en richtingaanwijzers
  - Led-werklichten achter
4. Geluidswaarschuwingssystemen
  - Signaal bij achteruitrijden
5. Visuele waarschuwingssystemen
  - Flitslicht
6. Voorzetstukken
  - Aangehangen sideshift
  - Vorkpositioneerinrichting met geïntegreerde sideshift
7. Dubbele aandrijfwielen
8. Streepvrije superelastische banden
9. Laststeunrek
10. Lage beschermkap
11. Vriescondities

12. Batterijrollen
13. Onderkuip
14. Blaasbalgen kantelcilinder
15. Hydraulica met snelkoppeling
16. Ingesloten hydraulische en aandrijvingspomp motor
17. Hulpmiddelkit
18. Geschikt voor InfoLink

**Opmerkingen waarschuwingen**

Geluids- of visuele waarschuwingen

Enkele veiligheidsoverwegingen en gevaren die gepaard gaan met geluidssignalen bij het rijden en lichten:

- Meerdere geluidssignalen en/of lichten kunnen verwarring veroorzaken.
- Werknemers negeren geluidssignalen en/of lichten als ze er dagelijks mee worden geconfronteerd.
- De bestuurder schuift de verantwoordelijkheid om uit te kijken mogelijk op de omstanders af.
- Ergert bestuurders en voetgangers.

**Andere opties zijn beschikbaar**

Neem voor meer opties contact op met Crown.

*Afmetingen en prestaties kunnen variëren afhankelijk van fabriekstoleranties.*

*Prestaties zijn gegeven voor een gemiddelde truck en kunnen worden beïnvloed door gewicht, conditie, uitvoering en omgevingsfactoren. Crown-producten en -specificaties kunnen zonder voorafgaande kennisgeving gewijzigd worden.*