

CROWN

ESi 4000 ŘADA

Specifikace

Zakladač s krácející obsluhou
s počátečním zdvihem



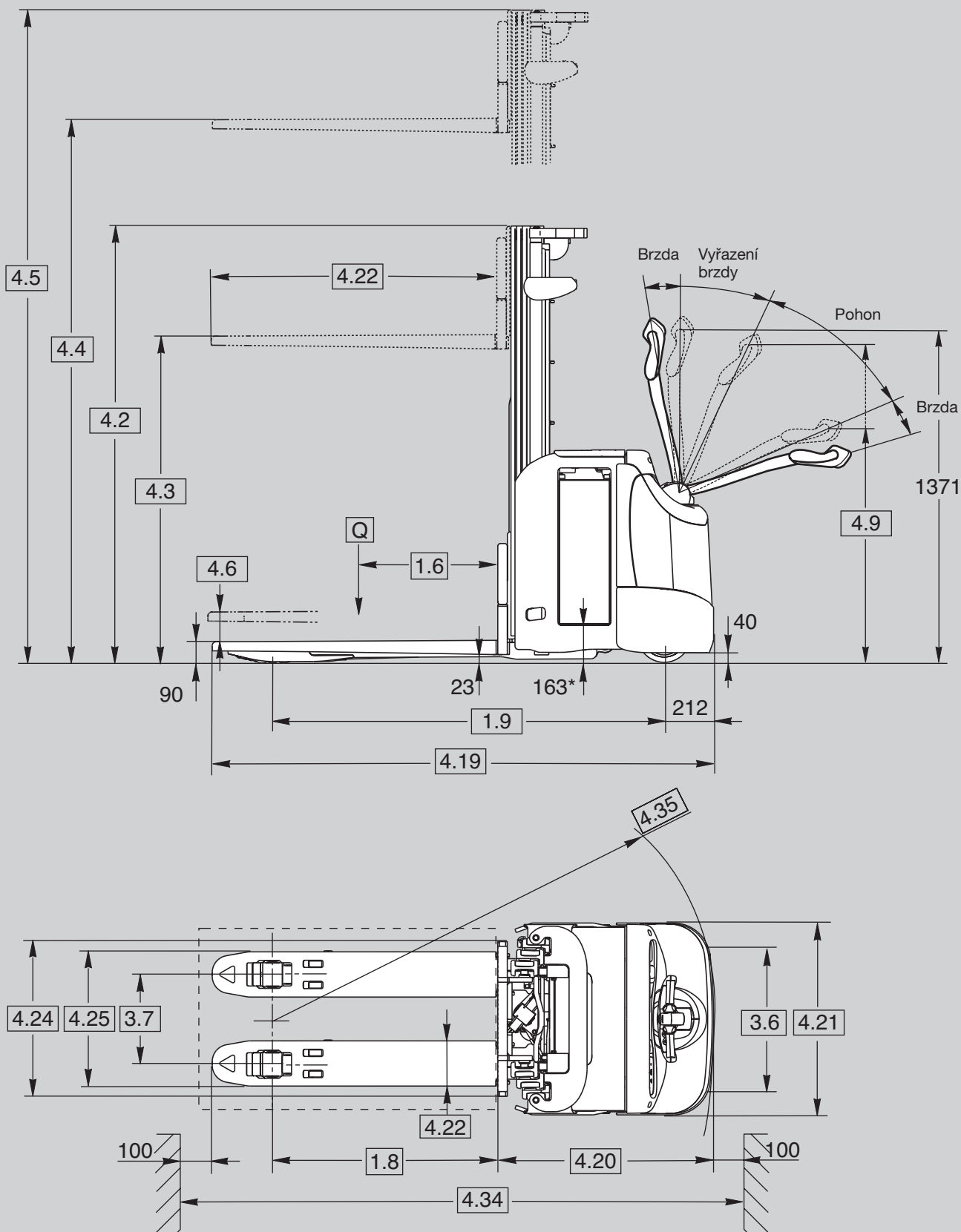

*Výška akumulátoru, počáteční zdvih při spuštění

		Crown Equipment Corporation						
Rozlišovací znaky	1.1	Výrobce				ESI 4000 – 1.2	ESI 4000 – 1.4	ESI 4000 – 1.6
	1.2	Model						
	1.3	Zdroj napájení				elektrický		
	1.4	Způsob obsluhy				kráčejíci		
	1.5	Jmenovitá nosnost ⁵		Q	t	1.2	1.4	1.6
	1.6	Těžiště nákladu		c	mm	600		
	1.8	Vzdálenost nákladu ⁶	TL-TF/TT, počáteční zdvih při zvednutí	x	mm	943/919	938/914	906/882
	1.9	Rozvor náprav ⁷	počáteční zdvih při zvednutí	y	mm	1582		
	Hmotnost	2.1	Provozní hmotnost			kg	viz tabulka 1	viz tabulka 2
2.2		Zatížení nápravy	se zatížením	přední	kg	viz tabulka 1	viz tabulka 2	viz tabulka 3
				zadní	kg	viz tabulka 1	viz tabulka 2	viz tabulka 3
2.3		Zatížení nápravy	bez zatížení	přední	kg	viz tabulka 1	viz tabulka 2	viz tabulka 3
	zadní			kg	viz tabulka 1	viz tabulka 2	viz tabulka 3	
Pneumatiky/kola/podvozek	3.1	Pneumatiky				Vulkollan		
	3.2	Velikost pneumatik ²	přední		mm	Ø 230 × 70		
	3.3	Velikost pneumatik	zadní		mm	1 × Ø 82 × 100		2 × Ø 82 × 82
	3.4	Přídavná kola	opěrné kolečko		mm	Ø 140 × 54		
	3.5	Kola	počet předních/zadních (x = hnací kola)			1x + 1/2		1x + 1/4
	3.6	Rozchod kol ³	přední	b ₁₀	mm	542		
	3.7	Rozchod kol	zadní	b ₁₁	mm	374		
Rozměry	4.2	Stožár	výška ve složeném stavu	h ₁	mm	viz tabulka 1	viz tabulka 2	viz tabulka 3
	4.3	Volný zdvih		h ₂	mm	viz tabulka 1	viz tabulka 2	viz tabulka 3
	4.4	Výška zdvihu		h ₃	mm	viz tabulka 1	viz tabulka 2	viz tabulka 3
	4.5	Stožár	výška při vysunutí	h ₄	mm	viz tabulka 1	viz tabulka 2	viz tabulka 3
	4.6	Počáteční zdvih		h ₅	mm	125		
	4.9	Výška ovládací rukojeti	v poloze pro řízení min./max.	h ₁₄	mm	800/1220		
	4.10	Rameno kola		h ₈	mm	84	82	
	4.15	Výška vidlice	snížená	h ₁₃	mm	90		
	4.19	Celková délka ¹	TL-TF/TT, počáteční zdvih při zvednutí	l ₁	mm	2074/2092	2079/2097	2105/2129
	4.20	Délka vozíku bez vidlic ¹	TL-TF/TT, počáteční zdvih při zvednutí	l ₂	mm	874/892	879/897	905/929
	4.21	Celková šířka		b ₁	mm	800		
	4.22	Rozměry vidlice	DIN ISO 2331	s/e/l	mm	60 × 186 × 1200	60 × 190 × 1200	
	4.24	Šířka zvedací desky		b ₃	mm	650		
	4.25	Rozteč vidlice		b ₅	mm	560	565	
	4.32	Světlost	rozvor náprav uprostřed	m ₂	mm	23		
	4.34.1	Šířka uličky	pro palety 1000 × 1200 příčně TL-TF/TT, počáteční zdvih při zvednutí	Šířka uličky	mm	2667/2677	2669/2679	2682/2693
4.34.2	Šířka uličky	pro palety 800 × 1200 podélně TL-TF/TT, počáteční zdvih při zvednutí	Šířka uličky	mm	2489/2503	2492/2506	2510/2525	
4.35	Poloměr zatáčení ⁷		W _a	mm	1814			
Provozní výkony	5.1	Rychlost pojezdu	se zatížením / bez zatížení		km/h	6/6	6/6	6/6
	5.1.1	Rychlost couvání	se zatížením / bez zatížení		km/h	6/6	6/6	6/6
	5.2	Rychlost zdvihu	se zatížením / bez zatížení		m/s	0,16/0,24	0,14/0,24	0,12/0,24
	5.3	Rychlost spuštění	se zatížením / bez zatížení		m/s	0,36/0,25		
	5.7	Stoupavost	se zatížením / bez zatížení		%	10/16	9/16	8/16
	5.8	Max. stoupavost	se zatížením / bez zatížení, min. jmenovitá hodnota 5		%	10/16	9/16	8/16
5.10	Provozní brzda				elektrická			
Elektrický motor	6.1	Trakční motor	jmenovitý výkon při S2 60 min. / třída H		kW	3,0		
	6.2	Motor čerpadla	jmenovitý výkon při S3 9 %		kW	3,0		
	6.3	Akumulátor	podle DIN 43531/35/36 A, B, C, Č.			B		
		Max. velikost schránky akumulátoru ⁸		d × š × v	mm	212 × 790 × 633		
	6.4	Napětí akumulátoru ⁴	jmenovitá kapacita 5 h		V/Ah	24/230–270 (315–375)		
6.5	Hmotnost akumulátoru ⁴	min./max.		kg	201–252 (270–325)			
8.1	Pohonná jednotka	pohon			AC tranzistor			
10.7	Úroveň akustického tlaku	na sedadlu obsluhy			dB(A)	≤ 70		

¹ Odečíst 22 mm pro počáteční zdvih při spuštění

² Ø 250 × 75 mm s elektricky ovládaným řízením

³ Odečíst 9 mm s elektricky ovládaným řízením

⁴ S volitelným větším akumulátorem použít hodnoty v závorkách

⁵ Nosnost ramen kol = 2,0 t u verze s elektricky ovládaným řízením

⁶ Přičíst 64 mm pro počáteční zdvih při spuštění

⁷ Volitelný dostupný rozvor náprav:

dlouhý +100 mm

krátký -180 mm

⁸ Kontaktujte společnost Crown ohledně podrobností o akumulátoru

Tabulka 1 Tabulka stožárů

	1.2	Model	ESi 4000 – 1.2																	
		Typ stožáru	TL					TF					TT							
Hmotnost	2.1	Provozní hmotnost*	bez akumulátoru		kg	948	970	990	1014	1040	958	979	999	1022	1047	1063	1096	1120	1133	1154
	2.2	Zatížení nápravy 250 Ah	se zatížením	přední	kg	1178	1194	1208	1224	1243	1185	1200	1214	1230	1247	1241	1264	1281	1290	1304
				zadní	kg	1182	1188	1194	1202	1209	1185	1191	1197	1204	1212	1234	1244	1251	1255	1262
	2.3	Zatížení nápravy 250 Ah	bez zatížení	přední	kg	894	910	924	940	959	901	916	930	946	963	970	993	1010	1019	1034
				zadní	kg	266	272	278	286	293	269	275	281	288	296	305	315	322	326	332
	2.2	Zatížení nápravy 375 Ah	se zatížením	přední	kg	1251	1267	1281	1297	1316	1258	1273	1287	1303	1320	1314	1337	1354	1365	1377
zadní				kg	1185	1191	1197	1205	1212	1188	1194	1200	1207	1215	1237	1247	1254	1258	1265	
2.3	Zatížení nápravy 375 Ah	bez zatížení	přední	kg	956	971	985	1002	1020	962	977	991	1007	1025	1032	1055	1071	1080	1095	
			zadní	kg	280	287	293	300	308	284	290	296	303	310	319	329	337	341	347	
Rozměry	4.2	Stožár	výška ve složeném stavu	h ₁	mm	1770	1980	2180	2420	2670	1770	1980	2180	2420	2670	1845	1980	2140	2220	2370
	4.3	Volný zdvih**		h ₂	mm	180					1290	1500	1690	1940	2190	1360	1500	1660	1735	1870
	4.4	Výška zdvihu		h ₃ +h ₁₃	mm	2440	2860	3260	3740	4240	2540	2960	3360	3840	4340	4000	4440	4750	5000	5400
	4.5	Stožár ***	výška při vysunutí	h ₄	mm	2920	3350	3750	4220	4720	3020	3450	3850	4320	4820	4480	4930	5240	5480	5880

Tabulka 2 Tabulka stožárů

	1.2	Model	ESi 4000 – 1.4																	
		Typ stožáru	TL					TF					TT							
Hmotnost	2.1	Provozní hmotnost*	bez akumulátoru		kg	967	990	1012	1038	1066	977	1000	1021	1046	1073	1077	1110	1134	1147	1168
	2.2	Zatížení nápravy 250 Ah	se zatížením	přední	kg	1230	1246	1292	1280	1299	1237	1253	1268	1285	1304	1287	1310	1327	1335	1350
				zadní	kg	1349	1356	1362	1370	1379	1352	1359	1365	1373	1381	1402	1412	1419	1424	1430
	2.3	Zatížení nápravy 250 Ah	bez zatížení	přední	kg	903	919	935	953	972	910	926	941	958	977	976	999	1015	1024	1039
				zadní	kg	276	283	289	297	306	279	286	292	300	308	313	323	331	335	341
	2.2	Zatížení nápravy 375 Ah	se zatížením	přední	kg	1305	1321	1337	1375	1375	1312	1328	1343	1360	1379	1362	1385	1402	1411	1425
zadní				kg	1350	1357	1363	1371	1379	1353	1360	1366	1374	1382	1403	1413	1420	1424	1431	
2.3	Zatížení nápravy 375 Ah	bez zatížení	přední	kg	964	980	996	1014	1034	971	987	1002	1020	1039	1037	1060	1077	1085	1100	
			zadní	kg	291	298	304	312	320	294	301	307	314	322	328	338	345	350	356	
Rozměry	4.2	Stožár	výška ve složeném stavu	h ₁	mm	1770	1980	2180	2420	2670	1770	1980	2180	2420	2670	1845	1980	2140	2220	2370
	4.3	Volný zdvih**		h ₂	mm	180					1290	1500	1690	1940	2190	1360	1500	1660	1735	1870
	4.4	Výška zdvihu		h ₃ +h ₁₃	mm	2440	2860	3260	3740	4240	2540	2960	3360	3840	4340	4000	4440	4750	5000	5400
	4.5	Stožár ***	výška při vysunutí	h ₄	mm	2920	3350	3750	4220	4720	3020	3450	3850	4320	4820	4480	4930	5240	5480	5880

Tabulka 3 Tabulka stožárů

	1.2	Model	ESi 4000 – 1.6																	
		Typ stožáru	TL					TF					TT							
Hmotnost	2.1	Provozní hmotnost*	bez akumulátoru		kg	1026	1056	1086	1116	1151	1042	1072	1099	1132	1167	1191	1221	1251	1268	1296
	2.2	Zatížení nápravy 250 Ah	se zatížením	přední	kg	1289	1310	1330	1351	1376	1300	1320	1339	1362	1386	1372	1393	1413	1425	1444
				zadní	kg	1549	1558	1568	1577	1587	1554	1564	1572	1582	1593	1631	1640	1650	1655	1664
	2.3	Zatížení nápravy 250 Ah	bez zatížení	přední	kg	941	962	982	1003	1028	952	972	991	1014	1038	1048	1068	1089	1100	1119
				zadní	kg	297	306	316	325	335	302	312	320	330	341	355	365	374	380	389
	2.2	Zatížení nápravy 375 Ah	se zatížením	přední	kg	1366	1387	1407	1428	1453	1377	1398	1416	1439	1464	1449	1470	1490	1502	1521
zadní				kg	1548	1557	1567	1576	1586	1553	1562	1571	1581	1591	1630	1639	1649	1654	1663	
2.3	Zatížení nápravy 375 Ah	bez zatížení	přední	kg	1002	1023	1044	1065	1089	1013	1034	1053	1075	1100	1109	1130	1150	1162	1181	
			zadní	kg	312	321	330	339	350	317	326	334	345	355	370	379	389	394	403	
Rozměry	4.2	Stožár	výška ve složeném stavu	h ₁	mm	1770	1980	2180	2420	2670	1770	1980	2180	2420	2670	1845	1980	2140	2220	2370
	4.3	Volný zdvih**		h ₂	mm	180					1290	1500	1690	1940	2190	1360	1500	1660	1735	1870
	4.4	Výška zdvihu		h ₃ +h ₁₃	mm	2440	2860	3260	3740	4240	2540	2960	3360	3840	4340	4000	4440	4750	5000	5400
	4.5	Stožár ***	výška při vysunutí	h ₄	mm	2920	3350	3750	4220	4720	3020	3450	3850	4320	4820	4480	4930	5240	5480	5880

* Přičíst 14 kg pro elektricky ovládané řízení

** Snižuje volný zdvih o
750 mm s 1200 mm vysokou opěrnou mříží nákladu
550 mm s 1000 mm vysokou opěrnou mříží nákladu
350 mm s 800 mm vysokou opěrnou mříží nákladu*** Zvyšuje výšku při vysunutí o
750 mm s 1200 mm vysokou opěrnou mříží nákladu
550 mm s 1000 mm vysokou opěrnou mříží nákladu
350 mm s 800 mm vysokou opěrnou mříží nákladuÚdaje o zatížení nápravy předpokládají počáteční zdvih při spuštění a jmenovitou nosnost na vidlicích
Všechny údaje platí pouze pro mechanické řízení

Standardní vybavení

1. Nakládací ramena s počátečním zdvihem
2. Rukojeť X10 přivádí všechny funkce vozíku ke konečkům prstů pracovníka obsluhy. Spínače zvedání/spouštění ramena kola jsou umístěny na levé straně
3. Proporcionální zvedání/spouštění zajišťované hydraulickým systémem o nízké hlučnosti
4. Brzdový systém e-GEN zajišťuje regenerativní elektrické brzdění bez tření. Mechanické brzdění funguje pouze jako parkovací brzda
5. Komplexní řídicí systém Crown Access 1 2 3
 - LCD displej
 - Počítadlo provozních hodin
 - Bezklíčové spouštění s kódem PIN
 - Diagnostika při spuštění a za běhu
 - Indikátor vybití akumulátoru a přerušení zdvihu
 - Možnost výběru ze 3 profilů trakčního výkonu
 - Palubní diagnostika s možnostmi odstraňování poruch v reálném čase
6. Bezúdržbový třífázový (AC) trakční motor Crown
7. Technologie sběrniceového rozhraní CAN
8. Středová řídicí páka
9. Tlačítko elektrického odpojovacího spínače
10. Držení směru na rampě
11. Pneumatika hnacího kola, opěrné kolečko (kolečka) a zátěžová kola Vulkollan
12. Jednoduchá zátěžová kola (1,2 t a 1,4 t), tandemová zátěžová kola (1,6 t)
13. Podvozek s ocelovým krytem o tloušťce 8 mm pro vysoké zatížení
14. Snadno odnímatelný ocelový kryt
15. Výklopný ocelový horní kryt akumulátoru pro snadný přístup k akumulátoru
16. Polykarbonátový chránič zvedacího stožáru
17. Prostor pro akumulátor pro 230–270 Ah a 315–375 Ah
18. Vysunutí akumulátoru (pravá strana, směr vidlicemi vpřed)
19. Konektor akumulátoru DIN 160A Schaltbau
20. Utěsněné elektrické konektory Deutsch

Volitelné vybavení

1. Systém elektricky ovládaného řízení s třífázovým (AC) motorem
2. Spínače zvedání/spouštění ramena kola na levé a pravé straně rukojeti X10
3. Systém najížděcích/vyjížděcích rolovacích lišt pro palety
4. Integrovaná nabíječka (pouze vyzvednutí akumulátoru)
5. Možnosti konektoru akumulátoru
6. Pneumatika hnacího kola – pryžová, obručová a Supertrac
7. Tandemová zátěžová kola (1,2 t a 1,4 t)
8. Vysoce odolná dvojitá opěrná kolečka
9. Volitelné délky vidlice a možnosti rozteče a rozvoru náprav
10. Značky svarů na vidlici pro umístění palety
11. Volitelná provedení opěrné mříže nákladu
12. Spínač s klíčem nebo klávesnice
13. Úprava pro provoz v mrazárnách
14. Připraveno pro InfoLink
15. Trubka pro montáž příslušenství Work Assist
16. Příslušenství Work Assist
 - Odkládací kapsy
 - Držák skenovací čtečky
 - Střední a velká podložka se sponou
 - Držák nápoje
17. Kovová mřížová přepážka
18. Maják
19. Pojezdový alarm
20. Čistý 12V napájecí zdroj
21. 24 V napájecí zdroj
22. Speciální lakování
23. S přípravou pro lithium-iontový akumulátor

Elektrický systém / akumulátor

24V elektrický systém se jmenovitou kapacitou akumulátoru od 230 Ah do 375 Ah je spravovaný komplexním řídicím systémem Crown Access 1 2 3. Téměř bezúdržbový AC trakční motor Crown zajišťuje intenzivní zrychlení a dobrou ovladatelnost při jakékoli rychlosti. Snímače sledují funkční parametry, včetně řízení, hmotnosti nákladu, výšky, režimu jízdy a rychlosti a automaticky upravují provozní nastavení podle podmínek.

Pohonná jednotka

Robustní pohonná jednotka má zesílený 8mm kryt, který chrání pohonnou jednotku a komponenty kolečka. Odnímatelné ocelové kryty po celém obvodu zajišťují ochranu vnitřních komponentů před nárazy a zároveň snadný přístup při servisu. AC trakční motor vyrobený společností Crown a nehlučná litinová převodovka zajišťují spolehlivý výkon.

Počáteční zdvih

Počáteční zdvih nabízí vyšší světlou výšku pro lepší ovladatelnost a výkon na rampách, svazích a nerovném povrchu. Počáteční zdvih nabízí možnost přepravy dvou palet. Volitelné elektricky ovládané řízení umožňuje přepravu nákladů až do hmotnosti 2 tun na ramenech kol.

Pracoviště obsluhy a ovládací prvky

Řada ESi 4000 obsahuje řadu konstrukčních prvků, které zvyšují pohodlí a produktivitu obsluhy. Středová rukojeť X10 je navržena pro ovládání všech funkcí jednou rukou a umožňuje obsluhu zůstat v bezpečné vzdálenosti od pohonné jednotky, i když je řídicí páka otočena o 90°.

Dostupné elektricky ovládané řízení zlepšuje manévrovatelnost a odezvu i při velkém zatížení.

Proporcionální zvedání a spouštění umožňuje snadné a přesné umístění nákladu. Rychlá odezva a rychlost funkcí zvedání a spouštění jsou navrženy pro vysokou efektivitu ve všech aplikacích, to vše při nízké hladině hluku.

Pro snadné ovládání v stísněných prostorech je zabudována funkce vyřazení brzdy, která umožňuje bezpečné a přesné řízení vozíku ESi 4000 při krokové rychlosti s rukojetí v téměř svislé poloze. Ovládací rukojeť zůstává vždy v rámci profilu pohonné jednotky, a to i při provádění otočení o 90°.

Komplexní řídicí systém**Access 1 2 3**

Technologie Access 1 2 3 vyvinutá společností Crown poskytuje optimální výkon a řízení díky komunikačnímu rozhraní pro obsluhu a servisní techniky.

Displej je vybaven plnohodnotným palubním servisním nástrojem, takže servisní technici mohou aktivně prohlížet vstupy a výstupy za provozu vozíku. Není potřeba notebook ani servisní terminál.

Jednotlivým operátorům lze přiřadit až 25 PIN kódů a v případě potřeby je přiřadit k jednomu z předprogramovaných výkonových profilů.

Brzdový systém e-GEN

Výkon AC trakčního motoru s vysokým točivým momentem se používá k zastavení vozíku a jeho udržení na místě, dokud není aktivován požadavek na pojezd, a to i při práci ve svahu. Tento systém eliminuje nutnost seřizování a snižuje opotřebení, takže po dobu životnosti není nutné provádět údržbu.

Automatická parkovací brzda se aktivuje, když vozík zastaví nebo je odpojeno napájení.

Bezpečnostní předpisy

Vyhovuje evropským bezpečnostním normám. Uvedené rozměry a výkonostní údaje se mohou lišit v důsledku přípustných výrobních odchylek. Výkonost vychází z průměrné velikosti vozíku a je ovlivněna hmotností, stavem vozíku, jeho vybavením a podmínkami provozního prostoru. Produkty a specifikace Crown se mohou bez přechodného upozornění změnit.

