

CROWN

PTH 50 SERIE



Funktional, robust und zuverlässig.



Die PTH 50 Serie ist das Spiegelbild unseres guten Rufs. Crown gehört zu den weltweit größten Herstellern elektrisch angetriebener Hubwagen. Wenn es um Stabilität, dauerhafte Zuverlässigkeit und funktionelles Design geht, setzen die Kunden ganz auf uns.

Gleiches ist auch von den Handhubwagen der Serie PTH 50 zu erwarten. Und angesichts der weltweit mehr als 1,5 Millionen verkauften Handhubwagen verbürgen wir uns mit jedem verkauften Produkt für unseren guten Ruf. Die Zielsetzung, mit der wir hochwertigste Stapler herstellen, ist, langfristig den größtmöglichen Nutzen für unsere Kunden zu erreichen.

Unter Umständen machen Sie mit dem Kauf unserer Handhubwagen Ihre erste Erfahrung mit Produkten von Crown. Wir möchten, dass diese Erfahrung positiv ausfällt. Aus diesem Grund haben wir jeden Handhubwagen mit vielen zusätzlichen Eigenschaften ausgestattet, damit Ihr Bedienpersonal noch produktiver arbeiten kann.

1 Hochfunktionelle Deichsel- einheit mit Neutralstellung

Mit nur wenigen Pumpbewegungen an der großen Lenkdeichsel werden beachtliche 127 mm Hubhöhe erreicht. Der bequeme Bedienhebel hat drei Einstellungspositionen:

Heben, Neutral und Senken. In der Neutralstellung wird der Gegendruck der Pumpe aufgehoben. Die Deichsel lässt sich dadurch vollkommen frei bewegen. Die Gabeln lassen sich bis zur Vollast von 2300 kg kontrolliert absen-

ken. Die federbeaufschlagte Deichsel kehrt nach dem Loslassen wieder in die senkrechte Stellung zurück. Durchmesser und Form des Deichselgriffes wurden für eine möglichst ermüdungsfreie Bedienung entwickelt.



2 Hydraulik-Einheit mit bewähr- ter Zuverlässigkeit

Die Hydraulikpumpe ist eine der wichtigsten Komponenten eines Handhubwagens. Sie muss tausenden von Hub- und Senkzyklen ohne Ausfälle standhalten und zugleich leicht und kostengünstig zu reparieren sein. Die Lebensdauer der PTH 50 Serie wurde mit mehr als 600.000 Pumpzyklen getestet. Eine umschlossene Hubpumpe vermeidet abstehende Bauteile, wie Hebel und Ventile, die brechen oder beschädigt werden können.



3 Gabeln von höchster Festigkeit

Die zum C-Profil geformten Gabeln aus Stahl werden an stark beanspruchten Bereichen zusätzlich verstärkt.



Dass Crown Wert auf Zuverlässigkeit legt, ist anhand der verwendeten rechteckigen Schubstangen in geschlossener Bauweise zu erkennen, die erheblich stärker und langlebiger sind als die Ausführungen von anderen Herstellern. Das belegt auch die hohe Tragfähigkeit von 2300 kg bei Gabeln bis 2 m.

4 Robuster Rahmen mit Pendelachse

Ein robuster Rahmen mit Querverstrebungen bietet unschlagbare Festigkeit und Langlebigkeit. Am Hubgestänge werden Schmiedestahlteile verwendet. Zur leichteren Handhabung und Bedienung wurde die PTH 50 Serie mit großen Rädern von 180 mm Durchmesser ausgestattet. Für die Lenk- und Lasträder werden hochwertige Verbundstoffe verwendet, die den Rollwiderstand verringern, eine lange Lebensdauer besitzen und Laufruhe der Räder im Betrieb sichern. Um gleichmäßigen Bodenkontakt auch auf unebenen Böden zu gewährleisten, sind die Räder mit einer Pendelachse versehen. Auf diese Weise wird das Gewicht der Ladung immer gleichmäßig auf alle Räder verteilt. Zum Schutz vor Beschädigungen und Staub sind die Lager und die Lenkachse mit Radkappen abgedeckt.



5 Einfache Palettenaufnahme

Die Gabelspitze und die schräggestellte Halterung für die PTH-Einfahrrolle bieten nicht nur der Rolle selbst, sondern auch den Lasträdern Schutz.



Die Ausfahrrampe, der Hebemechanismus und die Ausfahrrolle sind für Langlebigkeit und Stoßfestigkeit konstruiert. Auch bei leeren Paletten bedeutet das für den Bediener ein hervorragendes Verhalten beim Einfahren in bzw. Ausfahren aus der Palette. Dank der niedrigen Gabelhöhe von nur 75 mm wird das Aufnehmen problematischer oder beschädigter Paletten erleichtert.

6 Nutzen auf lange Sicht

Crown verwendet hochwertigen Stahl verbunden mit durchgängig geschweissten Versteifungen, insbesondere im Bereich der Achsaufnahme. Eine sorgfältige Vorbereitung der Baugruppen vor der Pulverlackierung sorgt für ein Höchstmaß an Farbhaftung und für langfristigen Schutz.



Nutzungsdauer

Crown hat die PTH 50 Serie so wartungsfrei wie möglich entwickelt. Highlights wie etwa der verstärkte, robuste Rahmen und das Hubgestänge sowie die hochwertigen Schmiede- und Schweißteile garantieren Langlebigkeit. Bei der PTH 50 Serie werden genau dort im großen Umfang dauerhaft abgedichtete und lebensdauerergeschmierte Buchsen und Lager eingesetzt, wo andere nur Schmier-nippel einsetzen. Die Hydraulikpumpe der PTH 50 Serie lässt sich komplett instandsetzen und reparieren. Alle Teile lassen sich günstig austauschen und sind in großen Stückzahlen auf Lager.

Optionen

Teil des von Crown hergestellten Zubehörs sind eine Handbremse, eine galvanische Ausführung sowie Räder verschiedener Materialien. Zur PTH-Familie gehören auch Ausführungen mit Scherenhub.

PTH mit manuellem oder elektrischem Scherenhub

Verwendbar als Handhubwagen, Ablagetisch oder Werkbank. Die Modelle PTH 50 S und PS bieten dem Bediener eine wesentliche Arbeitserleichterung und ersparen unnötiges Bücken und schweres Heben.



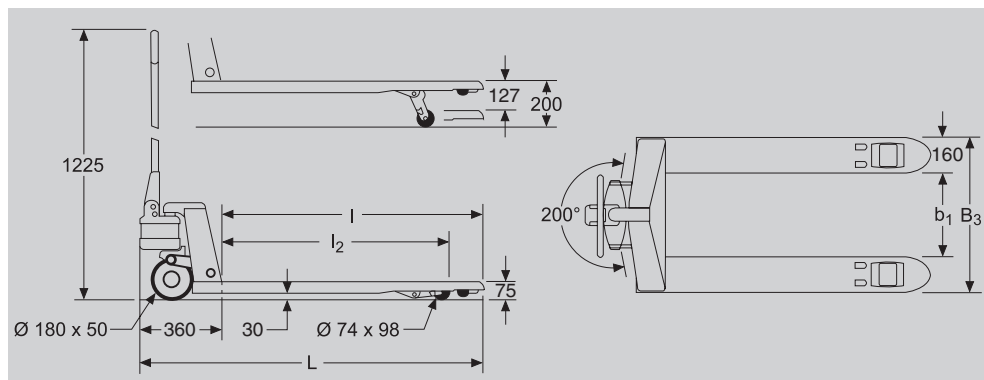

Modell	PTH 50
Tragfähigkeit	2300 kg
Länge einschl. Gabelrücken	L ₂ 360 mm
Gabelbreite	b 160 mm
Hub	h ₃ 127 mm
Gabel abgesenkt	S 75 mm
Bodenfreiheit abgesenkt	F 30 mm
Lenkräder	Poly Ø 180x50 mm
Lasträder	Poly Ø 74x98 mm

Modell		PTH 18-32	PTH 18-39	PTH 18-45	PTH 20-32	PTH 20-39	PTH 20-45	PTH 27-32	PTH 27-39	PTH 27-45
Gesamtlänge	L	1155 mm	1350 mm	1510 mm	1155 mm	1350 mm	1510 mm	1155 mm	1350 mm	1510 mm
Gabellänge	l	795 mm	990 mm	1150 mm	795 mm	990 mm	1150 mm	795 mm	990 mm	1150 mm
Lastrollen abgesenkt	l ₂	648 mm	843 mm	1003 mm	648 mm	843 mm	1003 mm	648 mm	843 mm	1003 mm
Maß über die Gabeln	B ₃	450 mm	450 mm	450 mm	520 mm	520 mm	520 mm	685 mm	685 mm	685 mm
Maß zwischen Gabeln	b ₁	130 mm	130 mm	130 mm	200 mm	200 mm	200 mm	365 mm	365 mm	365 mm
Gewicht		55 kg	60 kg	64 kg	57 kg	62 kg	66 kg	61 kg	66 kg	70 kg

* Weitere Varianten ebenfalls erhältlich.

Sicherheitsbestimmungen

Das Gerät entspricht den europäischen Sicherheitsbestimmungen. Die angegebenen Leistungsdaten können auf Grund von Fertigungstoleranzen unter Umständen leicht variieren. Die Leistung basiert auf einem Fahrzeug durchschnittlicher Größe und wird durch Gewicht, Zustand und Ausstattung des Fahrzeugs sowie durch die jeweiligen Betriebsbedingungen beeinflusst. Crown Produkte und Spezifikationen unterliegen etwaigen Änderungen, die jederzeit ohne Ankündigung durchgeführt werden können.



Crown Gabelstapler GmbH & Co. KG
 Philipp-Hauck-Str. 12
 85622 Feldkirchen, Deutschland
Tel +49(0)89-93002-0
Fax +49(0)89-93002-133
crown.com



Clean Environment. Smart Business.

Gedruckt auf elementar chlorfrei gebleichtem Papier aus nachhaltig bewirtschafteten Forstbeständen.

twitter.com/crown_de

news.crown.com/de/feed/

Da unsere Produkte kontinuierlich verbessert werden, behalten wir uns technische Änderungen ohne Vorankündigung vor.

Crown, das Crown Logo, das Momentum Symbol, die Farbe "Beige" und Work Assist sind Warenzeichen der Crown Equipment Corporation.

Copyright 2008 Crown Equipment Corporation
 PTH50 BROCH D 05/19, 10 – M01305-001-13
 Printed in Germany