

**CROWN**

# C-5 SERIE

## Spezifikationen

LPG Gegengewichtstapler – Vollgummi



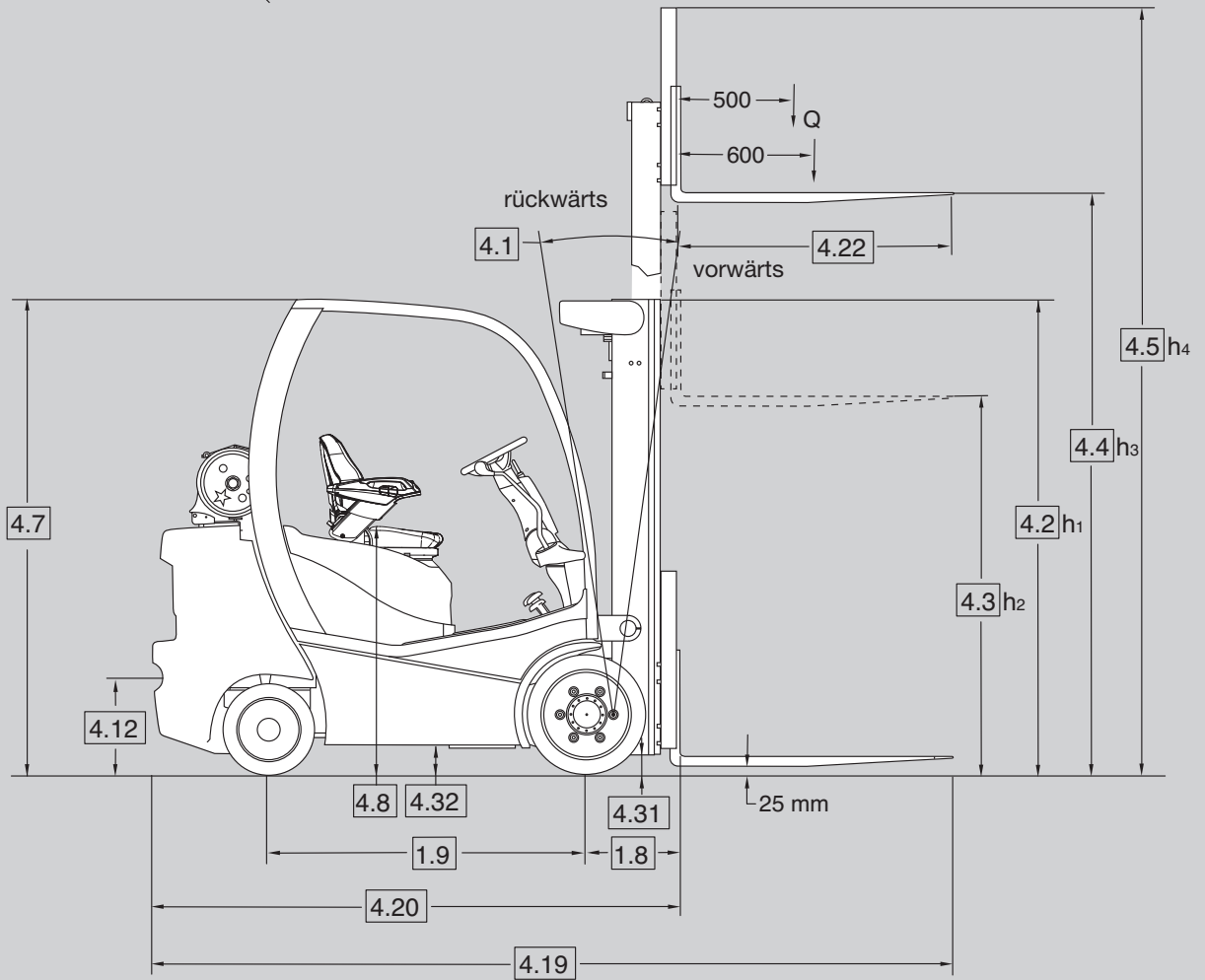
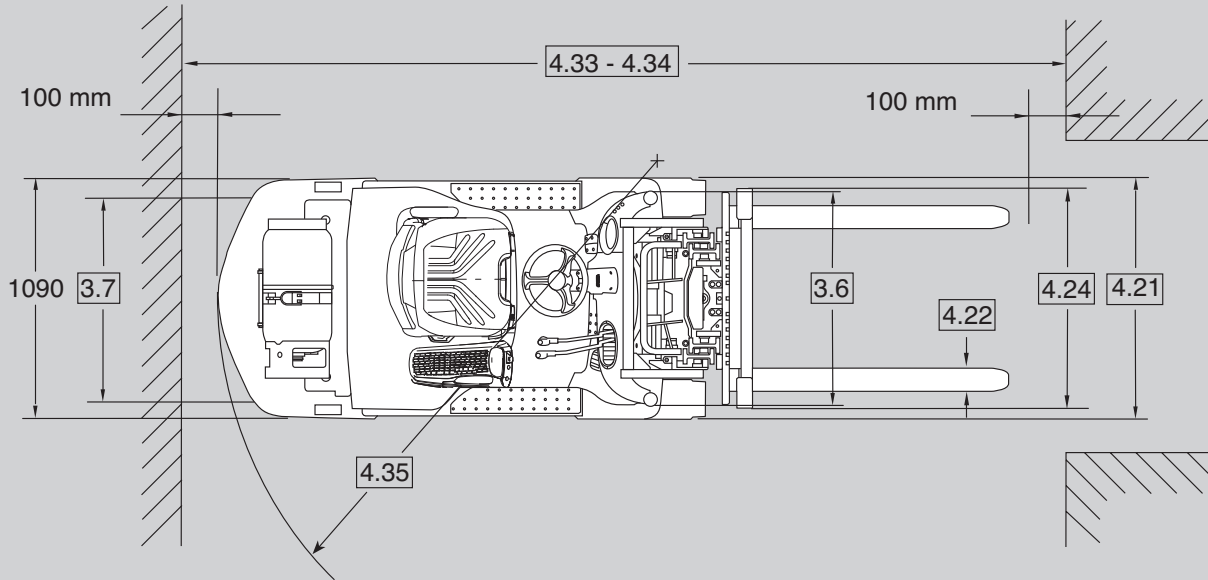

Kennzeichen	1.1	<b>Hersteller</b>	Crown Equipment Corporation					
	1.2	<b>Modell</b>			C-5 1000-2.0	C-5 1000-2.5	C-5 1000-3.0	
	1.3	<b>Antrieb</b>	elektrisch			LPG		
	1.4	<b>Bedienung</b>				Sitz		
	1.5	<b>Tragfähigkeit</b>		Q	t	2,0	2,5	3,0
	1.6	<b>Lastschwerpunkt</b>		c	mm	500		
	1.8	<b>Lastabstand</b>		x	mm	425		430
	1.9	<b>Radstand</b>		y	mm	1420		
	Gewichte	2.1	<b>Eigengewicht</b>			kg	3955	4415
2.2		<b>Achslast</b>	mit Last vorne/hinten		kg	5250 / 705	6005 / 910	6740 / 1200
2.3		<b>Achslast</b>	ohne Last vorne/hinten		kg	1940 / 2015	1865 / 2550	1750 / 3190
Räder	3.1	<b>Bereifung</b>				Vollgummi-Bangagen		
	3.2	<b>Reifengröße</b>	vorne Ø x Breite, Ø Felge			21 x 7 x 15		21 x 8 x 15
	3.3	<b>Reifengröße</b>	hinten Ø x Breite, Ø Felge			16 x 6 x 10,5		18 x 6 x 12,125
	3.5	<b>Räder (x-angetrieben)</b>	Anzahl vorne / hinten			2x / 2		
	3.6	<b>Spurweite</b>	vorne, std. / breit	b10	mm	910 / 1015		910 / 990
	3.7		hinten	b11	mm	910		910
	Grundabmessungen	4.1	<b>Neigung Hubgerüst</b>	vor / zurück		°	5 / 5	
4.2		<b>Höhe Hubgerüst</b>	eingefahren	h1	mm	siehe Tabelle 1 und 2		siehe Tabelle 3
4.3		<b>Freihubhöhe</b>		h2	mm	siehe Tabelle 1 und 2		siehe Tabelle 3
4.4		<b>Hubhöhe</b>		h3	mm	siehe Tabelle 1 und 2		siehe Tabelle 3
4.5		<b>Höhe Hubgerüst</b>	ausgefahren	h4	mm	siehe Tabelle 1 und 2		siehe Tabelle 3
4.7		<b>Höhe über Schutzdach</b>		h6	mm	2120		
4.8		<b>Sitzhöhe</b>		h7	mm	1095		1110
4.12		<b>Kupplungshöhe</b>		h10	mm	570		590
4.19		<b>Gesamtlänge</b>		l1	mm	3390	3420	3510
4.20		<b>Länge einschl. Gabelrücken</b>		l2	mm	2335	2365	2455
4.21		<b>Gesamtbreite</b>	Standard	b1	mm	1090		1140
			vorne, breit	b1	mm	1195		1195
4.22		<b>Gabelzinkenmaße</b>		h x b	mm	45 x 100		45 x 125
			Standard / Option	l	mm	990 / 815,915,1015,1065,1100,1145,1220,1370,1525,1830		
4.23		<b>Gabelträger</b>	ISO / FEM / ITA			Class IIA		Class IIIA
4.24		<b>Gabelträgerbreite</b>	Standard / breit	b3	mm	965 / 1120		
4.31		<b>Bodenfreiheit</b>	mit Last unter Hubgerüst	m1	mm	75		
4.32			Mitte Radstand	m2	mm	125		
4.33		<b>Arbeitsgangbreite</b>	Palette 1000x1200 quer	Ast	mm	3650	3720	3790
4.34			Palette 800x1200 längs	Ast	mm	3850	3920	3990
4.35	<b>Wenderadius</b>		Wa	mm	2025	2096	2160	
Leistung	5.1	<b>Fahrgeschwindigkeit</b>	mit / ohne Last		km/h	18 / 18		
	5.2	<b>Hubgeschwindigkeit</b>	mit / ohne Last		m/s	0,58 / 0,64		
	5.3	<b>Senkgeschwindigkeit</b>	mit / ohne Last		mm	0,47 / 0,46		
	5.5	<b>Zugkraft</b>	mit / ohne Last (max.)		N	19370		
	5.7	<b>Steigfähigkeit</b>	mit / ohne Last (max.)		%	22 / 34	18 / 28	16 / 21
	5.9	<b>Beschleunigungszeit</b>	mit / ohne Last		s	5,5 / 4,7	5,5 / 4,7	6,2 / 5,4
	5.10	<b>Bremse</b>	Betriebsbremse			Hydraulik / Power Disc Scheibenbremse / fußbetätigt		
	Feststellbremse				Hydraulic / Power Disc Scheibenbremse / schalterbetätigt			
Motor	7.1	<b>Motorhersteller</b>	Typ			Crown 4024		
	7.2	<b>Motorleistung</b>	nach ECE R120		kW / HP	43 / 58		
					Nm @ rpm	171 @ 1680		
	7.3	<b>Nenn Drehzahl</b>			rpm	2800		
7.4	<b>Zylinderzahl</b>	Hubraum		cm³	4 / 2400			
Sonstiges	8.1	<b>Art der Fahrsteuerung</b>				Hydrodynamisch / Wandler		
	8.2	<b>Arbeitsdruck</b>	für Anbaugeräte		bar	179	214	
	8.3	<b>Ölstrom</b>	für Anbaugeräte		l/min	72		
	8.4	<b>Schalldruckpegel</b>	nach DIN EN 12053		dB (A)	81		

Tabelle 1 – Masttabelle C-5 1000-2.0 / C-5 1000-2.5

				TL			TF								
4.1	<b>Neigung Hubgerüst</b> vor / zurück		°	5 / 5			5 / 5							5 / 3	
4.2	<b>Hubgerüst</b>	eingefahren	h1	mm	2110	2265	2415	1960	2110	2265	2415	2570	2720	2875	3025
4.3	<b>Freihubhöhe</b>	ohne Lastschutzgitter	h2	mm	145			1395	1545	1700	1850	2005	2155	2310	2460
		mit 1220 mm Lastschutzgitter	h2	mm	145			710	860	1015	1165	1320	1470	1625	1775
4.4	<b>Hubhöhe</b>		<b>h3</b>	<b>mm</b>	<b>3200</b>	<b>3505</b>	<b>3810</b>	<b>2895</b>	<b>3200</b>	<b>3505</b>	<b>3810</b>	<b>4110</b>	<b>4415</b>	<b>4670</b>	<b>4975</b>
4.5	<b>Hubgerüst</b>	ausgefahren, ohne LSG	h4	mm	3785	4090	4395	3430	3735	4040	4345	4650	4955	5210	5515
		ausgefahren, mit 1220 mm LSG	h4	mm	4445	4750	5055	4145	4445	4750	5055	5360	5665	5920	6225
	<b>Neigeverriegelung</b> Gabelhöhe			mm	1980			1520	2435			2130	2285	2435	2590

				TT							
4.1	<b>Neigung Hubgerüst</b> vor / zurück		°	5 / 5							5 / 3
4.2	<b>Hubgerüst</b>	eingefahren	h1	mm	2110	2265	2415	2570	2720	2875	3025
4.3	<b>Freihubhöhe</b>	ohne Lastschutzgitter	h2	mm	1600	1750	1905	2055	2205	2360	2510
		mit 1220 mm Lastschutzgitter	h2	mm	1165	1015	1165	1320	1470	1625	1775
4.4	<b>Hubhöhe</b>		<b>h3</b>	<b>mm</b>	<b>4775</b>	<b>5230</b>	<b>5485</b>	<b>5865</b>	<b>6245</b>	<b>6550</b>	<b>7010</b>
4.5	<b>Hubgerüst</b>	ausgefahren, ohne LSG	h4	mm	5285	5745	5995	6380	6760	7065	7520
		ausgefahren, mit 1220 mm LSG	h4	mm	6020	6480	6735	7115	7495	7800	8255
	<b>Neigeverriegelung</b> Gabelhöhe			mm	2385			2285	2435	2590	2740

Tabelle 2 – Masttabelle C-5 1000-2.0 / C-5 1000-2.5

				Quad				
4.1	<b>Neigung Hubgerüst</b> vor / zurück		°	5 / 3				
4.2	<b>Hubgerüst</b>	eingefahren	h1	mm	2110	2265	2415	2570
4.3	<b>Freihubhöhe</b>	ohne Lastschutzgitter	h2	mm	1520	1675	1825	1980
		mit 1220 mm Lastschutzgitter	h2	mm	860	1015	1165	1320
4.4	<b>Hubhöhe</b>		<b>h3</b>	<b>mm</b>	<b>6095</b>	<b>6550</b>	<b>7010</b>	<b>7465</b>
4.5	<b>Hubgerüst</b>	ausgefahren, ohne LSG	h4	mm	6655	7115	7570	8030
		ausgefahren, mit 1220 mm LSG	h4	mm	7345	7800	8255	8715
	<b>Neigeverriegelung</b> Gabelhöhe			mm	1750	1905	2055	2205

Tabelle 3 – Masttabelle C-5 10 00-3.0

				TL			TF							
4.1	<b>Neigung Hubgerüst</b> vor / zurück		°	5 / 5			5 / 5							
4.2	<b>Hubgerüst</b>	eingefahren	h1	mm	2110	2265	2415	1960	2110	2265	2415	2570	2720	2875
4.3	<b>Freihubhöhe</b>	ohne Lastschutzgitter	h2	mm	145			1270	1420	1570	1725	1875	2030	2180
		mit 1220 mm Lastschutzgitter	h2	mm	145			710	860	1015	1165	1320	1470	1625
4.4	<b>Hubhöhe</b>		<b>h3</b>	<b>mm</b>	<b>2920</b>	<b>3200</b>	<b>3530</b>	<b>2665</b>	<b>2970</b>	<b>3275</b>	<b>3580</b>	<b>3885</b>	<b>4190</b>	<b>4445</b>
4.5	<b>Hubgerüst</b>	ausgefahren, ohne LSG	h4	mm	3610	3890	4220	3355	3660	3965	4270	4575	4880	5135
		ausgefahren, mit 1220 mm LSG	h4	mm	4170	4445	4780	3915	4220	4525	4830	5135	5440	5690
	<b>Neigeverriegelung</b> Gabelhöhe			mm	1980			1445	2360			2055	2205	2360

				TT						
4.1	<b>Neigung Hubgerüst</b> vor / zurück		°	5 / 5						
4.2	<b>Hubgerüst</b>	eingefahren	h1	mm	2110	2265	2415	2570	2720	2875
4.3	<b>Freihubhöhe</b>	ohne Lastschutzgitter	h2	mm	1420	1570	1725	1875	2030	2180
		mit 1220 mm Lastschutzgitter	h2	mm	860	1015	1165	1320	1470	1625
4.4	<b>Hubhöhe</b>		<b>h3</b>	<b>mm</b>	<b>4340</b>	<b>4800</b>	<b>5050</b>	<b>5435</b>	<b>5815</b>	<b>6120</b>
4.5	<b>Hubgerüst</b>	ausgefahren, ohne LSG	h4	mm	5030	5490	5745	6125	6505	6810
		ausgefahren, mit 1220 mm LSG		mm	5590	6050	6300	6685	7065	7370
	<b>Neigeverriegelung</b> Gabelhöhe			mm	2310			2205	2360	2510

**Standardausstattung**

1. 2,4 Liter Crown LPG-Industriemotor gemäß gegenwärtiger EU-Standards
2. Hydrodynamisches Transaxle-Wandlergetriebe
3. Industrielles Zweifachkühlsystem mit weitmaschigen Kühlrippen
4. Umfassende Access 1 2 3® Systemsteuerung von Crown
5. Intrinsic Stability System™ Größere Masse und niedriger Schwerpunkt
  - Mast-Neigeverriegelung
  - Kontrollierte Neigegeschwindigkeiten
  - Bremsen und Lenken bei Motorstillstand
  - Rampen-Haltefunktion
6. Geschwindigkeitsbegrenzer
7. Ausklappbare Gasflaschenhalterung
8. Automobilkonforme Anordnung der Pedale mit zusätzlichem Inch-/Bremspedal
9. Fahrerplatzeigenschaften
  - Freie Sicht auf Gabeln und Boden durch niedrig angebrachtes Instrumentenbrett
  - Ausgezeichnete Rundumsicht durch breite Abstände zwischen den Fahrerschutzdachholmen
  - Schwingungsdämpfung reduziert Vibrationen der Kabine
  - Vollgefederter Sicherheitsstuhl MSG 65 mit Vinylbezug, Rückhaltesystem auf Hüfthöhe und nicht einschneidender Sicherheitsgurt, orange
  - Nach vorne/hinten verstellbare D4-Armlehne mit Hüpenbetätigung
  - Stufenlos einstellbare Lenksäule
  - Feinfühlig, mit Nylon überzogene Bedienhebel
  - Ergonomisch positionierter Fahrtrichtungsschalter
  - Rutschfeste Boden- und Pedalbeläge
  - Schmutzabstreifer an Trittstufe
10. Ein-/Ausstieg
  - Besonders breite Trittstufe
  - Bequemer Ein- und Ausstieg
  - A-Säule bietet angenehmen Griff zum Einsteigen
  - geformte abgerundete Sitzhaube
  - Kompakte Lenksäule und kleines Lenkrad
  - Lenkradknauf mit Griffen
  - Geräumiger, unverbauter Fußraum
11. 990 mm Gabeln
12. 1120 mm breiter Gabelträger mit Seitenführungsrollen oben
13. Vollfreisichtmast mit innenliegenden Hydraulikleitungen
14. Betriebsstundenzähler/ Ereigniscodespeicher
15. Werkzeuglose Demontage der Bodenplatten
16. Steuerventil mit drei Hydraulikfunktionen
17. Leckagesichere O-Ring-Hydraulikverbindungen
18. Farbcodierte Verkabelung
19. 12V-Lichtmaschine
20. Trommelbremsen am 2.0 und 2,5 tonnen Modell
21. Crown Power Brakes am 3.0 ton Modell
22. Schwingungsgedämpft gelagerte abschmierbare Lenkachse
23. Austauschbarer, einteiliger Luftfilter
24. Hochleistungs-Nasszellenbatterie
25. e-Smart™: LPG-Reserveanzeige
26. Luftfilter-Wartungsanzeige
27. Schleppvorrichtung
28. Hupe
29. Kühlergrill
30. 3-Wege-Katalysator

**Zusatzausstattung**

1. Bedarfskühlsystem: "On-Demand-Cooling" (ODC)
2. TL-Mast (2-stufig)
3. TT-Mast (3-stufig)
4. Vierfachmast (4-stufig)
5. Polierte, vollständig verjüngte Gabeln (915, 990, 1015, 1100, 1145, 1220, 1370 u. 1525 mm)
6. Hydraulik-Schnellkupplungen
7. Druckregler und -anzeige für Anbaugeräte
8. Sonderneigungswinkel
9. Neigepositionshilfe (TPA)
  - Mastneigung stoppt in senkrechter Stellung
10. Verschiedene Lastschutzzitterhöhen (760, 915, 1020, 1065, 1220 und 1525 mm)
11. Zusatzhydraulik, integrierter Seitenschieber und diverse Anbaugeräte
12. Sicherheitsverriegelung für Klammeranbaugeräte
13. Arbeitsscheinwerfer (Halogen oder LED)
14. Rundumleuchte (Halogen or LED)
15. Rückfahr- und Bremsleuchten
16. Fahrtrichtungsanzeige
17. Intelligente akustische Rückfahrmeldung – rückwärts, vorwärts oder beide Richtungen
18. Punktscheinwerfer, blau
19. Nicht markierende Vollgummi Bandage-Bereifung, glatt oder profiliert
20. Feste LPG-Gasflaschenhalterung
  - LPG-Flaschenhalterungen für unterschiedliche Durchmesser und Längen
21. Schwenk- und klappbare Flaschenhalterung
22. Griff mit integrierter Hupentaste an der B-Säule
23. Gefederter Komfortsitz MSG 65 – Stoffbezug
24. Luftgefederter Komfortsitz MSG 75 - Vinyl oder Stoffbezug
25. Work-Assist-Zubehör
  - Klemmbrett und Haken

- Universalhalter
  - Universalhalter mit Befestigungsplatte
  - Feuerlöscher
  - Ventilator für den Bediener
  - Zwei Innenspiegel
  - Getränkehalter
  - Schrumpffolienhalter
  - Ablagenetz oder Staufach hinter dem Sitz
  - Stautasche
  - Stauraum
26. Automobilkonforme Anordnung der Pedale mit kombiniertem Inch-/Bremspedal
  27. Kühlerschutz
  28. Luftansaugstutzen mit integriertem Filter
  29. Unterbodenabdeckung
  30. Spannungsversorgung für Zubehör
  31. InfoLink-Vorbereitung
  32. Eingriffschutz im Gegengewicht
  33. Zwei Spiegel – Kunststoff oder Glas
  34. 1345 mm Gabelträgerbreite
  35. Sicherheitsverriegelung, orange

**Fahrkomfort**

Leichter Ein- und Ausstieg auf beiden Seiten aufgrund breiter und tief ansetzender Trittstufe.

Dank der abgerundeten Motorverkleidung kann der Fahrer bequem in den Sitz gleiten.

Die gebogenen A-Säulen erweitern den Ein- und Ausstiegsbereich und bieten Fahrern jeder Körpergröße zusätzliche Möglichkeiten zum Festhalten.

Noch einfacher wird der Ein- und Ausstieg durch die federkraftgestützte, neigbare Lenksäule, die sich bequem nach oben verstellen lässt und so Platz schafft.

Eine strukturierte Bodenmatte im großen, unverbauten Fussraum hält Vibrationen und Wärme vom Bediener fern.

Der reduzierte Kraftaufwand zum Betätigen der Kriechgang- und Bremspedale sowie der geringere Pedalabstand vom Boden sorgen für weiteren Bedienkomfort.

Die vorausschauend arbeitenden Sicherheits- und Stabilitätsfunktionen des Crown Intrinsic Stability Systems sorgen für ein sicheres Fahrgefühl.

Das in die Fahrzeugkomponenten und die Systemsteuerung integrierte Intrinsic Stability System umfasst folgende Funktionen:

- Größere Masse und niedriger Schwerpunkt
- Neigeverriegelung
- Geschwindigkeitsregulierung der Neigefunktion
- Bremsen und Lenken bei Motorstillstand
- Rampenhaltefunktion
- Geschwindigkeitsregulierung bei Rampenfahrt

Der C-5 zeichnet sich rundum durch eine erstklassige Sicht aus: gute Sicht auf Gabel und Gabelträger durch niedrig angeordnetes Armaturenbrett vorn, Vollfreisichtmast, kompakte Lenksäule, abgerundeter Fußraum, Fahrerschutzdachkonstruktion mit oberer Platte und Strebe und eine niedrige LPG-Treibgasflaschenhöhe.

Die feinfühlig und leicht zu betätigenden Bedienhebel sind optimal in die Kabine integriert. Der Kraftaufwand zum Betätigen ist minimal und die Bedienelemente sprechen schnell an. Der Fahrer wird durch ein akustisches Warnsignal dazu motiviert, die schalterbetätigte Feststellbremse beim Ein- und Aussteigen des Fahrzeugs zu benutzen.

Eine große Hupentaste ist in der Lenkradmitte untergebracht. Schwingungsdämpfer für Motor und Bedienerzelle schalten nahezu alle Vibrationen aus und machen das Bedienen noch komfortabler. Die große Öffnung im Gegengewicht leitet die heiße Abluft vom Bediener weg.

**Antriebsstrang**

Abgeleitet von einem Dieselmotor, wurde der C-5 mit einem schadstoffarmen 4-Zylinder-Reihenmotor mit 2,4 l Hubraum in Industriequalität ausgestattet, der in der Standardausstattung.

Ein spezieller 3-Wege-Katalysator ist zur Verringerung des Kohlenmonoxid-, Kohlenwasserstoff- und Stickstoffoxid-Ausstoßes erhältlich. Der Hochleistungs-Industriemotor verfügt über einen hitzeresistenten gusseisernen Motorblock und Zylinderkopf. Die Ölkapazität von 7,6 Litern sowie der serienmäßige Motorölkühler sorgen für eine größere Wärmebelastbarkeit und eine längere Lebensdauer aller Komponenten.

Ein zahnradgetriebener Ventiltrieb und eine Zusatzpumpe machen das Nachspannen von Riemen oder Ketten überflüssig. Die integrierten Ausgleichswellen des Motors erhöhen den Fahrkomfort.

Der hydrodynamische, einstufige Wandler vom Typ Carraro TA135 ermöglicht eine optimierte Antriebskonstruktion mit geringer Lärm- und Vibrationsentwicklung sowie noch mehr Effizienz. Die robuste Konstruktion des Carraro-Getriebes mit Zahnrädern, einer geschmiedeten Antriebswelle, einer Achse aus schlagzähem Gusseisen, Differenzial-Lagergehäusen und hochtemperaturfesten Dichtungen und O-Ringen sorgen für hohe Widerstandsfähigkeit und eine längere Lebensdauer.

### Kühlung

Das serienmäßige Zweifach-Kühlsystem sorgt für separate Kühlung von Motor und Getriebe und ist vom Fahrzeug entkoppelt. Auf diese Weise bleibt es von Stößen verschont, was die Lebensdauer des Kühlers verlängert. Die weitmaschigen Kühlrippen ermöglichen einen höheren Luftdurchsatz und verringern Verstopfungen. Ein Lüfter mit zehn Rotorblättern liefert einen maximalen Luftstrom und steigert die Leistung und den Durchsatz des Kühlers. Geschützt wird der Kühlerbereich durch einen komplett umlaufenden Rahmen. Seine zweiteilige Konstruktion erleichtert die Wartung. Eine Versiegelung verhindert zudem, dass die Luft am Kühler vorbeiströmt.

Für noch größere Luftumströmung sorgt die spezielle Venturi-Bauweise, durch die der Luftstrom die gesamte Fläche des Kühlers anströmt. Das optionale, bedarfsgesteuerte Kühlsystem "On-Demand Cooling" (ODC) ermöglicht eine präzise Kühlung und hält den Kühler frei von Verunreinigungen. Gerade in anspruchsvollen Umgebungen ermöglicht dies ein wirtschaftliches Arbeiten ohne Ausfälle.

Ein unabhängiger Lüfter mit automatischer Drehzahlregelung passt sich an den Temperaturbedarf von Motor und Getriebe an und sorgt damit für eine präzise Kühlwirkung. Durch den Umkehrlauf nach dem Motorstart hält der separat angesteuerte Lüfter den Kühler zudem optimal von Verunreinigungen frei.

### Power Brake

Die Crown Power Brake ist eine einzigartige hydraulische 4-Kolben-Scheibenbremse, die mit wenigen Bauteilen und vollflächigen Bremsbelägen für eine längere Lebensdauer sorgt. Durch diese Bauweise verringert sich der Kraftaufwand für die Pedalbetätigung und das Ansprechverhalten der Bremse wird verbessert. Der Bremsbelag ist direkt und leicht zugänglich, was zu kürzeren Ausfallzeiten bei der Bremswartung führt.

Die Feststellbremse ist ein integrierter Bestandteil der Betriebsbremse. Sie wird einfach per Tastendruck im Armaturenbrett rechts neben der Lenksäule betätigt. Bei Nichtbetätigung ertönt ein Warnton.

### Hydraulik

Das hochwertige Ventil für die Hydraulikfunktionen der C-5 Serie sorgt für eine präzise Steuerung der Hub-, Neige- und Zusatzfunktionen. Durch den minimalen Kraftaufwand zur Betätigung der Hydraulikhebel kann der Bediener entspannt arbeiten. Crowns Hub- und Neigeverriegelungssystem ermöglicht einen großen Neigungswinkel bei niedriger Gabelhöhe und begrenzt die Vorwärtsneigung bei höheren Hubhöhen, um die Fahrzeugsicherheit zu verbessern. Das Verriegelungssystem verhindert außerdem das versehentliche Auslösen von Hydraulikfunktionen wenn der Bediener seinen Sitz verlassen hat.

Dank des Neigungskompensators wird die optimale Neigegeschwindigkeit unter allen Lastbedingungen kontrolliert beibehalten. Die maximale Senkgeschwindigkeit wird durch ein Druckausgleichsventil und Rohrbruchsicherungen begrenzt.

Integrierte Zylinderendlagendämpfer sorgen für ein sanftes Durchfahren der Maststufen. Alle Hubzylinder-Kolbenstangen sind beschichtet. Wenn die Gabeln gesenkt werden, fahren diese in das Hydrauliköl ein. Dies sorgt für zusätzlichen Korrosionsschutz. Der Öltank aus Stahl ist in das Chassis integriert, was zur Ableitung der Hydraulikölwärme beiträgt.

Diese saubere, leckagefreie Lösung umfasst außerdem ein Ansaugsieb, eine separate und leicht zugängliche Nachfüllöffnung mit Ölmessstab und eine zweifach gefilterte Entlüftung. Das Hydrauliköl wird über ein umweltfreundliches und leicht zu wartendes Filterelement zurückgeführt.

Erstklassigen Schutz vor einer Verunreinigung des Hydrauliköls und vor einer Ölvernebelung bietet ein 2-stufiges Filtersystem am Entlüftungsventil/Ölmessstab. Auf diese Weise werden Schmutzrückstände im Inneren des Motorraums verhindert.

Auch die Lenkung und die Bremsanlage werden hydraulisch angetrieben, was ebenfalls zu weniger Ermüdung des Bedieners und zu mehr Produktivität beiträgt.

### Mast

Bei der Konstruktion des C-5 Schwerlastmasts stand ein ruckfreier, verlässlicher Betrieb ohne Einbußen bei Festigkeit oder Qualität im Mittelpunkt. Die großen, robusten Tragzapfen sind an der Antriebsachse befestigt. Zur Sicherung des Masts tragen die besonders schwer ausgeführten Neigezylinder mit selbstverriegelnden Buchsen bei. Der Vollfreisichtmast ist aus ineinander versetzten Mastprofilen aufgebaut, wobei die Hubzylinder geschützt hinter den Mastprofilen angeordnet sind.

Innenliegende Hydraulikleitungen verbessern die Sicht zusätzlich. Große Umlenkrollen für die Schläuche sowie eine durchdachte Schlauchführung verringern den Verschleiß der Hydraulikschläuche. Dadurch verlängert sich die Lebensdauer der Schlauchleitungen. Kräftige Hubketten sorgen für einen langlebigen und zuverlässigen Betrieb.

### Gabelträger

Der C-5 mit 2,0 und 2,5 t ist serienmäßig mit einem Gabelträger nach FEM / ISO / ITA Klasse II A ausgestattet. Das C-5 3,0 t Modell verfügt serienmäßig über einen Gabelträger nach FEM / ISO / ITA Klasse III A. Optional kann ein ISO-Seitenschieber oder ein anderes Anbaugerät problemlos nachgerüstet werden.

### Lenkung

Das komplett hydrostatische Lenksystem mit doppelt wirkendem Zylinder und beidseitig gleichem Volumen ermöglicht eine in beide Richtungen gleichermaßen leicht ansprechende Lenkung (4,8 Umdrehungen von Anschlag bis Anschlag).

Der robuste Achsrahmen sowie die geschmiedeten Lenkachsen und Lenkgestänge machen ein Nachstellen überflüssig. Doppelte Achsschenkel und Kegelrollenlager erhöhen die Lebensdauer und verbessern die Wartungsfähigkeit. Geradlinig angeordnete Gelenklager und Bolzen verhindern jegliches Gestängespiel. Alle Lager sind vor Verunreinigungen geschützt, abgedichtet und mit wartungsfreundlichen Schmiermitteln ausgestattet. Die Lenkachse ist in Schwingungsdämpfern pendelnd gelagert, um den Fahrkomfort zu erhöhen.

### Elektrik

Der C-5 wird mit Standard-Hochleistungsbatterien ausgeliefert. Die Hochleistungsbatterie bietet 510 Ampere Kaltstartleistung. Die komplett integrierte Access 1 2 3° Systemsteuerung mit CAN-BUS-Kommunikation liefert umfassende Bordinformationen und Diagnosemöglichkeiten. Folgende Funktionen gehören dazu:

- Motordiagnose
- Fahrzeugdiagnose
- Komponenten-Funktionsprüfung
- Passwortschutz
- Geschwindigkeitsbegrenzung
- Leistungsmodi

Das integrierte Crown Display zeigt dem Bediener und Servicetechniker Echtzeitinformationen sowie Kurzmittteilungen zu Ereigniscodes, Kraftstoffreserven, Betriebsstunden des Fahrzeugs oder die Geschwindigkeit in Echtzeit an.

Das alphanumerische Display dient als Kommunikationszentrum und enthält folgende Anzeigeleuchten:

- Lichtmaschine/Batterie
- Funktionsstörung
- Sicherheitsgurt
- Status der Feststellbremse
- Öldruckwarnung
- Hohe Getriebetemperatur
- Motorkühlmitteltemperatur
- 4-stufige LED-Füllstandsanzeige

Alle Kabelbäume sind mit Wellrohren ummantelt und vollständig versiegelt. Für noch mehr Zuverlässigkeit und Langlebigkeit sorgen die ultraschallverschweißten Verbindungen. Alle elektrischen Verbindungen sind nach IP67 versiegelt.

### Sicherheitsbestimmungen

Das Gerät entspricht den europäischen Sicherheitsbestimmungen. Die angegebenen Maße und Leistungsdaten können aufgrund von Fertigungstoleranzen unter Umständen leicht variieren. Die Leistungsdaten beziehen sich auf ein Serienfahrzeug. Sie werden durch Gewicht, Zustand des Fahrzeugs, die Art seiner Ausrüstung und Arbeitsbedingungen beeinflusst. Crown behält sich Änderungen der Produkte und Daten vor.