

CROWN

SP 3500 SERIES

4-Punktauflage

Spezifikationen

Hochhub-Kommissionierer



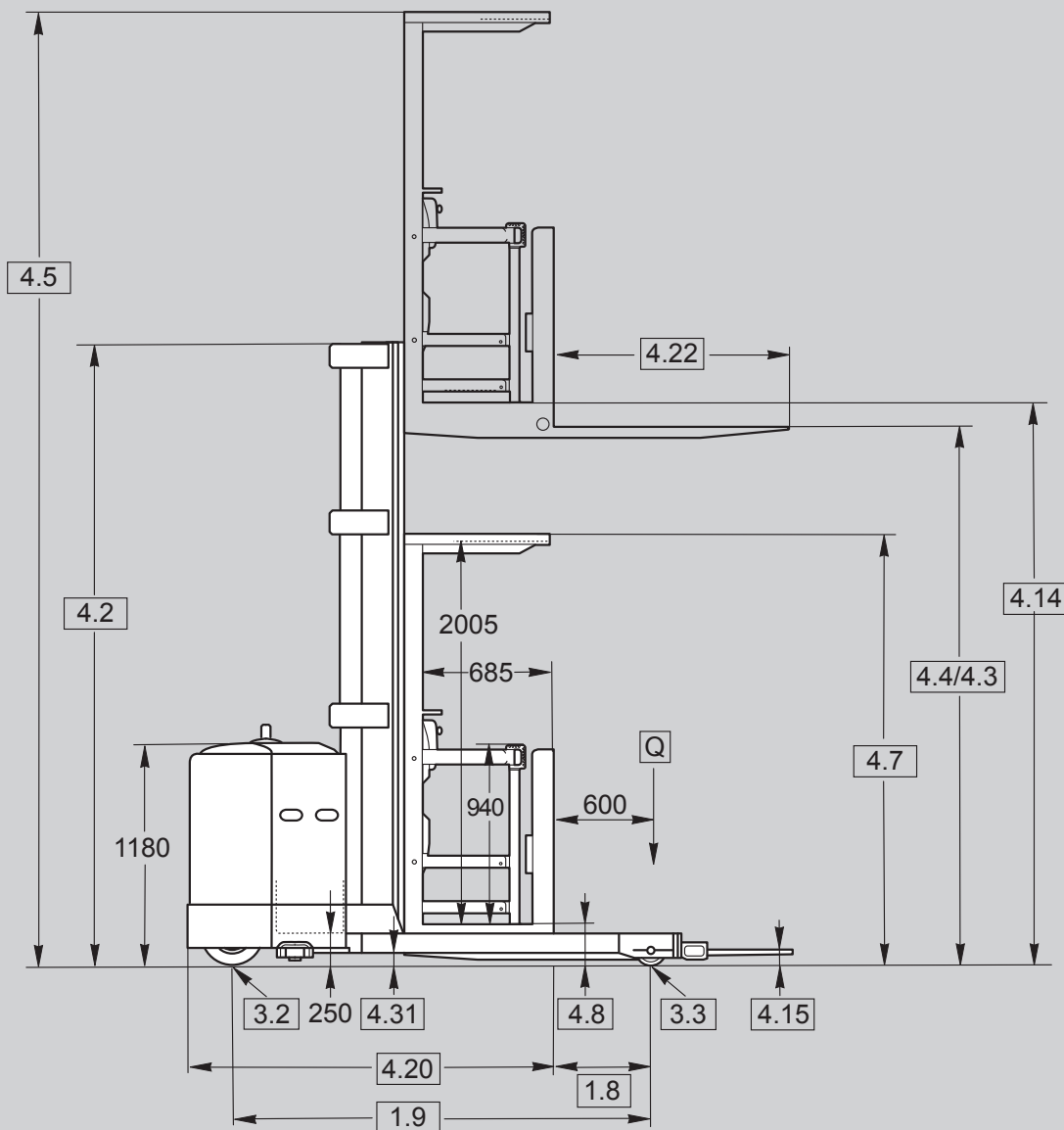
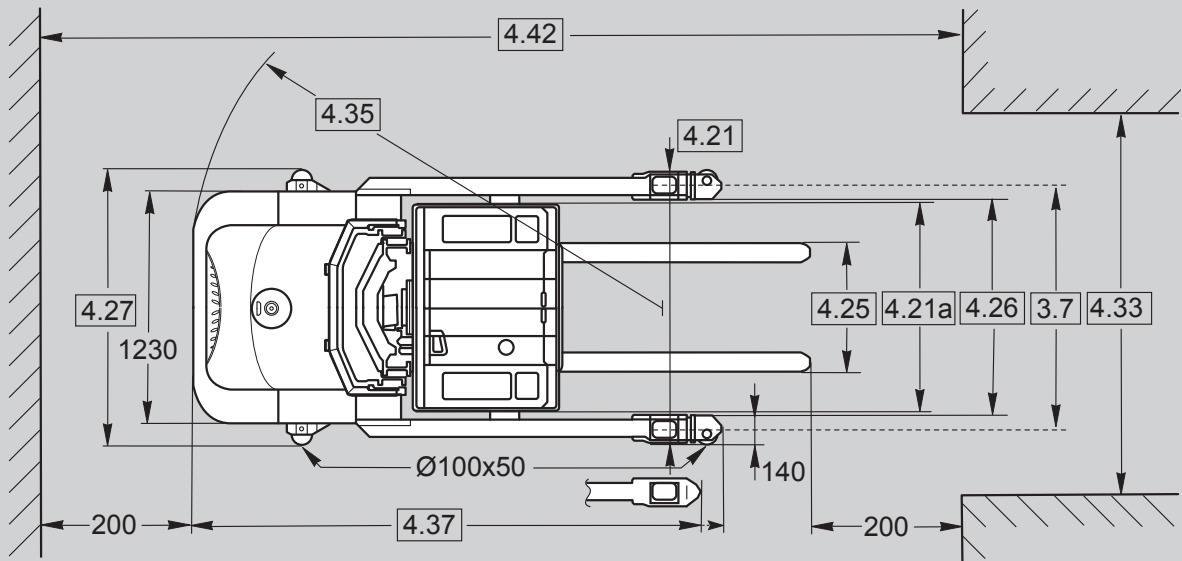

Kennzeichen	1.1	Hersteller	Crown Equipment Corporation				
	1.2	Typ	SP 3571-1.25				
			TT				
	1.3	Antrieb	elektrisch				
	1.4	Bedienung	Kommissionierer				
	1.5	Tragfähigkeit*	Q	t	1.25		
	1.6	Lastschwerpunkt	c	mm	600		
	1.8	Lastabstand	x	mm	545		
	1.9	Radstand	y	mm	2225		
Gewichte	2.1	Eigengewicht	ohne Batterie	kg	siehe Tabelle 3		
	2.2	Achslast	mit Last, vorne / hinten	kg	siehe Tabelle 3		
	2.3	Achslast	ohne Last, vorne / hinten	kg	siehe Tabelle 3		
Räder	3.1	Bereifung			Polyurethan		
	3.2	Reifengröße	vorne	mm	Ø 330 x 140		
	3.3	Reifengröße	hinten	mm	Ø 150 x 110		
	3.4	Zusatzräder	Stützräder	mm	Ø 255 x 75		
	3.5	Räder	Anzahl (x=angetrieben) v/h		1x + 1/2		
	3.6	Spurweite	vorne	b10	mm	762	
	3.7	Spurweite	hinten	b11	mm	siehe Tabelle 3	
Grundabmessungen	4.2	Hubgerüst	eingefahren	h1	mm	siehe Tabelle 3	
	4.3	Freihub		h2	mm	siehe Tabelle 3	
	4.4	Hubhöhe		h3	mm	siehe Tabelle 3	
	4.5	Hubgerüst	ausgefahren	h4	mm	siehe Tabelle 3	
	4.7	Höhe über Schutzdach		h6	mm	2300	
	4.8	Standhöhe	gesenkt	h7	mm	240	
	4.14	Standhöhe	gehoben	h12	mm	siehe Tabelle 3	
	4.15	Gabelhöhe	gesenkt	h13		75	
	4.20	Länge	einschließlich Gabelrücken	l2	mm	1920	
	4.21	Gesamtbreite	vorne / hinten	b1/b2	mm	1230 / siehe Tabelle 3	
	4.21a	Breite Bedienerplattform**	Standard	b9	mm	1220	
			Optional	b9	mm	1070 / 1370 / 1525 / 1625	
	4.22	Gabelzinkenmaße	Standard	hxbxl	mm	50 x 100 x 1145	
			Optionale Längen		mm	760/915/990/1065/1220/1370/1525/1830/2135	
	4.25	Gabelaußenabstand	min. - max.	b5	mm	610 - 760	
	4.26	Breite zwischen Radarmen		b4	mm	siehe Tabelle 3	
	4.27	Breite über Führungsrollen	in Schritten von 6,5 mm	b6	mm	siehe Tabelle 3	
4.31	Bodenfreiheit	mit Last unter Hubgerüst	m1	mm	62		
4.33	Arbeitsgangbreite	minimum	Ast	mm	siehe Tabelle 3		
4.35	Wenderadius		Wa	mm	2500		
4.37	Länge über Radarme	mit / ohne Führungsrollen	l7	mm	2765 / 2680		
4.42	Umsetzgangbreite****	1000 x 1200 längs	Ast3	mm	3582		
		800 x 1200 längs	Ast3	mm	3582		
Leistung	5.1	Fahrgeschwindigkeit	mit / ohne Last	km/h	siehe Tabelle 1		
	5.2	Hubgeschwindigkeit	mit / ohne Last	m/s	0.22/0.36		
	5.3	Senkgeschwindigkeit	mit / ohne Last	m/s	0.38/0.41		
	5.10	Betriebsbremse			elektro-magnetisch, regenerativ		
Motoren	6.1	Fahrmotor	Leistung KB 60 min.	kW	3.9		
	6.2	Hubmotor	Leistung bei 15% ED	kW	2 x 2.5		
	6.3	Max. Batterietrogrgröße		lxbxh	mm	920 x 360 x 790	
	6.4	Batteriespannung	Nennkapazität K5		V/Ah	24V / 500-800	
	6.5	Batteriegewicht	minimum		kg	690	
8.1	Art der Fahrsteuerung				Drehstrom-Fahrsteuerung		

* Die Herabsetzung der Tragfähigkeit hängt vom Zusammenwirken folgender Faktoren ab:
Hubhöhe, Breite über Radarme, Plattformbreite und Lastschwerpunkt (Gabellänge)
** Max. 305 mm breiter als die Breite über Radarme von 4.21 (Gesamtbreite hinten)

*** Beinhaltet einen Sicherheitsabstand von 200 mm
**** Beinhaltet einen Sicherheitsabstand von 400 mm
***** Fahren in Richtung Antriebseinheit

Tabelle 1 Fahrgeschwindigkeit (km/h) mit/ohne Last

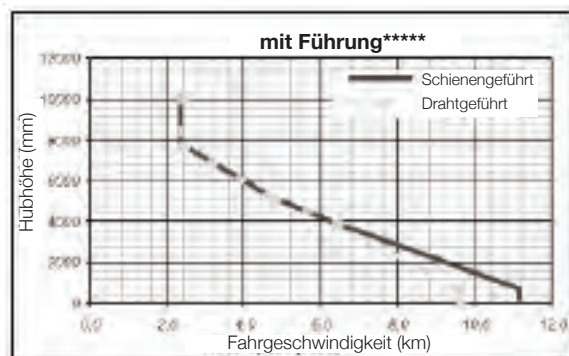
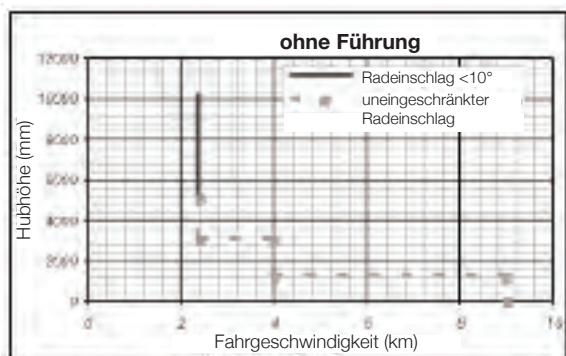

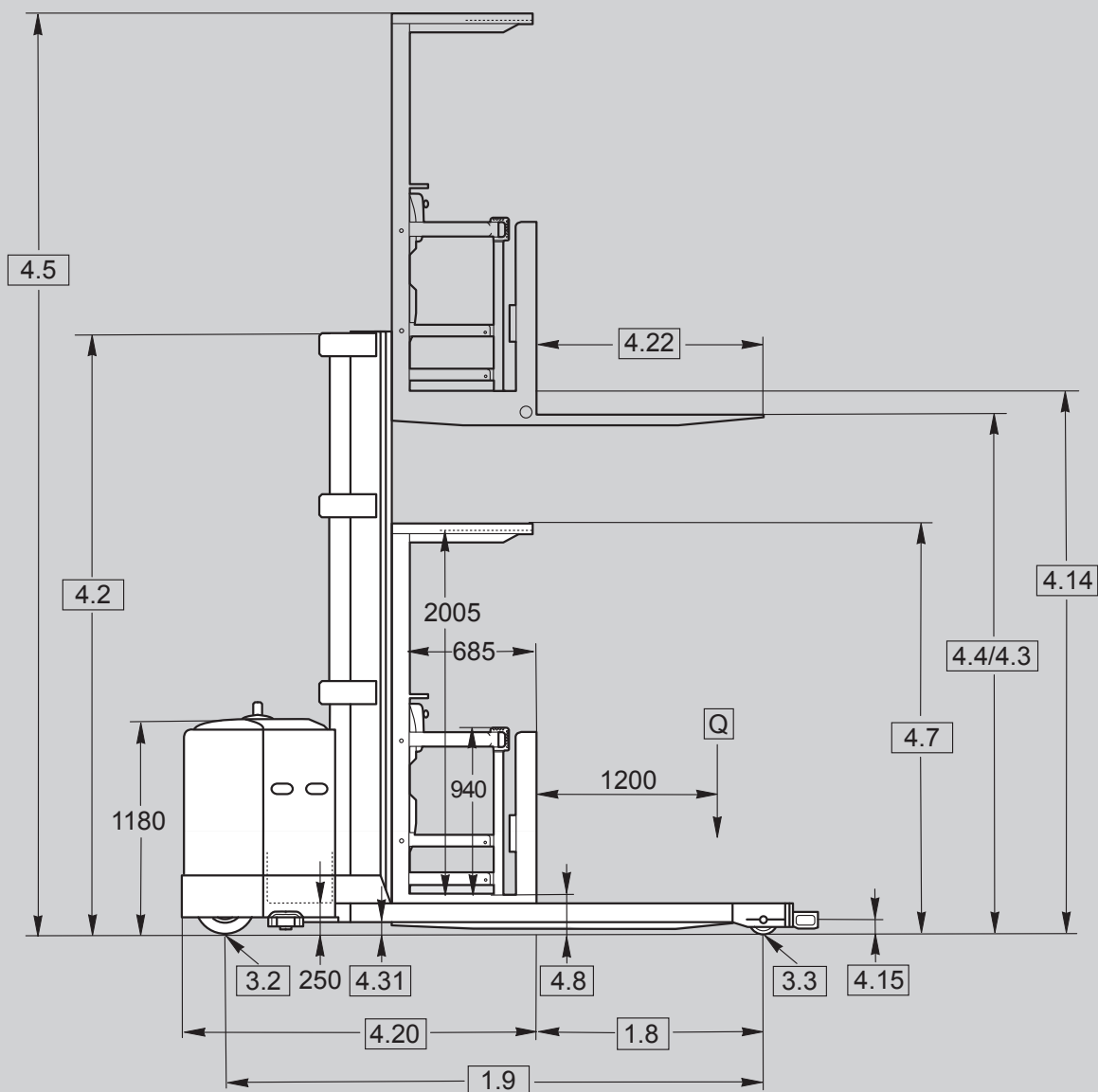
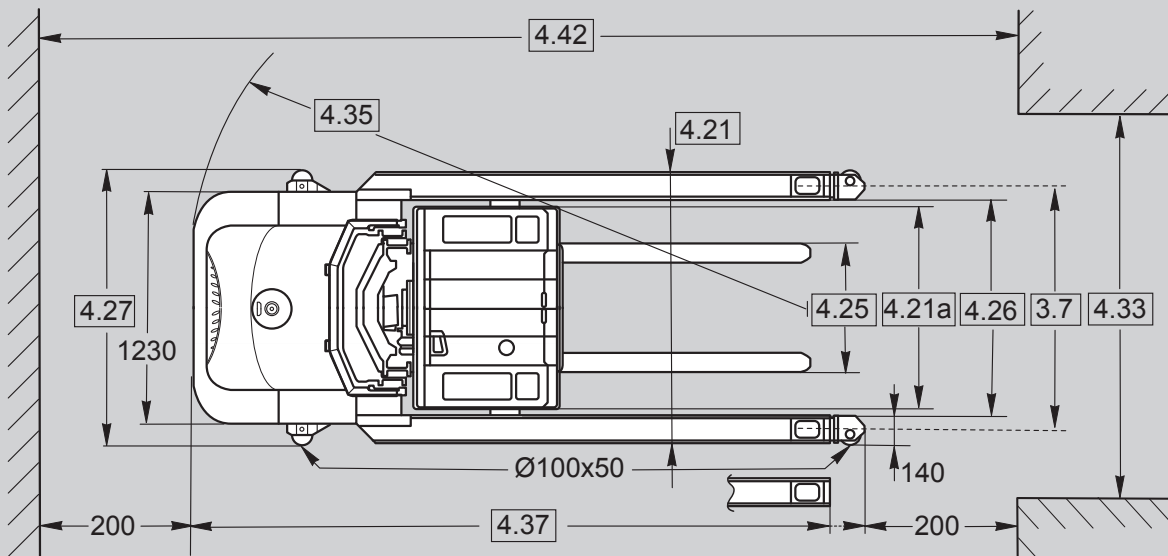

Kennzeichen	1.1	Hersteller	Crown Equipment Corporation		
	1.2	Typ	SP 3581-0,625		
			TT		
	1.3	Antrieb	elektrisch		
	1.4	Bedienung	Kommissionierer		
	1.5	Tragfähigkeit*	Q	t	0,625
	1.6	Lastschwerpunkt	c	mm	1200
	1.8	Lastabstand	x	mm	1300
	1.9	Radstand	y	mm	2980
Gewichte	2.1	Eigengewicht	ohne Batterie	kg	siehe Tabelle 4
	2.2	Achslast	mit Last, vorne / hinten	kg	siehe Tabelle 4
	2.3	Achslast	ohne Last, vorne / hinten	kg	siehe Tabelle 4
Räder	3.1	Bereifung			Polyurethan
	3.2	Reifengröße	vorne	mm	Ø 330 x 140
	3.3	Reifengröße	hinten	mm	Ø 200 x 95
	3.4	Zusatzräder	Stützräder	mm	Ø 255 x 75
	3.5	Räder	Anzahl (x=angetrieben) v/h		1x + 1/2
	3.6	Spurweite	vorne	b10 mm	762
	3.7	Spurweite	hinten	b11 mm	siehe Tabelle 4
Grundabmessungen	4.2	Hubgerüst	eingefahren	h1 mm	siehe Tabelle 4
	4.3	Freihub		h2 mm	siehe Tabelle 4
	4.4	Hubhöhe		h3 mm	siehe Tabelle 4
	4.5	Hubgerüst	ausgefahren	h4 mm	siehe Tabelle 4
	4.7	Höhe über Schutzdach		h6 mm	2400
	4.8	Standhöhe	gesenkt	h7 mm	330
	4.14	Standhöhe	gehoben	h12 mm	siehe Tabelle 4
	4.15	Gabelhöhe	gesenkt	h13 mm	165
	4.20	Länge	einschließlich Gabelrücken	l2 mm	1920
	4.21	Gesamtbreite	vorne / hinten	b1/b2 mm	1230 / siehe Tabelle 4
	4.21a	Breite Bedienerplattform**	Standard	b9 mm	1220
			Optional	b9 mm	1070 / 1370 / 1525 / 1625
	4.22	Gabelzinkenmaße	Standard	hxbxl mm	50 x 100 x 1370
			Optionale Längen		1525 / 1830 / 2135
	4.25	Gabelaußenabstand	min. - max.	b5 mm	610 - 760
	4.26	Breite zwischen Radarmen		b4 mm	siehe Tabelle 4
	4.27	Breite über Führungsrollen	in Schritten von 6,5 mm	b6 mm	siehe Tabelle 4
4.31	Bodenfreiheit	mit Last unter Hubgerüst	m1 mm	62	
4.33	Arbeitsgangbreite***	minimum	Ast mm	siehe Tabelle 4	
4.35	Wenderadius		Wa mm	3241	
4.37	Länge über Radarme	mit / ohne Führungsrollen	l7 mm	3545 / 3380	
4.42	Umsetzgangbreite****	1220 x 1830 längs	Ast3 mm	4190	
		1220 x 2440 längs	Ast3 mm	4800	
Leistung	5.1	Fahrgeschwindigkeit	mit / ohne Last	km/h	siehe Tabelle 2
	5.2	Hubgeschwindigkeit	mit / ohne Last	m/s	0,27/0,36
	5.3	Senkgeschwindigkeit	mit / ohne Last	m/s	0,38/0,41
	5.10	Betriebsbremse			elektro-magnetisch, regenerativ
Motoren	6.1	Fahrmotor	Leistung KB 60 min.	kW	3,9
	6.2	Hubmotor	Leistung bei 15% ED	kW	2 x 2,5
	6.3	Max. Batterietrogrgröße		lxbxh mm	920 x 360 x 790
	6.4	Batteriespannung	Nennkapazität K5	V/Ah	24V / 500-800
	6.5	Batteriegewicht	minimum	kg	690
8.1	Art der Fahrsteuerung				Drehstrom-Fahrsteuerung

* Die Herabsetzung der Tragfähigkeit hängt vom Zusammenwirken folgender Faktoren ab: Hubhöhe, Breite über Radarme, Plattformbreite und Lastschwerpunkt (Gabellänge)
 ** Max. 305 mm breiter als die Breite über Radarme von 4.21 (Gesamtbreite hinten)

*** Beinhaltet einen Sicherheitsabstand von 200 mm
 **** Beinhaltet einen Sicherheitsabstand von 400 mm
 ***** Fahren in Richtung Antriebseinheit

Tabelle 2 Fahrgeschwindigkeit (km/h) mit/ohne Last



Tabelle 3					SP 3571							
					TT							
2.1	Gewicht SP 3571	ohne Batterie		kg	3015	3100	3275	3315	3355	3440	3485	3525
2.2	Achslast	mit Last, vorne		kg	2620	2675	2695	2825	2850	2910	2935	2965
		mit Last, hinten		kg	2335	2365	2415	2430	2445	2475	2490	2500
2.3	Achslast	ohne Last, vorne		kg	2660	2715	2835	2865	2890	2950	2975	3005
		ohne Last, hinten		kg	1045	1075	1130	1140	1155	1180	1195	1210
3.7	Spurweite	hinten, in 25 mm Schritten	b11	mm	1105 – 1740							
4.2	Hubgerüst	eingefahren	h1	mm	2415	2720	3025	3175	3330	3630	3785	3935
4.3	Freihub		h2	mm	165	470	775	925	1080	1385	1535	1690
4.4	Hubhöhe		h3	mm	5335	6095	7010	7470	7925	8380	8840	9295
4.5	Hubgerüst	ausgefahren	h4	mm	7610	8370	9285	9740	10200	10655	11112	11570
4.14	Standhöhe	gehoben	h12	mm	5500	6260	7175	7630	8090	8550	9005	9460
4.21	Gesamtbreite	hinten, in 25 mm Schritten	b2	mm	1245 – 1880							
4.26	Breite zwischen Radarmen	in 25 mm Schritten	b4	mm	965 – 1600							
4.27	Breite über Führungsrollen	in 6,5 mm Schritten	b6	mm	1257 – 1994							
4.33	Arbeitsgangbreite	minimum	Ast	mm	1470							

Tabelle 4					SP 3581							
					TT							
2.1	Gewicht SP 3581	ohne Batterie		kg	3100	3185	3355	3400	3440	3525	3570	3620
2.2	Achslast	mit Last, vorne		kg	2935	2995	3130	3160	3195	3255	3290	3325
		mit Last, hinten		kg	1480	1505	1542	1550	1565	1585	1595	1605
2.3	Achslast	ohne Last, vorne		kg	2915	2980	3115	3145	3175	3240	3275	3310
		ohne Last, hinten		kg	875	895	930	945	955	975	985	1000
3.7	Spurweite	hinten, in 25 mm Schritten	b11	mm	1092 – 1727							
4.2	Hubgerüst	eingefahren	h1	mm	2415	2720	3025	3175	3330	3630	3785	3935
4.3	Freihub		h2	mm	165	470	775	925	1080	1385	1535	1690
4.4	Hubhöhe		h3	mm	5335	6095	7010	7470	7925	8380	8840	9295
4.5	Hubgerüst	ausgefahren	h4	mm	7610	8370	9285	9740	10200	10655	11112	11570
4.14	Standhöhe	gehoben	h12	mm	5500	6260	7175	7630	8090	8550	9005	9460
4.21	Gesamtbreite	hinten, in 25 mm Schritten	b2	mm	1220 – 1850							
4.26	Breite zwischen Radarmen	in 25 mm Schritten	b4	mm	965 – 1600							
4.27	Breite über Führungsrollen	in 6,5 mm Schritten	b6	mm	1257 – 1994							
4.33	Arbeitsgangbreite	minimum	Ast	mm	1420							

Standardausstattung

1. Umfassende Crown Access 1 2 3® Systemsteuerung
2. Bei Crown gefertigter Drehstrom-Fahrmotor
3. Elektronische Lenkung
4. Lineare hubhöhenabhängige Geschwindigkeitsregelung zur stufenlosen Geschwindigkeitsdrosselung beim Heben der Plattform
5. Zwei Hub- und Senkgeschwindigkeiten mit SanftStart und SanftStop
6. Der Schnellhubmodus schaltet sich automatisch ab, sobald die Gabeln 305 mm von der Maximalhubhöhe entfernt sind
7. Der Schnellsenkmodus schaltet sich automatisch ab, sobald die Gabeln 380 mm vom Boden entfernt sind
8. Programmierbare Hub-/Senkabschaltungen
9. IBS-Bremsanlage (Intelligent Braking System)
10. Informationsanzeige von Crown
 - PIN-Codeabfragemöglichkeit
 - Lenkradstellungsanzeige in der Standardausführung
 - Start- und Betriebszeitdiagnostik
 - Zähler für Betriebsstunden, Fahrstrecke, Stoppuhr
 - Batterieentladeanzeige mit Hubunterbrechung
 - 3 auswählbare Fahrleistungsprofile
 - Access 123 Fahrzeugdiagnose mit Echtzeit-Fehlererkennung
11. Weicher, ergonomischer Fahrriechungs-Drehgriff aus Urethan ("Cam Grip")
12. 10° angewinkeltes Lenkrad mit griffigem Knauf
13. Großzügiges Ablagefach
14. Bodenmatte für ermüdungsfreies Arbeiten
15. Plattformfenster für optimale Sichtverhältnisse
16. Freisichtmast
17. Schlüsselschalter
18. Hupe
19. Gelbe Warnblitzleuchte
20. Schwenk- und abnehmbare Stahlverkleidung der Antriebseinheit
21. Batteriestecker SBE 320
22. Herausrollen der Batterie durch Batteriefachrollen mit Ø 50 mm

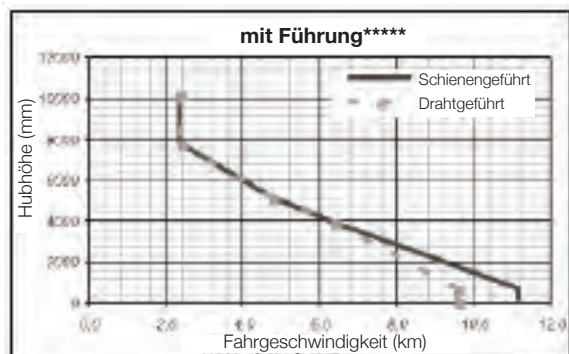
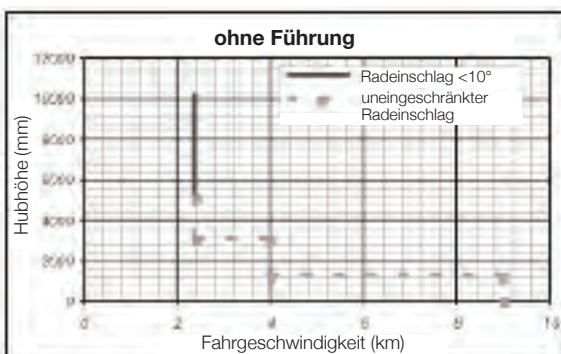
23. Batteriewartungszugang von oben
24. Abnehmbare Batterie-Seitenverkleidung aus Stahl
25. Verstellbare Batteriefixierung
26. Not-Aus-Schalter
27. InfoPoint® System
28. Farbcodierte Verkabelung
29. Antriebsrad, Laufrolle und Lasträder aus Polyurethan
30. Durchgängig geschmiedete Gabeln mit Wellenaufnahme
31. Hochklappbare gabelseitige und seitliche Sicherheits-schranken mit Stromunterbrechung

Zusatzausstattung

1. Gangende-Steuerung (Schienenführung erforderlich)
2. Gangführungsrollen für Schienenführung
3. Erweiterte Anzeige der Lenkradstellung
4. Batterieverriegelungsschalter
5. Arbeits- und Fahrerplatzbeleuchtung und zweistufige Ventilatoren
6. Manuell verstellbare Scheinwerfer
7. Mastseitig befestigte Scheinwerfer
8. Gelbe Rundumleuchte
9. Akustischer Fahralarm
10. Hubhöhen-Begrenzungsschalter
11. Gabel-Hubabschaltung mit und ohne Überbrückung und/oder Senkabschaltung mit Überbrückung
12. Korrosionsschutzausführung
13. Kühlhausausführung
14. Stromversorgung für Zusatzausstattungen
15. Fahrerschutzdach mit 50 x 50 mm Stahlgitter- oder Plexiglasschutz
16. Vergrößerte Fahrererkabinenhöhe von 2185 mm (wodurch die eingefahrene Höhe eventuell und die ausgefahrene Höhe aber auf jeden Fall um 180 mm steigt)
17. Metallgitter im Fensterschnitt (Standard bei Kühlhausausführung)
18. Work Assist™ Zubehör
 - Universalhalter mit Klemmbrett und Haken
 - Befestigungsplatte
 - Stautasche
 - Universalklammer
 - Rohr

19. Abriebfeste Antriebsreifen aus Polyurethan oder Vulkollan
20. Vulkollan-Lasträder
21. Palettenklammern
 - Euro-Paletten (Breite des mittleren Längsträgers 150 mm)
 - Chep-Paletten (Breite des mittleren Längsträgers 100 mm)
 - GMA-Paletten (Breite des mittleren Längsträgers 38 mm)
22. Verschiedene Plattformen
23. Sensor zur Palettenerkennung
24. Zusatzausstattung zur Wagenverriegelung
25. Hohlprofilgabeln 75 x 150 x 1370, 1525, 1830 und 2135 mm (unter Umständen bei Verwendung von Plattform/Wagen erforderlich)
26. InfoLink -Vorbereitung
27. Notabseilvorrichtung für Bediener

Ergonomie

Maximale Rundumsicht und Stabilität standen bei der Entwicklung des Bedienerbereichs im Mittelpunkt, um dem Bediener außergewöhnlichen Komfort und Standsicherheit zu bieten. Ein 0,7m² großes Fenster im Fahrerstand sorgt für ein ausgezeichnetes Sichtfeld. Der von Crown entwickelte Freisichtmast gewährt dem Bediener durch ein Front- und zwei Seitenfenster bei abgesenkter Plattform uneingeschränkte Mast-Durchsicht. Im angehobenen Zustand bietet der Freihubmast freie Sicht durch das große Fenster. Die niedrige Bauhöhe der Antriebseinheit sowie die tief liegende Querstrebe und die C-Profile der Mastträger tragen ebenfalls zu einer exzellenten Sicht bei. Ein weicher Fahrriechungs-Drehgriff aus Urethan, der fest am Bedienpult befestigt ist, sorgt für exzellente Standsicherheit beim Fahren, Gegenstrombremsen und normalen Bremsen. Die Bedienelemente für Heben/Senken, Hupe und Not-Aus-Schalter sind gut erreichbar und lassen sich leicht und bequem betätigen. Das Risiko von Ermüdungserscheinungen wird dadurch minimiert.

Das Lenkrad ist um 10° geneigt und vertieft eingebaut, um den Arbeitsbereich zu vergrößern und den zum Lenken erforderlichen Kraftaufwand zu minimieren. Sowohl das Lenkrad als auch der Knauf sind mit weichem Urethan verkleidet, um die erforderliche Greifkraft zu reduzieren und den Bediener gegen Vibrationen zu schützen. Durch die ergonomische Anordnung der Bedienelemente nimmt der Fahrer immer eine komfortable Körperhaltung ein. Eine Bodenmatte für ermüdungsfreies Arbeiten, die aus extrem fein aufgeschäumtem Kunststoff besteht, absorbiert Stöße und Vibrationen. Das Bremspedal hat eine niedrige Bauhöhe und ist bündig mit der Bodenmatte, wenn es vollständig durchgedrückt wird.

Massive Sicherheitsschranken an der Seite mit drei horizontalen und einer vertikalen Stützstrebe vermitteln dem Bediener Sicherheit. Für zusätzliche Sicherheit sorgen Unterbrechungsschalter die beim anheben der Sicherheitsschranken, das Gerät stoppen. Zwei Arbeits- und Fahrerplatzleuchten sowie ein zweistufiger Ventilator gehören zur optionalen Sonderausstattung. Einschaltsschlüssel verhindern einen unbefugten Betrieb des Staplers; die Startposition löst am Stapler einen Selbsttest aus. Während des Betriebs erhält der Fahrer über die Informationsanzeige alle relevanten Werte über die Betriebsparameter.

Access 1 2 3®

Die umfassende Access 1 2 3 Systemsteuerung stellt eine modulare Kommunikations- und Steueranlage dar. Sie überwacht alle installierten Sensoren, trifft Entscheidungen nach dem Auslesen der Sensoren und steuert alle Systembewegungen entsprechend sicher und reibungslos. Alle vier Module arbeiten in gegenseitiger Dauerkommunikation über einen CAN-Bus (Control Area Network), sodass das System jederzeit Zugriff auf alle Echtzeitinformationen hat.

- Interaktive Anzeige
- Fahrsteuerung
- Fahrzeugüberwachung
- Lenksteuerung

Über die Anzeige erhält der Bediener klare und präzise Rückmeldungen. Das Display bietet umfangreiche Diagnose-tools, damit Wartungstechniker die Ein- und Ausgänge während des Fahrzeugbetriebs aktiv überwachen können. Ein Laptop oder Wartungsterminal ist nicht notwendig. Dank Access 1 2 3 sind die Leistungsspezifikationen des Staplers (Höchstgeschwindigkeit, Auslaufbremsung, Gegenstrombremsung, Beschleunigung, Fahrgeschwindigkeit bei angehobener Gabel und niedrige Senkgeschwindigkeit) einstellbar. Damit ist eine individuelle Anpassung der Staplerleistung an besondere Anwendungen oder Anforderungen des Bedieners möglich.

Antrieb

Crown hat das Drehstrom-Antriebssystem der neuesten Generation eingesetzt und durch die Access 1 2 3 funktionell ergänzt. Bei der von Crown gefertigten Antriebseinheit befinden sich zwischen dem Motor und der Antriebsradachse Stirnkegelräder. Der fest stehende, senkrecht montierte Motor dreht sich nicht und reduziert dadurch den Verschleiß der elektrischen Kabel auf ein Minimum. Wesentliche Verbesserungen bei der Fahrgeschwindigkeit, Beschleunigung und Bremsung steigern dank des fortschrittlichen Drehstromantriebs von Crown die Produktivität. Für weitere Produktivitätssteigerungen sorgt die zur Serienausstattung gehörende lineare Geschwindigkeitssteuerung, die bei Änderungen der Hubhöhe sanfte Geschwindigkeitsübergänge einleitet.

Intelligent Braking System Bremssystem (IBS)

Das patentierte Intelligent Braking System (IBS) von Crown kombiniert die regenerative Motorbremse mit einer optimal gewählten Bremskraft der mehrstufigen Scheibenbremse. Die Bremskraft richtet sich nach der Plattformhöhe, der Fahrtrichtung und dem Gewicht des Staplers.

Bei steigender Hubhöhe und sinkender Geschwindigkeit wird die Bremskraft automatisch reduziert. Die für die jeweilige Höhe optimale Bremswirkung vermittelt dem Bediener ein Gefühl der Sicherheit und ermöglicht eine bessere Steuerung des Fahrzeugs, während abrupte Stopps und Schwankungen der Plattform weitestgehend vermieden werden können. Wenn ein längerer Bremsweg bevorzugt wird, kann der Fahrer die Bremskraft der proportionalen Gegenstrombremse anhand des Fahrtrichtungs-Drehgriffes selbst steuern.

Lenken

Bei der Serie SP 3500 gehört eine elektronische Lenkung mit Mikroprozessorsteuerung zur Serienausstattung. Das Lenkrad ist leichtgängig und vermittelt dem Bediener ein präzises Fahrgefühl. Der Lenkaufwand ist minimal. Von Anschlag zu Anschlag sind es 4,5 Lenkradumdrehungen. Das Antriebsrad lässt sich 180° einschlagen und gewährleistet so höchste Manövrierfähigkeit. Automatisch zentriertes Antriebsrad für Fahrzeuge mit Schienenführung.

Hydraulik

Hochleistungspumpmotoren und Zahnradpumpen bilden eine Baueinheit. Bei Crown gefertigte Steuermagnetventile mit eingebauten Rückschlag- und Über-

druckventilen. Bei allen Modellen gehörten die zweistufigen Senkgeschwindigkeiten mit proportionalem SanftStart zur Serienausstattung. Das langsame Senken ist verstellbar. Beim Senken verhindert die Funktion SanftStart ein ruckartiges Anfahren zu Beginn des Senkvorgangs. Ein Druckausgleichsventil steuert die maximale Senkgeschwindigkeit. Rückschlagventile in allen Zylindern unterbrechen die Senkbewegung, sobald die Senkgeschwindigkeit auf Grund eines Leitungsdefektes einen vorgegebenen Wert überschreitet. Eine Dämpfungseinheit in der hydraulischen Anlage fängt Stöße beim Heben und Senken ab. Der Öltank verfügt über einen 100 Ansaugfilter, einen schraubbaren 10µm Rücklauffilter und eine magnetische Ablassschraube.

Hubgerüst

Die Vollfreisichtmasten in zwei- und dreistufiger Ausführung, aufgebaut aus ineinandergreifenden Doppel-T-Profilen mit schräg gestellten Mastrollen und eng anliegenden Hubzylindern bieten eine erstklassige Durchsicht. Für den Freihub verfügt der dreistufige Mast über einen niedrig angeordneten Hubzylinder. Darüber hinaus konnte die Sicht durch gezielte Führung der Schläuche und Kabel am Mast optimiert werden. Schlaffkettensensoren schalten die Senkfunktionen des Hauptmastes ab wenn die Ketten durchhängen. Spezielle Maststufen-Stoßfänger minimieren die Stöße der Plattform beim Durchfahren der Maststufe. Durch den Ausschub des Innenmasts nach unten („Negative Drop“) können die Mastrollen

ohne umfangreiches Zerlegen genau auf Distanz eingestellt werden.

Fahrgestell

Das Chassis ist aus dickwandigem Stahl gefertigt. Zum Schutz der Komponenten ist die untere Schürze 230 mm hoch und 20 mm dick. Die einzelnen Bauteile des Antriebsaggregates befinden sich hinter robusten Stahltüren, welche an hoch belastbaren Scharnieren befestigt sind. Für einen uneingeschränkten Wartungszugang lassen sich die Türen weit herausklappen oder können herausgehoben werden. Alle Seitenverkleidungsteile der Batterie sind aus Stahl. Ein Batterieverriegelungsschalter ist optional erhältlich. Die Batterieabdeckung lässt sich für Wartungsarbeiten hochklappen.

Schutzscheibe

Im normalen Fahrbetrieb ist der Bediener durch Sicherheitsglas vor Ketten und anderen beweglichen Teilen geschützt. Ein Metallgitter im Fensterausschnitt (Standard in der Kühlhausausführung) ist optional erhältlich.

Sicherheitsbestimmungen

Das Gerät entspricht den europäischen Sicherheitsbestimmungen. Die angegebenen Maße und Leistungsdaten können auf Grund von Fertigungstoleranzen unter Umständen leicht variieren. Die Leistung basiert auf einem Fahrzeug durchschnittlicher Größe und wird durch Gewicht, Zustand und Ausstattung des Fahrzeugs sowie durch die jeweiligen Betriebsbedingungen beeinflusst. Crown Produkte und Spezifikationen unterliegen etwaigen Änderungen, die jederzeit ohne Ankündigung durchgeführt werden können.

