

**CROWN**

# ESR 5200 SERIE

## Spezifikationen

Elektro-Fahrersitz-  
Schubmaststapler



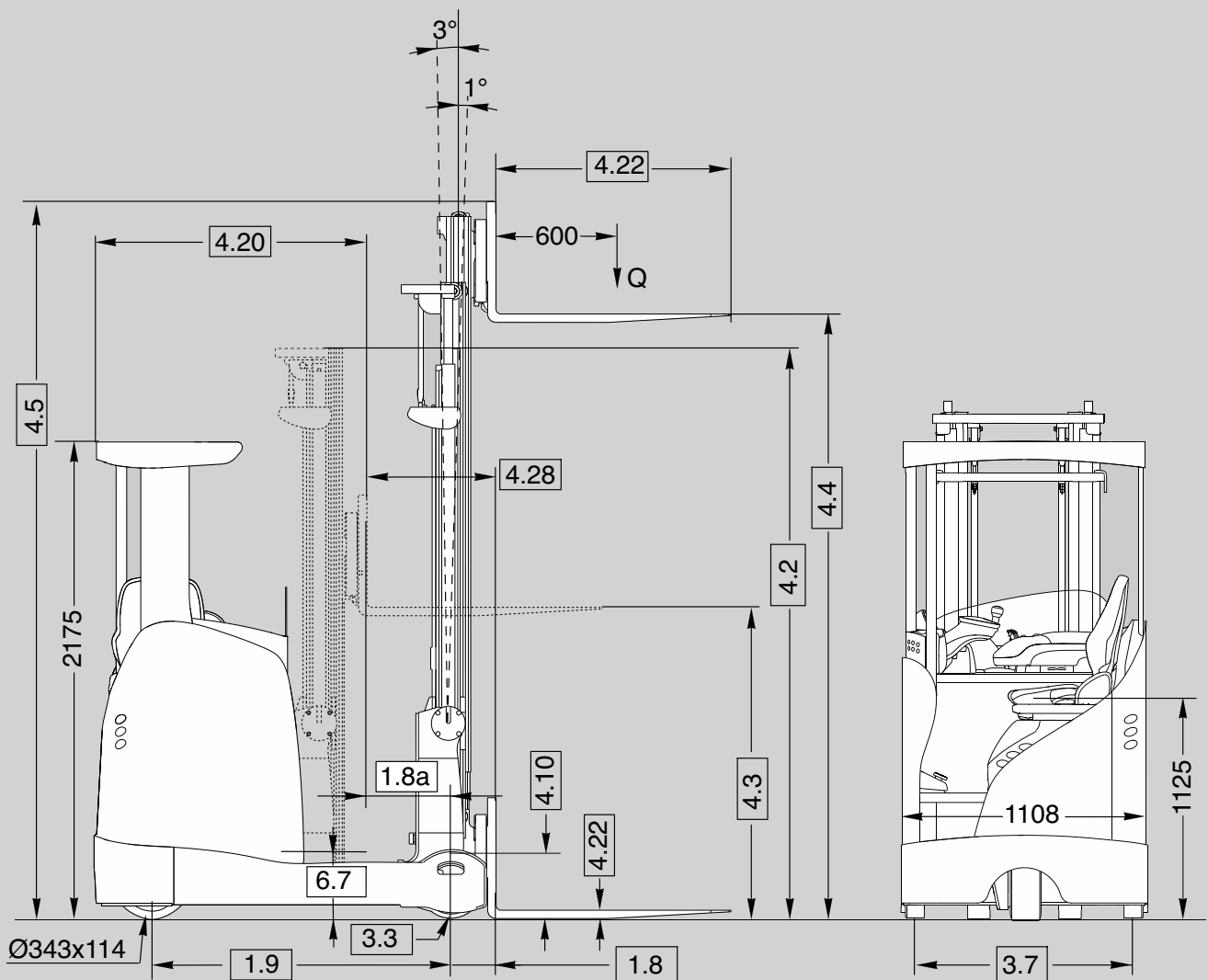
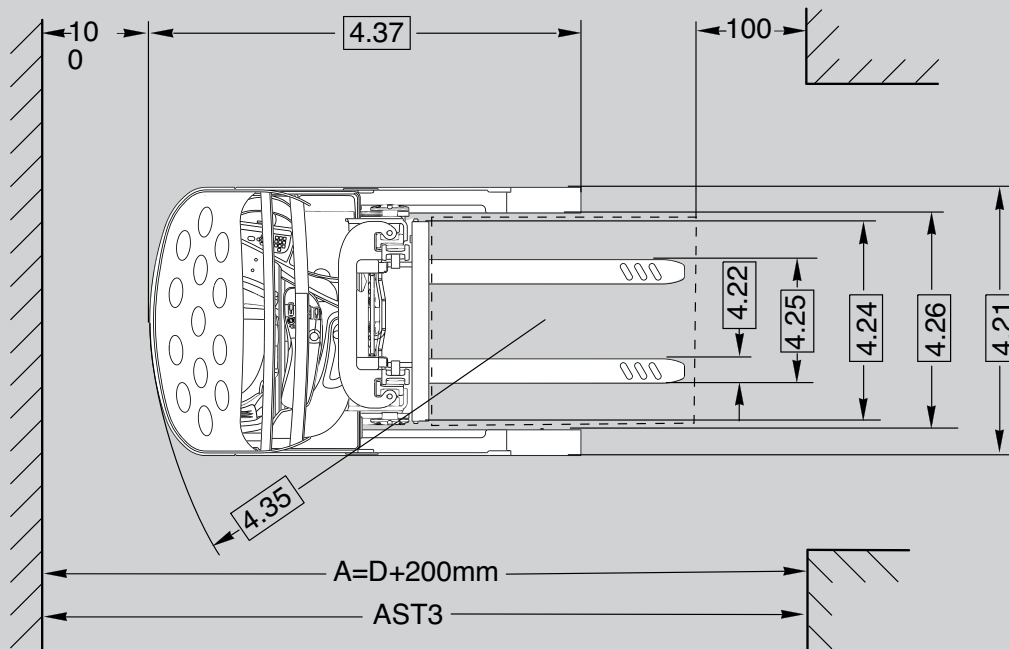

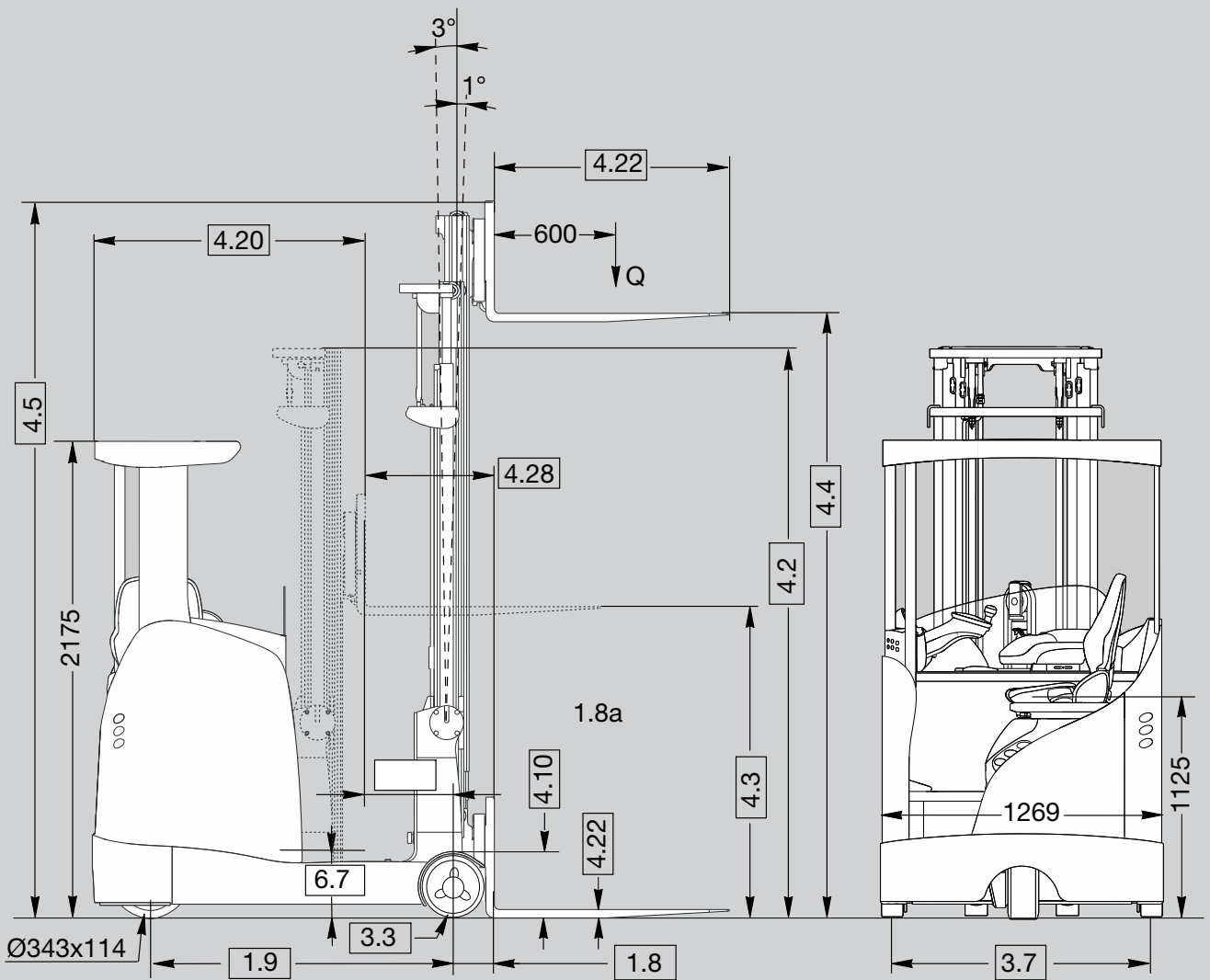
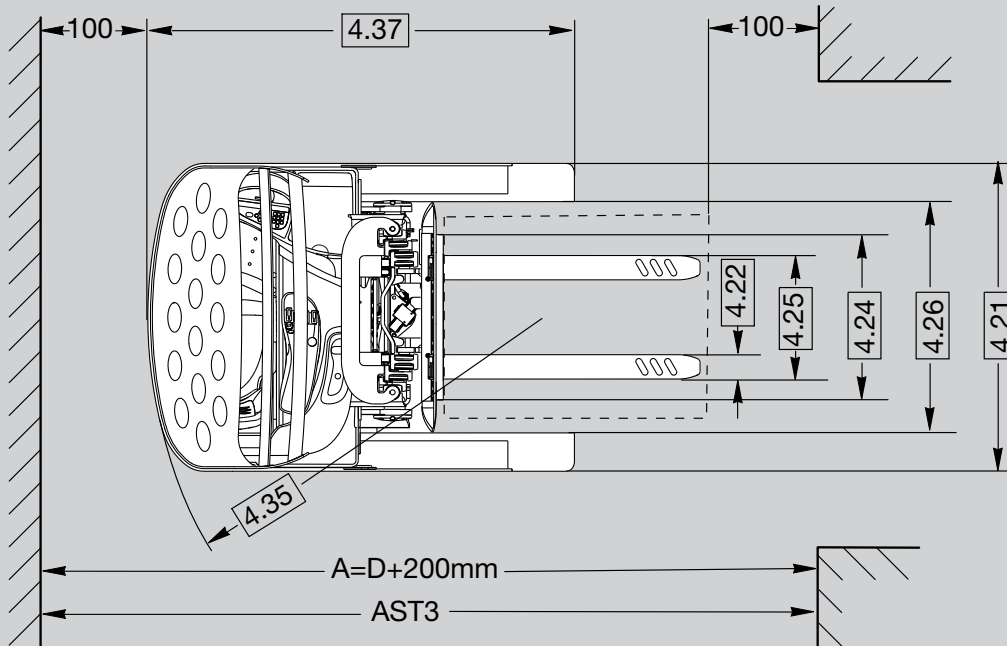

Allgemeine Informationen	1.1	<b>Hersteller</b>	Crown Equipment Corporation						
	1.2	<b>Typ</b>			ESR 5220-1.4	ESR 5220-1.6	ESR 5240-1.4	ESR 5240-1.6	
	1.3	<b>Antrieb</b>			elektrisch				
	1.4	<b>Bedienung</b>			Sitzgerät				
	1.5	<b>Tragfähigkeit</b>		Q	t	1.4	1.6	1.4	1.6
	1.6	<b>Lastschwerpunkt</b>		c	mm	600			
	1.8	<b>Lastabstand</b>	Vorschub ausgefahren	x	mm	202		187	
	1.8a		Vorschub eingefahren	x1	mm	siehe Maßtabelle 6		siehe Maßtabelle 7	
	1.9	<b>Radstand</b>		y	mm	1380	1475	1380	1475
Gewicht	2.1	<b>Eigengewicht</b>	ohne Batterie		kg	1855 <sup>▲</sup>		2055 <sup>▲▲</sup>	
	2.4	<b>Achslast</b>	Vorschub ausgefahren		kg	siehe Maßtabelle 3			
	2.5		Vorschub eingefahren		kg	siehe Maßtabelle 3			
Räder	3.1	<b>Bereifung</b>	Antrieb/Last			Vulkollan			
	3.2	<b>Reifengröße</b>	vorne		mm	343 x 114			
	3.3		hinten		mm	285 x 80		285 x 100	
	3.5	<b>Räder</b>	Anzahl (x=angetrieben) vorn/hinten			1x / 2			
	3.7	<b>Spurweite</b>	hinten	b11	mm	siehe Maßtabelle 2			
Grundabmessungen	4.1	<b>Neigung</b>	auf / ab	Winkel	°	siehe Maßtabelle 4			
	4.2	<b>Höhe Hubgerüst</b>	eingefahren	h1	mm	siehe Maßtabelle 4			
	4.3	<b>Freihubhöhe</b>	ohne Lastschutzgitter	h2	mm	siehe Maßtabelle 4			
	4.4	<b>Hubhöhe</b>		h3	mm	siehe Maßtabelle 4			
	4.5	<b>Höhe Hubgerüst</b>	ausgefahren, ohne LSG	h4	mm	siehe Maßtabelle 4			
	4.7	<b>Höhe über Schutzdach</b>		h6	mm	2175			
	4.8	<b>Sitzhöhe</b>	eingefedert	h7	mm	1125			
	4.10	<b>Höhe Radarme</b>			mm	312		301	
	4.15	<b>Gesenkte Gabelhöhe</b>		h13	mm	40	45	40	45
	4.16	<b>Lichte Höhe</b>	Fahrerschutzdach		mm	1034			
	4.20	<b>Länge einschl. Gabelrücken</b>		l2	mm	siehe Maßtabelle 6		siehe Maßtabelle 7	
	4.21	<b>Gesamtbreite</b>		b1/b2	mm	1120		1285	
	4.22	<b>Gabelzinkenmaße</b>		h	mm	40	45	40	45
				b1	mm	100 x 1145			
	4.23	<b>Gabelträger</b>	ISO-Klasse		mm	2 A			
	4.24	<b>Gabelträgerbreite</b>	mit Seitenschieber	b3	mm	770			
	4.25	<b>Gabelaußenabstand</b>		b5	mm	siehe Maßtabelle 2			
4.26	<b>Breite zwischen Radarmen</b>		b4	mm	siehe Maßtabelle 2				
4.28	<b>Vorschub</b>		l4	mm	siehe Maßtabelle 6		siehe Maßtabelle 7		
4.32	<b>Bodenfreiheit</b>	Mitte Radstand	m2	mm	76				
4.33	<b>Arbeitsgangbreite</b>	1000 x 1200 quer	Ast	mm	siehe Maßtabelle 6		siehe Maßtabelle 7		
4.34		800 x 1200 längs	Ast	mm	siehe Maßtabelle 6		siehe Maßtabelle 7		
4.35	<b>Wenderadius</b>		Wa	mm	1638	1733	1645	1740	
4.37	<b>Länge über Radarme</b>		l7	mm	1800	1895	1785	1880	
Leistung	5.1	<b>Fahrgeschwindigkeit *</b>	mit/ohne Last		km/h	10.0 / 10.0			
	5.2	<b>Hubgeschwindigkeit</b>	mit/ohne Last		m/s	0.4 / 0.6			
	5.3	<b>Senkgeschwindigkeit</b>	mit/ohne Last		m/s	0.5 / 0.5			
	5.4	<b>Schubgeschwindigkeit</b>	mit/ohne Last		m/s	0.18 / 0.18			
	5.7	<b>Max. Steigfähigkeit</b>	mit/ohne Last		%	12 / 12			
	5.10	<b>Betriebsbremse</b>	regenerativ, elektrisch / Lastradbremse				regen. / ohne	regen. / 1x	regen. / ohne
Motoren	6.1	<b>Fahrmotor</b>	Leistung KB 60 min.		kW	9			
	6.2	<b>Hubmotor</b>	Leistung bei 15% ED		kW	7.9			
	6.3	<b>Max. Batterietrogrgröße</b>		lxhxb	mm	siehe Maßtabelle 1			
	6.4	<b>Batteriespannung</b>	Nennkapazität K5		V/Ah	48 / siehe Maßtabelle 1			
	6.5	<b>Batteriegewicht</b>			kg	siehe Maßtabelle 1			
	6.7	<b>Höhe Batteriefachboden</b>	mit/ohne Rollen		mm	303 / 292			
	Sonst.	8.1	<b>Art der Steuerung</b>	Fahren / Heben / Lenken			Transistor		
8.4		<b>Schallpegel</b>			dB(A)	65			

▲ TL-Mast 2760 mm + Batterieoption 5

\* 1 km/h weniger in Lastrichtung

▲▲ TL-Mast 2760 + Batterieoption 1

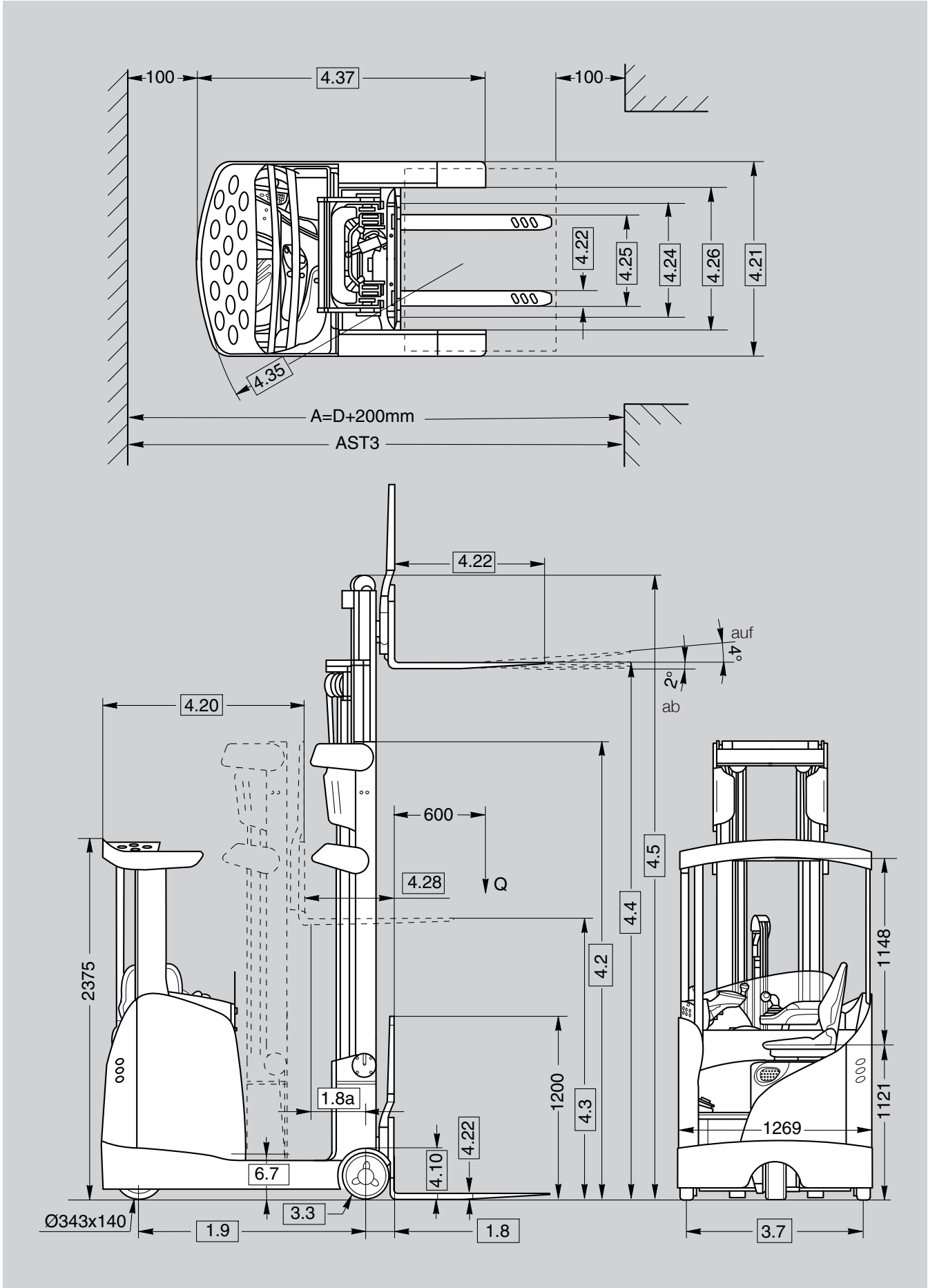



Allgemeine Informationen	1.1	Hersteller	Crown Equipment Corporation							
	1.2	Typ			ESR 5260 1.4	ESR 5260 1.6	ESR 5260 2.0	ESR 5280S 1.6	ESR 5280S 2.0	
	1.3	Antrieb					elektrisch		elektrisch	
	1.4	Bedienung					Sitzgerät		Sitzgerät	
	1.5	Tragfähigkeit		Q	t	1,4	1,6	2,0	1,6	2,0
	1.6	Lastschwerpunkt		c	mm	600			600	
	1.8	Lastabstand	Vorschub ausgefahren	x	mm	187	217	217	217	
	1.8a		Vorschub eingefahren	x1	mm	siehe Maßtabelle 8			siehe Maßtabelle 8	
	1.9	Radstand		y	mm	1380	1475	1475	1475	1550
Gewicht	2.1	Eigengewicht	ohne Batterie		kg	2534 <sup>▲</sup>	2557 <sup>▲</sup>	2661 <sup>▲▲</sup>	2619 <sup>□</sup>	2729 <sup>□□</sup>
	2.4	Achslast	Vorschub ausgefahren		kg	siehe Maßtabelle 3			siehe Maßtabelle 3	
	2.5		Vorschub eingefahren		kg	siehe Maßtabelle 3			siehe Maßtabelle 3	
Räder	3.1	Bereifung	Antrieb/Last			Vulkollan			Vulkollan	
	3.2	Reifengröße	vorne		mm	343 x 140			343 x 140	
	3.3		hinten		mm	285 x 100	330 x 100	330 x 100	330 x 100	
	3.5	Räder	Anzahl (x=angetrieben) vorn/hinten			1x / 2			1x / 2	
	3.7	Spurweite	hinten	b11	mm	siehe Maßtabelle 2			siehe Maßtabelle 2	
Grundabmessungen	4.1	Neigung Gabelträger	auf / ab	Winkel	°	2 / 4			2 / 4	
	4.2	Höhe Hubgerüst	eingefahren	h1	mm	siehe Maßtabelle 5			siehe Maßtabelle 5	
	4.3	Freihubhöhe *	ohne Lastschuttgitter	h2	mm	siehe Maßtabelle 5			siehe Maßtabelle 5	
	4.4	Hubhöhe		h3	mm	siehe Maßtabelle 5			siehe Maßtabelle 5	
	4.5	Höhe Hubgerüst **	ausgefahren, ohne LSG	h4	mm	siehe Maßtabelle 5			siehe Maßtabelle 5	
	4.7	Höhe über Schutzdach	serienmäßig/gewinkelt	h6	mm	2375 / 2554			2375 / 2554	
	4.8	Sitzhöhe	eingefedert	h7	mm	1113			1113	
	4.10	Höhe Radarme			mm	301	346	346	346	
	4.15	Gesenkte Gabelhöhe		h13	mm	40	45	45	45	45
	4.16	Lichte Höhe	Fahrerschutzdach		mm	1021			1164 / 1257	
	4.20	Länge einschl. Gabelrücken		l2	mm	siehe Maßtabelle 8			siehe Maßtabelle 8	
	4.21	Gesamtbreite	vorn / hinten	b1/b2	mm	1269 / siehe Maßtabelle 2			1269 / siehe Tabelle 2	
	4.22	Gabelzinkenmaße		h	mm	38	45	45	45	45
				bxl	mm	100 x 1145			100 x 1145	
	4.23	Gabelträger	ISO-Klasse		mm	2 A			2 A	
	4.24	Gabelträgerbreite	mit / ohne LSG	b3	mm	770 / 750			770 / 750	
	4.25	Gabelaußenabstand		b5	mm	siehe Maßtabelle 2			siehe Maßtabelle 2	
4.26	Breite zwischen Radarmen		b4	mm	siehe Maßtabelle 2			siehe Maßtabelle 2		
4.28	Vorschub		l4	mm	siehe Maßtabelle 8			siehe Maßtabelle 8		
4.32	Bodenfreiheit	Mitte Radstand	m2	mm	76			76		
4.33	Arbeitsgangbreite	1000 x 1200 quer	Ast	mm	siehe Maßtabelle 8			siehe Maßtabelle 9		
		800 x 1200 längs	Ast	mm	siehe Maßtabelle 8			siehe Maßtabelle 9		
4.35	Wenderadius		Wa	mm	1645	1734	1734	1734	1809	
4.37	Länge über Radarme		l7	mm	1785	1903	1903	1903	1978	
Leistung	5.1	Fahrgeschwindigkeit	mit/ohne Last		km/h	14,0 / 14,0			14,0 / 14,0	
	5.2	Hubgeschwindigkeit	mit/ohne Last		m/s	0,41 / 0,69	0,39 / 0,69	0,32 / 0,54	0,39 / 0,69	0,32 / 0,54
	5.3	Senkgeschwindigkeit	mit/ohne Last		m/s	0,57 / 0,57	0,57 / 0,57	0,57 / 0,50	0,57 / 0,57	0,57 / 0,50
	5.4	Schubgeschwindigkeit	mit/ohne Last		m/s	0,19 / 0,19			0,19 / 0,19	
	5.7	Max. Steigfähigkeit	mit/ohne Last		%	12 / 12			12 / 12	
	5.10	Betriebsbremse	regenerativ, elektrisch / Lastradbremmen			regen / 2x			regen / 2x	
Motoren	6.1	Fahrmotor	Leistung 60 min.		kW	9			9	
	6.2	Hubmotor	Leistung bei 15% ED		kW	16,5			16,5	
	6.3	Max. Batterietrogrgröße		lxhxb	mm	siehe Maßtabelle 1			siehe Maßtabelle 1	
	6.4	Batteriespannung	Nennkapazität K5		V/Ah	48 / siehe Maßtabelle 1			48 / siehe Tabelle 1	
	6.5	Batteriegewicht			kg	siehe Maßtabelle 1			siehe Maßtabelle 1	
	6.7	Höhe Batteriefachboden	mit/ohne Rollen		mm	303 / 292			303 / 292	
	Sonst.	8.1	Art der Steuerung	Fahren / Heben / Lenken			Transistor			Transistor
8.2		Arbeitsdruck für Anbaugeräte			bar	210			210	
8.4		Schallpegel				65			65	
					dB(A)					

▲ 4890 mm + Batterieoption 1

□ 4595 mm + Batterieoption 2

\* mit Lastschuttgitter 1,4/1,6 t - 650 mm; 2,0 t - 535 mm

▲▲ 4595 mm + Batterieoption 2

□□ 4595 mm + Batterieoption 2

\*\* mit Lastschuttgitter 1,4/1,6 t - 650 mm; 2,0 t - 535 mm

Tabelle 1 Batterie

	Batterietyp	DIN C				DIN B				Länge	Höhe	
		Option 1	Option 2	Option 3	Option 4	Option 5	Option 6	Option 7	Option 8			
6.4	Batteriekapazität	Ah	420-465	560-620	700-775	840-930	280-310	420-465	560-620	700-775		
6.5	Battergewicht min.-max.	kg	713-838	892-1056	1063-1258	1241-1467	542-621	709-816	890-1027	1063-1202		
6.3	Batterietrogröße		Breite				Breite					
	ESR 5220 – 1.4	mm	–	–	–	–	263	353	443	–	1035	784
	ESR 5220 – 1.6	mm	–	–	–	–	–	353	443	533		
	ESR 5240 – 1.4	mm	283	355	427	–	–	–	–	–	1223	784
	ESR 5240 – 1.6	mm	283	355	427	–	–	–	–	–		
	ESR 5260 – 1.4	mm	283	355	427	–	–	–	–	–		
	ESR 5260 – 1.6	mm	283	355	427	499	–	–	–	–		
	ESR 5260 – 2.0	mm	–	355	427	499	–	–	–	–		
	ESR 5280S – 1.6 *	mm	–	355	427	–	–	–	–	–		
	ESR 5280S – 2.0 *	mm	–	355	427	499	–	–	–	–		

\* TS / DIN = Batteriefach in T-Form oder nach DIN, Einzelheiten zu T-förmigen Batterien bei Crown erfragen

Tabelle 2 Rahmen und Fahrgestell

		ESR 5220 ESR 5240 ESR 5260 ESR 5280S		Standard	Standard	Standard	Option	Standard	Standard
3.7	Spurweite hinten	b11	mm	985	1177	1146	1317	1476	
4.21	Gesamtbreite hinten – Fahrgestell unten	b2	mm	1120	1285	1285	1425	1575	
	Gesamtbreite hinten – Fahrgestell mittlerer Bereich	b2	mm	1108	1269	1269	1269	1269	
4.24	Gabelträgerbreite	b3	mm	750	750	750	750	980	
4.25	Gabelaußenabstand, max.	b5	mm	695	695	695	695	925	
4.26	Breite zwischen Radarmen	b4	mm	905	965	1070	1105	1255	
	Seitenschub	links/rechts	mm	50	70	70	70	100	

Tabelle 3 Achslast

				ohne Last			mit Last			
		Vorschub		vorne	hinten	gesamt	vorne	hinten	gesamt	
ESR 5220-1.4 mit Batterie Option 5	7500 TT	2.4	ausgefahren	kg	1558	1442	3000	783	3617	4400
		2.5	eingefahren	kg	1882	1118		1626	2774	
ESR 5240-1.4 mit Batterie Option 1	7500 TT	2.4	ausgefahren	kg	1536	1664	3200	730	3870	4600
		2.5	eingefahren	kg	1930	1270		1596	3004	
ESR 5260-1.4 mit Batterie Option 1	6090 TT	2.4	ausgefahren	kg	1607	1796	3403	807	3996	4803
		2.5	eingefahren	kg	2164	1239		1941	2862	
ESR 5260-1.6 mit Batterie Option 3	7950 TT	2.4	ausgefahren	kg	1890	2103	3993	1037	4556	5593
		2.5	eingefahren	kg	2437	1556		2174	3419	
ESR 5280S-1.6 mit Batterie Option 3	10230 TT	2.4	ausgefahren	kg	1782	2483	4265	1020	4860	5880
		2.5	eingefahren	kg	2440	1825		2240	3640	
ESR 5260-2.0 mit Batterie Option 3	9155 TT	2.4	ausgefahren	kg	2150	2373	4523	1042	5481	6523
		2.5	eingefahren	kg	2660	1863		2043	4480	
ESR 5280S-2.0 mit Batterie Option 3	12000 TT	2.4	ausgefahren	kg	2000	3260	5260	1130	6155	7285
		2.5	eingefahren	kg	2900	2360		2495	4790	

vorne = Antriebsrad      hinten = Lasträder



Tabelle 4 Hubgerüst ESR 5220 / ESR 5240

Hubgerüst			4.4 Hub	4.2 Eingef.	4.3 Frei	4.5 Ausgef.	4.1 Neigung				
							ESR 5220-1.4 ESR 5240-1.4		ESR 5220-1.6 ESR 5240-1.6		
							h3	h1	h2	h4	vor in °
Neigbarer Mast	Standard Duty	TL	mm	2760	1990	100	3305	2°	4°	0,5°	3°
			mm	3070	2150		3620				
			mm	3490	2360		4045				
			mm	3810	2520		4360				
			mm	4080	2650		4630				
			mm	4480	2850		5030				
			mm	4710	2970		5260				
			mm	4950	3090		5500				
		mm	5250	3240	5800						
		TT	mm	4210	1935	1415*	4740	1°	3°	0,5°	3°
			mm	4680	2090	1570*	5210				
			mm	5315	2305	1785*	5850				
			mm	5790	2465	1945*	6325				
			mm	6190	2595	2075*	6725	0,5°			
mm	6795		2795	2275*	7320						
mm	7140		2915	2395*	7675						
mm	7500		3030	2515*	8035						
Neigbarer Gabelträger	Standard Duty	TT	mm	7950	3190	2515	8525	2°	4°	2°	4°
			mm	8415	3350	2670	8990				
			mm	8850	3490	2815	9425				
			mm	9090	3570	2900	9665				
			mm	9450 †	3690	3015	10025				

† nur ESR 5240      Freihub h2 mit Seitenschieber: -100 mm      Ausgefahrene Höhe h4 mit Seitenschieber: +15 mm

Tabelle 5 Hubgerüst ESR 5260 / ESR 5280S

Hubgerüst			4.4 Hub	4.2 Eingef.	4.3 Frei	4.5 Ausgef.	ESR 5260 - 1.4	ESR 5260-1.6 ESR 5280S-1.6	ESR 5260 - 2.0 ESR 5280S-2.0
TT			h3	h1	h2	h4			
Neigbarer Gabelträger mit 4 Rollen	Heavy Duty	mm	4440	2020	1345	5015	●	●	-
		mm	4890	2170	1495	5465	●	●	-
		mm	5340	2320	1645	5915	●	●	-
		mm	5790	2470	1795	6365	●	●	-
		mm	6090	2570	1895	6665	●	●	-
		mm	6690	2770	2095	7265	●	●	-
		mm	7140	2920	2245	7715	●	●	-
		mm	7500	3040	2365	8075	●	●	-
		mm	7950	3190	2515	8525	●	●	-
		mm	8415	3345	2670	8990	○	○	-
		mm	8850	3490	2815	9425	○	○	-
		mm	9090	3570	2895	9665	○	○	-
		mm	9450	3690	3015	10025	○	○	-
		mm	9900	3840	3170	10475	-	○	-
		mm	10230	3950	3280	10805	-	○	-
		mm	10500	4040	3365	11070	-	○	-
mm	10700	4205	3535	11270	-	○	-		
mm	10835	4250	3580	11405	-	○	-		
mm	11045	4320	3650	11615	-	○	-		
Neigbarer Gabelträger m. 6 Rollen	Super Duty	mm	10835	4250	3580	11460	-	○	-
		mm	11045	4320	3650	11670	-	○	-
		mm	11435	4450	3780	12060	-	○	-
Neigbarer Gabelträger mit 6 Rollen	Heavy Duty	mm	4145	2020	1350	4770	-	-	●
		mm	4595	2170	1500	5220	-	-	●
		mm	5495	2470	1800	6120	-	-	●
		mm	6395	2770	2100	7020	-	-	●
		mm	6845	2920	2250	7470	-	-	●
		mm	7205	3040	2370	7830	-	-	●
		mm	8120	3345	2675	8745	-	-	●
		mm	9155	3690	3020	9780	-	-	●
		mm	9605	3840	3170	10230	-	-	●
		mm	9935	3950	3280	10560	-	-	●
	Super Duty	mm	10835	4250	3580	11460	-	-	●
		mm	11435	4450	3780	12060	-	-	●
		mm	12010	4640	3970	12635	-	-	●
		mm	9935	4420	3750	10560	-	-	●
		mm	10835	4720	4050	11460	-	-	●
		mm	11435	4920	4250	12060	-	-	●
		mm	12000	5110	4435	12620	-	-	●
		mm	12600	5310	4635	13220	-	-	●
mm	13000	5445	4770	13625	-	-	●		
mm	13560	5630	4960	14185	-	-	●		

● = verfügbar      ○ = Option 1 Batteriefachgröße nicht möglich

Tabelle 6 **ESR 5220** Arbeitsgangbreite

Palettengröße		ESR 5220			1.8a		4.20		4.28		4.33			
		Fahrzeugkonfiguration			Lastabstand		Länge		Vorschub		Arbeitsgangb.		Maß addieren für	
Palette	Länge x Breite	Kapazität	Batteriegröße DIN 43531B	Hubgerüst Typ	X1		L2		L4		AST3		Integrierter Seitensch. 1.4	Triplex Mast TT
	mm	Ah			1.4	1.6	1.4	1.6	1.4	1.6	1.4	1.6		
Euro	800 x 1200	280 - 310	Option 5	TL	472	-	1166	-	674	-	<b>2522</b>	-	17	14
		420 - 465	Option 6	TL	387	482	1251	1251	589	684	<b>2567</b>	<b>2612</b>		
		560 - 620	Option 7	TL	297	392	1341	1341	499	594	<b>2621</b>	<b>2659</b>		
		700 - 775	Option 8	TL	-	302	-	1431	-	504	-	<b>2713</b>		
Euro	1200 x 800	280 - 310	Option 5	TL	472	-	1166	-	674	-	<b>2669</b>	-	26	22
		420 - 465	Option 6	TL	387	482	1251	1251	589	684	<b>2745</b>	<b>2755</b>		
		560 - 620	Option 7	TL	297	392	1341	1341	499	594	<b>2826</b>	<b>2835</b>		
		700 - 775	Option 8	TL	-	302	-	1431	-	504	-	<b>2917</b>		
BSI	1000 x 1200	280 - 310	Option 5	TL	472	-	1166	-	674	-	<b>2638</b>	-	21	17
		420 - 465	Option 6	TL	387	482	1251	1251	589	684	<b>2696</b>	<b>2726</b>		
		560 - 620	Option 7	TL	297	392	1341	1341	499	594	<b>2763</b>	<b>2788</b>		
		700 - 775	Option 8	TL	-	302	-	1431	-	504	-	<b>2854</b>		
BSI	1200 x 1000	280 - 310	Option 5	TL	472	-	1166	-	674	-	<b>2722</b>	-	25	21
		420 - 465	Option 6	TL	387	482	1251	1251	589	684	<b>2793</b>	<b>2808</b>		
		560 - 620	Option 7	TL	297	392	1341	1341	499	594	<b>2871</b>	<b>2884</b>		
		700 - 775	Option 8	TL	-	302	-	1431	-	504	-	<b>2961</b>		
Australien	1165 x 1165	280 - 310	Option 5	TL	472	-	1166	-	674	-	<b>2744</b>	-	23	19
		420 - 465	Option 6	TL	387	482	1251	1251	589	684	<b>2810</b>	<b>2831</b>		
		560 - 620	Option 7	TL	297	392	1341	1341	499	594	<b>2884</b>	<b>2901</b>		
		700 - 775	Option 8	TL	-	302	-	1431	-	504	-	<b>2975</b>		
Asien	1200 x 1200	280 - 310	Option 5	TL	472	-	1166	-	674	-	<b>2782</b>	-	23	19
		420 - 465	Option 6	TL	387	482	1251	1251	589	684	<b>2849</b>	<b>2869</b>		
		560 - 620	Option 7	TL	297	392	1341	1341	499	594	<b>2923</b>	<b>2940</b>		
		700 - 775	Option 8	TL	-	302	-	1431	-	504	-	<b>3013</b>		
GMA 40" x 48"	1219 x 1016	280 - 310	Option 5	TL	472	-	1166	-	674	-	<b>2742</b>	-	25	21
		420 - 465	Option 6	TL	387	482	1251	1251	589	684	<b>2813</b>	<b>2829</b>		
		560 - 620	Option 7	TL	297	392	1341	1341	499	594	<b>2891</b>	<b>2904</b>		
		700 - 775	Option 8	TL	-	302	-	1431	-	504	-	<b>2982</b>		

 Tabelle 7 **ESR 5240** Arbeitsgangbreite

Palettengröße		ESR 5240			1.8a		4.20	4.28		4.33			
		Fahrzeugkonfiguration			Lastabstand		Länge	Vorschub		Arbeitsgangbreite		Maß addieren für	
Palette	Länge x Breite	Kapazität	Batteriegröße DIN 43531C	Hubgerüst Typ	X1		L2	L4		AST3		Integrierter Seitensch. 1.4	Triplex Mast
	mm	Ah			1.4	1.6	1.4/1.6	1.4	1.6	1.4	1.6		
Euro	800 x 1200	420 - 465	Option 1	TL	452	547	1186	639	1374	<b>2539</b>	<b>2591</b>	16	12
		560 - 620	Option 2	TL	385	480	1253	572	1441	<b>2575</b>	<b>2620</b>		
		700 - 775	Option 3	TL	315	410	1323	503	1510	<b>2617</b>	<b>2656</b>		
Euro	1200 x 800	420 - 465	Option 1	TL	452	547	1186	639	1374	<b>2694</b>	<b>2706</b>	26	21
		560 - 620	Option 2	TL	385	480	1253	572	1441	<b>2753</b>	<b>2764</b>		
		700 - 775	Option 3	TL	315	410	1323	503	1510	<b>2816</b>	<b>2825</b>		
BSI	1000 x 1200	420 - 465	Option 1	TL	452	547	1186	639	1374	<b>2658</b>	<b>2692</b>	20	16
		560 - 620	Option 2	TL	385	480	1253	572	1441	<b>2705</b>	<b>2734</b>		
		700 - 775	Option 3	TL	315	410	1323	503	1510	<b>2756</b>	<b>2781</b>		
BSI	1200 x 1000	420 - 465	Option 1	TL	452	547	1186	639	1374	<b>2745</b>	<b>2763</b>	24	20
		560 - 620	Option 2	TL	385	480	1253	572	1441	<b>2802</b>	<b>2817</b>		
		700 - 775	Option 3	TL	315	410	1323	503	1510	<b>2861</b>	<b>2875</b>		
Australien	1165 x 1165	420 - 465	Option 1	TL	452	547	1186	639	1374	<b>2766</b>	<b>2790</b>	23	19
		560 - 620	Option 2	TL	385	480	1253	572	1441	<b>2819</b>	<b>2840</b>		
		700 - 775	Option 3	TL	315	410	1323	503	1510	<b>2875</b>	<b>2894</b>		
Asien	1200 x 1200	420 - 465	Option 1	TL	452	547	1186	639	1374	<b>2804</b>	<b>2827</b>	23	19
		560 - 620	Option 2	TL	385	480	1253	572	1441	<b>2857</b>	<b>2878</b>		
		700 - 775	Option 3	TL	315	410	1323	503	1510	<b>2914</b>	<b>2932</b>		
GMA 40" x 48"	1219 x 1016	420 - 465	Option 1	TL	452	547	1186	639	1374	<b>2765</b>	<b>2783</b>	24	20
		560 - 620	Option 2	TL	385	480	1253	572	1441	<b>2822</b>	<b>2837</b>		
		700 - 775	Option 3	TL	315	410	1323	503	1510	<b>2882</b>	<b>2895</b>		

Tabelle 8 ESR 5260 Arbeitsgangbreite

ESR 5260		6.4	4.20	1.8a	4.28	4.33 & 4.34		
		Batterie	Länge einschl. Gabelrücken	Lastabstand	Vorschub	Lastgröße		Arbeitsgangbreite
kg	Wa mm	Ah	l2 mm	x1 mm	l4 mm	Länge mm	Breite mm	VDI mm
1400	1645	420 - 465	1281	357	544	800	1200	2591
						1200	800	2778
						1000	1200	2724
						1200	1000	2825
		560 - 620	1338	300	487	800	1200	2626
						1200	800	2830
						1000	1200	2767
						1200	1000	2875
		700 - 775	1410	228	415	800	1200	2674
						1200	800	2896
						1000	1200	2823
						1200	1000	2938
1600	1734	420 - 465	1288	445	662	800	1200	2631
						1200	800	2788
						1000	1200	2751
						1200	1000	2840
		560 - 620	1345	388	605	800	1200	2662
						1200	800	2839
						1000	1200	2791
						1200	1000	2888
		700 - 775	1417	316	533	800	1200	2705
						1200	800	2904
						1000	1200	2844
						1200	1000	2950
		840 - 930	1489	244	461	800	1200	2752
						1200	800	2970
						1000	1200	2899
						1200	1000	3013
2000	1734	560 - 620	1345	388	605	800	1200	2662
						1200	800	2839
						1000	1200	2791
						1200	1000	2888
		700 - 775	1417	316	533	800	1200	2705
						1200	800	2904
						1000	1200	2844
						1200	1000	2950
		840 - 930	1489	244	461	800	1200	2752
						1200	800	2970
						1000	1200	2899
						1200	1000	3013

Tabelle 9 ESR 5280S Arbeitsgangbreite

ESR 5280S		6.4	4.20	1.8a	4.28	4.33 & 4.34			
		Batterie	Länge einschl. Gabelrücken	Lastabstand	Vorschub	Lastgröße		Arbeitsgangbreite	
kg	Wa mm	Ah	l2 mm	TS / DIN *	l4 mm	Länge mm	Breite mm	VDI mm	VDI mm
1600	1734	560 - 620	1433 / 1516	299 / 216	516 / 433	800	1200	2716	2771
						1200	800	2920	2996
						1000	1200	2857	2921
						1200	1000	2964	3038
		700 - 775	1487 / 1588	245 / 144	462 / 361	800	1200	2751	2823
						1200	800	2969	3063
						1000	1200	2898	2979
						1200	1000	3012	3102
2000	1809	560 - 620	1433 / 1514	374 / 293	591 / 510	800	1200	2745	2795
						1200	800	2927	3000
						1000	1200	2876	2936
						1200	1000	2975	3045
		700 - 775	1487 / 1586	320 / 221	537 / 438	800	1200	2777	2843
						1200	800	2976	3067
						1000	1200	2916	2992
						1200	1000	3021	3108
		840 - 930	1559 / 1658	248 / 149	465 / 366	800	1200	2824	2894
						1200	800	3042	3134
						1000	1200	2971	3050
						1200	1000	3084	3173

\* TS / DIN = Batteriefach in T-Form oder nach DIN, Einzelheiten zu T-förmigen Batterien bei Crown erfragen

Standardausstattung ● / Zusatzausstattung ○	ESR 5220	ESR 5240	ESR 5260	ESR 5280S
<b>Fahrzeugausstattung</b>				
1120 mm Gesamtbreite	●			
1285 mm Gesamtbreite		●	●	●
1425 mm Gesamtbreite			⑦	○
1575 mm Gesamtbreite			⑦	
1400 kg Hubkapazität bei 600 mm Lastschwerpunkt	●	●	●	
1600 kg Hubkapazität bei 600 mm Lastschwerpunkt	●	●	●	●
2000 kg Hubkapazität bei 600 mm Lastschwerpunkt			●	●
<b>Batterien</b>				
48 V, 280-310 Ah	⑪			
48 V, 420-465 Ah	○	○	⑦	
48 V, 560-620 Ah	○	○	○	⑤
48 V, 700-775 Ah		○	○	⑤
48 V, 840-930 Ah			⑧	⑥
Batteriefachrollen für horizontale Batterieentnahme	○	○	○	●
Batteriestecker DIN 160	●	●	●	●
Batteriestecker SBE 160 (blau)	○	○	○	○
Batteriestecker SB 350 (blau)	○	○	○	○
<b>Bedienelemente und Instrumente</b>				
Umfangreiche Systemsteuerung Access 1 2 3®	●	●	●	●
LCD-Display mit PIN-Eingabe und Navigationstasten	●	●	●	●
Schlüsselloses Einschalten per PIN-Code	●	●	○	○
Fahrtrichtungs-/Lenkwinkelanzeige	●	●	●	●
Echtzeituhr und Datumsanzeige	●	●	●	●
Batterieentladeanzeige mit Hubabschaltung	●	●	●	●
Betriebsstundenzähler für diverse Systemfunktionen	●	●	●	●
Fingertip-Hydraulikbedienung	●	●	●	○
Kreuzhebel-Hydraulikbedienung	○	○	○	○
Multifunktions-Hydraulikbedienung	○	○	○	●
<b>Fahreigenschaften</b>				
Speed Reduction on Turns (SRT), Geschwindigkeitsreduzierung bei Kurvenfahren	●	●	●	●
e-GEN® Bremsanlage	●	●	●	●
Lastradbremssystem	⑫	⑫	●	●
Truck Hold, automatische Bremsung an Gefällen und bei Einschubregalen	●	●	●	●
Elektromechanische Feststellbremse	●	●	●	●
Einstellbare Leistungsstufen (P1, P2, P3)	●	●	●	●
360 Select™ Lenkung	●	●	●	●
<b>Hubfunktionen</b>				
Patentiertes, versetzt angeordnetes Hubgerüst	●	●	●	●
Neigbarer Duplex-Mast (TL)	○	○		
Neigbarer Triplex-Mast (TT)	①	①		
Integrierter Seitenschieber bei neigbarem Mast	⑫	⑫		
Triplex-Mast (TT) mit neigbarem Gabelträger und Seitenschieber	②	②	●	●
Hochhub-Leistungssystem	②	②	○	○
* Neigepositionshilfe (TPA)	②	②	○	○
* Hubhöhen- und Lastgewichtsanzeige	②	②	○	○
* Freihubanzeige	○	○	○	○
* Intelligente Hubhöhenvorwahl (RHS)	⑨	⑨	⑨	⑨
* Resttragfähigkeitsanzeige (CDM)	⑨	⑨	⑨	⑨
* Zwei Hubabschaltungen mit Überbrückung	⑨	⑨	⑨	⑨
Seitenschieber-Positionshilfe (SPA)	②	②	③	③
Endlagendämpfung im Gabelhub vor Hubende	○	○	●	●
Fahrgeschwindigkeitsreduzierung ab 1000 mm Hubhöhe	○	○	○	○
Fahrgeschwindigkeitsreduzierung über Freihub	○	○	○	○
Automatischer Senkstopp bei Gabel oberhalb der Radarme + Überbrückung	④	④	④	④
Zwei Hubabschaltungen mit Überbrückung	○	○	○	○
Farbkamerasystem (an Gabel oder Mast montiert)	②	②	○	○
Kühlhausfähiges Kamerasystem (an Gabel oder Mast montiert)	②	②	○	○
Gabelträger ISO-Klasse 2	●	●	●	●
Gabelspitzen-Markierungen	●	●	●	●
4. Hydraulikfunktion	○	○	●	●

Standardausstattung ● / Zusatzausstattung ○	ESR 5220	ESR 5240	ESR 5260	ESR 5280S
<b>Hubfunktionen</b>				
5. Hydraulikfunktion			○	○
Lastschutzgitter	○	○	●	●
<b>Bedienkomfort</b>				
MoveSeat™ mit 30° Drehung			○	●
MSG 65 Sitz mit verstellbarer Lendenwirbelstütze	○	○	●	●
FlexBack™ Sitzrückenlehne			○	●
Vollgefederter Sitz	●	●		
Beheizter Vinylsitz	○	○	○	○
Kopfstütze	○	○	○	●
Bedienelemente an Armlehne montiert	●	●	●	●
Armlehne bewegt sich mit Sitz			●	●
Mit Werkzeug verstellbare Lenksäule	●	●		
Werkzeuglos verstellbare Lenksäule	○	○	●	●
Automobil-konforme Anordnung des Fahr- und Bremspedals	●	●	●	●
Patentiertes Freisicht-Fahrerschutzdach	●	●	●	●
Fahrerschutzdachverkleidung aus Plexiglass oder Metallgitter	○	○	○	○
Mehrere Staufächer für Werkzeuge	●	●	●	●
Niedrige, breite Trittstufe	●	●	●	●
Arbeitsfläche mit Klemmbrett	○	○	●	●
<b>Sicherheitsfunktionen</b>				
Sicherheitspedal	●	●	●	●
Sitzschalter	●	●	●	●
Not-Aus-Schalter	●	●	●	●
Arbeitsplatzleuchten (Halogen oder LED)	○	○	○	○
Blinkleuchte (Warnblitz oder LED)	○	○	○	○
Akustischer Fahralarm	○	○	○	○
Gewölbter Rückspiegel	○	○	○	○
<b>Wartungsfunktionen</b>				
Ereigniscode-Speicher	●	●	●	●
Integriertes Diagnosesystem	●	●	●	●
InfoPoint™ Bauteilübersichten	●	●	●	●
Bürstenlose AC-Drehstrommotoren	●	●	●	●
Herausschwenkbare Sitzeinheit für bequemen Zugang	●	●	●	●
InfoLink® Flottenmanagementsystem	○	○	○	○
<b>Work Assist® Zubehör</b>				
Klemmbrett	○	○	○	○
Halterung für Scannerpistole	○	○	○	○
Verstellbare Halterung für WMS-Monitor	○	○	○	○
12, 24 oder 48 V Spannungsversorgung	○	○	○	○
Leseleuchte	○	○	○	○
Abfallbehälter			○	○
Getränkehalter	○	○	○	○
Staufach	○	○	○	○
<b>Sonderanwendungen</b>				
Fahrerschutzdach für Einfahrregale	○	○	○	○
Schienenführungsrollen	○	○	○	○
Kühlhausausführung bis -30°C	○	○	○	○
Kühlhauskabine mit Heizungsregelung			○	
Schmale Radarme (1070 mm innen)			⑩	
Lastradabdeckung		○	○	○

**Fahrerkabine und Bedienelemente**

Schnellerer Einstieg über eine komfortable, niedrige und breite Trittstufe. Die gut angeordnete, lange und runde Fahrerschutzdachstütze dient als Haltegriff. Eine rutschfeste Bodenmatte sorgt für sicheres und bequemes Ein- und Aussteigen.

Sobald der Bediener Platz genommen hat, kann er den Fahrerplatz seinen persönlichen Anforderungen anpassen. Der hochwertige und bequeme Sitz lässt sich individuell auf das Gewicht des Bedieners einstellen. Darüber hinaus lassen sich sowohl der Vorschub als auch die Rückenlehnen verstellen.

Diese Einstellmöglichkeiten sorgen dafür, dass jeder Bediener eine bequeme Position einnehmen kann. Der linke Fuß ruht entspannt auf dem Sicherheitspedal. Der rechte Fuß bedient die automobilkonform angeordneten Fahr- und Bremspedale. Der Fahrtrichtungsschalter wird mit dem rechten Daumen betätigt. So können die Finger der rechten Hand stets an den Hydraulikhebeln bleiben.

Die Hydraulikhebel ermöglichen eine einfache Funktionskombination. Es sind vier leicht erreichbare Staufächer vorhanden. Bei der Formgebung der gepolsterten Armlehne wurde besonders auf eine bequeme Handgelenkauflage geachtet.

Das Display liefert dem Bediener alle notwendigen Informationen über den Betriebsstatus des Staplers: Batterieentladung, Fahrtrichtung, Lenkwinkelanzeige, Betriebsstundenzähler für die verschiedenen Staplerfunktionen, Auswahl des Leistungsprofils sowie Instandhaltungsinformationen über die regelmäßig durchzuführenden Wartungsmaßnahmen, Fehlersuche und Tests.

Die Informationsanzeige dient als PIN-Eingabe zum Aktivieren des integrierten Benutzercode-Systems, das eine unbefugte Bedienung verhindert. Das LCD-Display ist gut beleuchtet und hervorragend ablesbar.

\* Im Hochhub-Leistungssystem inbegriffen

- ① Hubhöhen ≤ 7700 mm
- ② Hubhöhen > 7700 mm
- ③ Bei 5. Hydraulikfunktion nicht möglich
- ④ Hält Gabeln über Radarmhöhe an, wenn Mast eingefahren wird
- ⑤ Standardbatterie oder T-Form
- ⑥ Nur 2000 kg - Standardbatterie oder T-Form

- ⑦ Nicht zusammen mit Kühlhauskabine
- ⑧ Nur 1600 und 2000 kg
- ⑨ Nur als Teil des Hochhub-Leistungssystems
- ⑩ Nur 1600 kg, nicht bei 420-465 Ah Batterie
- ⑪ Nur ESR 5220-1.4
- ⑫ Standard am ESR 5220-1.6 und ESR 5240-1.6

## **Integrierte Systemsteuerung mit Access 1 2 3®**

Die integrierte Crown Systemsteuerung bietet eine unübertroffene Kontrolle aller wichtigen Fahrzeug-systeme:

- Fahrmotorsteuerung
- Hydraulikventil- und Pumpmotorsteuerung
- Lenkmotorsteuerung
- Bremsen
- Informations- bzw. Diagnostikanzeige

Durch die Anwendung spezieller Motorsteuerungen lässt sich die Problemlösung vereinfachen und die Ersatzteilkosten minimieren. Alle Systeme sind über einen CAN-Bus miteinander vernetzt und tragen somit zu einer beträchtlichen Vereinfachung der Verdrahtung und verbesserter Diagnostik bei.

Die Fahrzeugdiagnose mit Crowns Access 1 2 3® System ist eines der umfangreichsten Fehlererkennungs-Systeme in der gesamten Branche. Ein entsprechend geschulter Techniker kann die Ein- und Ausgänge während des Staplerbetriebs aktiv erkennen und auf diese Weise die Ausfallzeit erheblich reduzieren. Des weiteren können über das Display alle notwendigen Daten, wie z.B. Fahr- und Hydraulik-Einstellwerte, Kalibrierungen von Ventilen usw. durchgeführt werden. Es werden keine Handsetgeräte oder Laptops benötigt: Alle Funktionen sind an Bord vorhanden und können leicht bedient werden. Drei voreingestellte Leistungsprofile können auf dem Display ausgewählt werden. Anhand dieser Voreinstellungen lassen sich die Antriebs- und Hydraulikparameter rasch an die jeweiligen Einsatzbedingungen anpassen.

## **Fahrsystem**

Die ausgewählte Fahrgeschwindigkeit wird unabhängig von der Bodenbeschaffenheit, dem Lastgewicht oder der Neigung konstant gehalten. Die Fahrgeschwindigkeit, Beschleunigung und elektrische Abbremsung sind über das Display programmierbar, wodurch eine optimale Anpassung der Produktivität und des Energieverbrauchs an den jeweiligen Einsatz möglich ist.

Crowns intelligentes OCS-System (optimierte Geschwindigkeit für

Kurvenfahrten) steigert die Leistung und sorgt beim Fahrer für ein sicheres Gefühl. Beim Durchfahren von Kurven erkennt das OCS, ob in eine Kurve hineingefahren oder die Kurve verlassen wird. Dazu werden der Radwinkel, die Fahrt- und die Lenkrichtung analysiert. Anschließend werden Geschwindigkeit und Beschleunigung automatisch nachgeregelt, um für maximale Sicherheit beim Fahren zu sorgen.

## **Hydrauliksystem**

Die Steuerung für den Pumpenmotor und die Proportional-Hydraulikventile ermöglichen, dass alle Hydraulikfunktionen punktgenau und feinfühlig ausgeführt werden. Sämtliche Hydraulikparameter wie z.B. Hub-, Senk-, Neige-, Seitenschub- und Mastvorschubgeschwindigkeit sind ebenfalls individuell einstellbar und können somit den unterschiedlichen Einsätzen angepasst werden.

Drei Hydraulikfunktionen (Heben/Senken, Neigen, Vorschub) gehören beim ESR 5220-1.4 und ESR 5240-1.4 zur Standardausstattung. Eine vierte Funktion (Seitenschub) gehört beim ESR 5220-1.6, ESR 5240-1.6, ESR 5260 und 5280S zur Standardausstattung und beim ESR 5220-1.4 und 5240-1.4 zur Zusatzausstattung. Beim ESR 5260 und 5280S ist eine fünfte Zusatzhydraulikfunktion erhältlich.

Die Hydraulikschläuche verlaufen intern durch den Mast. Die Innenzahnradpumpe reduziert den Geräuschpegel und gewährleistet maximalen Wirkungsgrad in allen Betriebsbereichen. Das Hydrauliköl wird im Ansaug- und im Rücklaufstrom gefiltert. Rücklauf- und Ansaugfilter können ohne Entleeren des Hydraulikbehälters gewechselt werden.

## **Bewegliche Mast- und Schubvorrichtung**

Der einzigartige, versetzte Freisichtmast sorgt in jeder Höhe für exzellente Sicht. Schräggestellte Mastquerverbindungen in Kombination mit gefächerten Schutzdachverbreitungen ermöglichen eine gute Sicht in allen Hubhöhen. Zur Sichtverbesserung wurden die Schlauch- und Kettenlaufrollen schräg angeordnet. Ein Lastschutzgitter für maximale Sicht gehört

## **ESR 5200 Serie**

ebenfalls zur Standardausführung. Zum ESR 5220 und 5240 gehört eine Auswahl an Duplex- und Triplex-Masten mit begrenztem oder vollem Freihub.

Neigbare Masten verkürzen das Vorbaumaß und sind für enge Gangbreiten ideal. Der neigbare Mast gleicht auch unebene Untergründe aus und ist die richtige Lösung für das Laden in mittlerer Höhe auf unebenen Böden.

Die Modelle ESR 5260 und 5280S sind mit schweren Triplex-Masten mit Vollfreihub, integriertem Seitenschieber und neigbarem Gabelträger ausgestattet. Durch die Verstärkung der Mastprofile werden statische und dynamische Durchbiegungen beim Einlagern schwerer Lasten in großer Höhe minimiert. Die Federdämpfer am Gabelträger minimieren die Geräusche beim Durchfahren der Maststufen. Die Elastomerdämpfer zwischen den Maststufen und die integrierte Hydraulikdämpfung in allen Hubzylindern reduzieren die Geräuschentwicklung beim Senken.

Die schräggestellten Mastrollen mit geringer Reibung sorgen für einen niedrigen Energieverbrauch und maximale Nutzungsdauer. Der Schwerlast-Schubschlitten bewegt sich auf vier Hauptrollen. Zwei einstellbare Stützrollen minimieren die dynamische Mastbewegung, während vier justierbare Seitenrollen/Gleitstücke für sanfte Bewegungen und eine präzise Positionierung sorgen.

## **Antriebseinheit**

Eine äußerst effiziente Antriebseinheit mit Schrägverzahnung, integriertem Kegelrad und stehend montiertem Drehstromfahrmotor (AC) sorgt für leise und kraftvolle Fahrleistung.

Das große Vulkollan™-Antriebsrad bietet hohe Tragfähigkeit, eine lange Lebensdauer und einen hervorragenden Fahrkomfort.

## **Lenkung**

Mit dem fortschrittlichen AC Lenksystem 360 Select™ kann der Bediener zwischen einer 180°- und 360°-Drehung des gelenkten Rades wählen – je nach Einsatzart sowie persönlichen Fähigkeiten und Präferenzen. Das System kann auch durch ein Passwort für eine Betriebsart gesperrt werden. Eine Sicherheitsabschaltung

## **Technische Information**

aktiviert im Falle einer Fehlfunktion die Motor- sowie die Feststellbremse.

## **Bremsen**

Per Fußpedal wird die Betriebsbremse aktiviert. Crowns e-GEN Bremsanlage nutzt das Drehmoment des Antriebsmotors, um das Fahrzeug zum Bremsen und Halten zu bringen. Beim ESR 5260 und 5280S wird die Bremskraft auch auf die Lasträder übertragen.

Der Stapler kann durch Fahrtrichtungs-umkehr mittels Gegenstrombremsung sanft zum Stillstand gebracht werden. Beim Einsatz auf Rampen oder in Einschubregalen bremst die zuschaltbare Truck-Hold-Funktion den Stapler nach Loslassen des Fahrpedals elektronisch ab. Da der Bediener die Bremse nicht extra betätigen muss, sorgt diese Funktion in derartigen Situationen für verbesserten Komfort und maximale Beherrschbarkeit. Die Feststellbremse wird mit Hilfe eines Schalters am Armaturenbrett aktiviert. Die federgespannte/elektrisch gelöste Bremse wirkt auf das Antriebsrad. Sobald der Fahrer den Stapler verlässt, wird die Feststellbremse automatisch betätigt.

## **Motoren**

Die von Crown hergestellten Drehstrommotoren (AC) zeichnen sich durch ein starkes Anzugsmoment und eine nahtlose Fahrtrichtungs-umkehr ohne „Gedenksekunde“ aus. Überdimensionierte Fahr- und Hydraulikmotoren für hervorragende thermische Leistungsfähigkeit sind besonders für Anwendungen mit hohen Lasten oder bei hohen Umgebungstemperaturen geeignet.

## **Sicherheitsbestimmungen**

Das Gerät entspricht den europäischen Sicherheitsbestimmungen. Die angegebenen Maße und Leistungsdaten können aufgrund von Fertigungstoleranzen unter Umständen leicht variieren. Die Leistung basiert auf einem Fahrzeug durchschnittlicher Größe und wird durch Gewicht, Zustand und Ausstattung des Fahrzeugs sowie der Bedingungen im Arbeitsbereich beeinflusst. Crown behält sich Änderungen der Produkte und Daten vor.

Europäische Produktionsstätten:

Crown Gabelstapler GmbH & Co. KG  
Roding, Deutschland

www.crown.com