

CROWN

C-G

Capacité de charge de 2 000 – 3 500 kg

Spécifications

Chariot élévateur à contrepoids GPL — SE



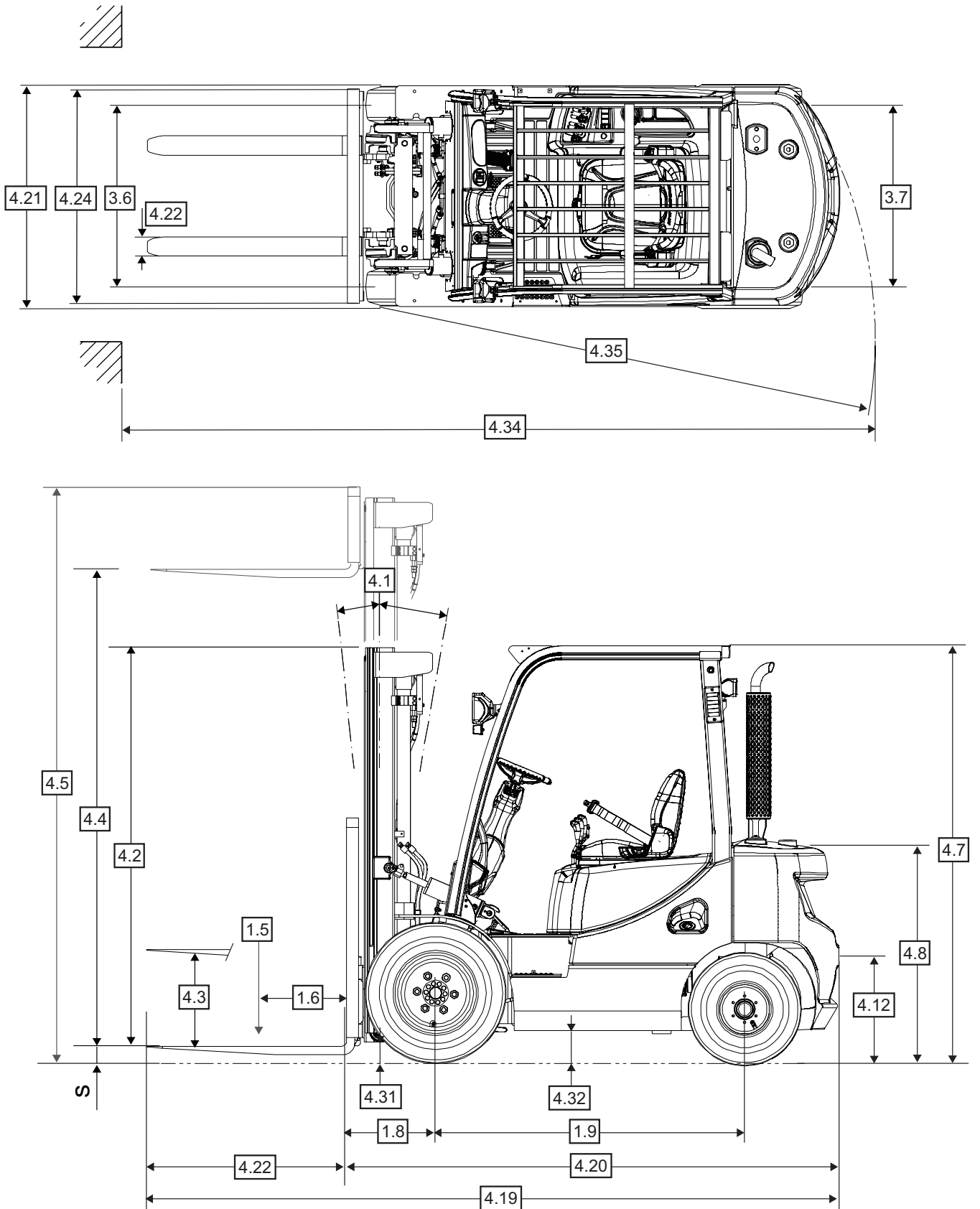

					C-G 20 E-7	C-G 25 E-7	C-G 30 E-7	C-G 33 E-7	C-G 35 EC-7	
Marque distinctive	1.2	Modèle								
	1.3	Source d'alimentation	Électrique, diesel, GPL, essence		GPL					
	1.4	Type de cariste			Porté assis à contrepoids					
	1.5	Capacité nominale/charge nominale	Q	t	2,0	2,5	3,0	3,25	3,5	
	1.6	Centre de gravité de la charge		c	mm	500				
	1.8	Distance de la charge	Du centre de la roue jusqu'à la face de la fourche	x	mm	480		485		495
1.9	Base roulante		y	mm	1 625		1 700			
Poids	2.1	Poids maintenance		kg	3 585	3 965	4 390	4 565	4 770	
	2.2	Charge par essieu	Avec charge avant/arrière	kg	4 925/660	5 645/820	6 485/905	6 835/980	7 240/1 030	
	2.3	Charge par essieu	Sans charge, avant/arrière	kg	1 720/1 865	1 640/2 325	1 745/2 645	1 700/2 865	1 690/3 080	
Pneus/Roues/Ch.	3.1	Pneus			Pneumatiques/super élastiques					
	3.2	Taille des pneus	Avant, DE x largeur x dia. jante	mm	7,00 x 15 - 12		28 x 9 x 15 - 12		250 x 15 - 18	
	3.3	Taille des pneus	Arrière, DE x largeur x dia. jante	mm	6,50 x 10 - 10			6,50 x 10 - 12		
	3.5	Roues	Nombre (x = motrice) avant/arrière		2x/2					
	3.6	Bande de roulement	Avant	b ₁₀	mm	975		982		1 026
	3.7	Bande de roulement	Arrière	b ₁₁	mm	1 000				
	Dimensions	4.1	Inclinaison du mât, tablier porte-fourches	Vers l'avant/l'arrière	α / β	°	6/10			
4.2		Hauteur du mât replié		h ₁	mm	2 175		2 165		
4.3		Levée libre		h ₂	mm	147		152		
4.4		Hauteur de levée		h ₃	mm	3 230			3 000	
4.5		Hauteur du mât déployé		h ₄	mm	4 490			4 260	
4.7		Hauteur du toit de protection		h ₆	mm	2 183				
4.8		Hauteur du siège	Par rapport au point repère du siège (SIP)/plancher	h ₇	mm	1 026				
4.12		Hauteur d'attelage		h ₁₀	mm	417				
4.19		Longueur totale		l ₁	mm	3 565	3 630	3 744		3 809
4.20		Longueur du chariot	Longueur jusqu'à la face de la fourche	l ₂	mm	2 530	2 595	2 700	2 730	2 765
4.21		Largeur totale		b ₁	mm	1 170		1 197		1 255
4.22		Dimensions des fourches	DIN ISO 2331	s/e/l	mm	40 x 100 x 1 050		45 x 125 x 1 050		
4.23		Tablier porte-fourches	ISO 2328, classe/type A/B		Classe	II/A	II/A	III/A	III/A	III/A
4.24		Largeur du tablier porte-fourche		b ₃	mm	1 103		1 115		
4.31		Garde au sol	Avec charge, sous le mât	m ₁	mm	115		105		
4.32			Avec charge, centre de l'empattement	m ₂	mm	143				
4.34.1		Largeur d'allée	Pour palettes 1 000 x 1 200 transversalement	A _{st}	mm	3 900	3 945	4 050	4 080	4 115
4.34.2			Pour palettes 800 x 1 200 longitudinalement	A _{st}	mm	4 100	4 145	4 250	4 280	4 315
4.35		Rayon de braquage		W _a	mm	2 220	2 265	2 365	2 395	2 420
4.36		Rayon de braquage interne		b ₁₃	mm	775		761		
Caractéristiques de performance	5.1	Vitesse de déplacement	En charge/à vide		km/h	19/20		18/19		
	5.2	Vitesse de levée	En charge/à vide		m/s	0,55/0,57	0,54/0,57	0,52/0,57	0,54/0,59	0,53/0,59
	5.3	Vitesse de descente	En charge/à vide		m/s	0,51/0,46				
	5.5	Traction au crochet	En charge/à vide, (5 min. nominal)		N	17 346/17 080	17 738/17 274	17 934/17 655	17 836/17 674	17 248/17 024
	5.6	Max. traction au crochet	En charge/à vide, (5 min. nominal)		N	19 698/19 251	20 188/19 460	20 678/20 046	20 580/20 083	19 796/19 194
	5.8	Max. pente admissible	En charge/à vide, (5 min. nominal)		%	38,2/53,5	33,4/56,7	30,0/52,8	27,9/50,4	25,1/44,6
	5.10	Frein de service	Frein de service			Pédale/hydraulique				
	Frein de stationnement				Manuel/mécanique					
Moteur à combustion	7.1	Fabricant du moteur/type de moteur			HMC 2.4					
	7.2	Puissance du moteur selon la norme ISO 1585		kW	45,4					
	7.3	Vitesse nominale		min-1	2 600					
	7.3.1	Couple à 1 min		Nm	179					
	7.4	Nombre de vérins/déplacement		-/cm ³	4/2 359					
	7.5	Consommation de carburant selon la norme EN 16796 (GPL)		kg/h	2,7	2,9	3,2	3,4	3,5	
	7.5.6	Équivalent CO ₂ selon EN 16796 (GPL)		kg/h	9,2	9,8	10,9	11,5	11,9	
7.10	Tension de batterie/capacité nominale		V/Ah	12/50						
Données add.	10.1	Pression disponible pour équipements additionnels		bar	156					
	10.2	Débit d'huile des équipements additionnels		l/min	60					
	10.4	Capacité du réservoir de carburant		l	51					

Remarque : Les valeurs indiquées dans la fiche de spécifications ont été arrondies. Les performances peuvent varier en fonction des conditions d'utilisation et/ou des configurations du chariot élévateur. Les produits et les spécifications peuvent être modifiés sans préavis.

Tableau des mâts C-G 20 E-7

Type de mât	Hauteur de fourche max. h ₃	Hauteur du mât replié h ₁	Hauteur du mât déployé h ₄		Hauteur de levée libre du mât h ₂		Capacités de charge nominale								
			Avec dossier de charge	Sans dossier de charge	Avec dossier de charge	Sans dossier de charge	Angle d'inclinaison						Capacités de charge		
							Pneumatique simple		Pneumatique double		Plein simple		Pneumatique simple	Pneumatique double	Plein simple
			FWD (marche avant)	BWD (marche arrière)	FWD (marche avant)	BWD (marche arrière)	FWD (marche avant)	BWD (marche arrière)	CdC 500 mm	CdC 500 mm	CdC 500 mm				
deg	deg	deg	deg	deg	deg	kg	kg	kg							
TL	2 030	1 575	3 290	2 830	147	147	6	10	6	10	6	10	2 000	2 000	2 000
	2 580	1 850	3 840	3 380	147	147	6	10	6	10	6	10	2 000	2 000	2 000
	2 950	2 035	4 210	3 750	147	147	6	10	6	10	6	10	2 000	2 000	2 000
	3 230	2 175	4 490	4 030	147	147	6	10	6	10	6	10	2 000	2 000	2 000
	3 500	2 425	4 765	4 305	147	147	6	10	6	10	6	10	2 000	2 000	2 000
	3 800	2 575	5 065	4 605	147	147	6	10	6	10	6	10	2 000	2 000	2 000
	3 950	2 650	5 215	4 755	147	147	6	10	6	10	6	10	2 000	2 000	2 000
	4 350	2 850	5 615	5 155	147	147	6	10	6	10	6	10	2 000	2 000	2 000
4 960	3 150	6 215	5 755	147	147	6	5	6	10	6	10	1 900	1 925	1 975	
TF	2 580	1 850	3 840	3 310	645	1 175	6	10	6	10	6	10	2 000	2 000	2 000
	2 950	2 035	4 210	3 680	830	1 360	6	10	6	10	6	10	2 000	2 000	2 000
	3 230	2 175	4 490	3 960	970	1 500	6	10	6	10	6	10	2 000	2 000	2 000
	3 600	2 425	4 865	4 335	1 220	1 750	6	10	6	10	6	10	2 000	2 000	2 000
TT	3 900	1 900	5 165	4 635	695	1 200	6	8	6	8	6	8	2 000	2 000	2 000
	4 290	2 035	5 570	5 040	830	1 335	6	8	6	8	6	8	2 000	2 000	2 000
	4 730	2 175	5 990	5 460	970	1 475	6	8	6	8	6	8	1 950	1 950	2 000
	4 805	2 200	6 065	5 535	995	1 500	6	5	6	8	6	8	1 950	1 925	2 000
	5 560	2 525	6 815	6 285	1 320	1 825	6	3	6	8	6	8	1 650	1 825	1 875
	6 010	2 675	7 265	6 735	1 470	1 975	6	3	6	8	6	5	1 300	1 750	1 825

Tableau des mâts C-G 25 E-7

Type de mât	Hauteur de fourche max. h ₃	Hauteur du mât replié h ₁	Hauteur du mât déployé h ₄		Hauteur de levée libre du mât h ₂		Capacités de charge nominale								
			Avec dossier de charge	Sans dossier de charge	Avec dossier de charge	Sans dossier de charge	Angle d'inclinaison						Capacités de charge		
							Pneumatique simple		Pneumatique double		Plein simple		Pneumatique simple	Pneumatique double	Plein simple
			FWD (marche avant)	BWD (marche arrière)	FWD (marche avant)	BWD (marche arrière)	FWD (marche avant)	BWD (marche arrière)	CdC 500 mm	CdC 500 mm	CdC 500 mm				
deg	deg	deg	deg	deg	deg	kg	kg	kg							
TL	2 030	1 575	3 290	2 830	147	147	6	10	6	10	6	10	2 500	2 500	2 500
	2 580	1 850	3 840	3 380	147	147	6	10	6	10	6	10	2 500	2 500	2 500
	2 950	2 035	4 210	3 750	147	147	6	10	6	10	6	10	2 500	2 500	2 500
	3 230	2 175	4 490	4 030	147	147	6	10	6	10	6	10	2 500	2 500	2 500
	3 500	2 425	4 765	4 305	147	147	6	10	6	10	6	10	2 500	2 500	2 500
	3 800	2 575	5 065	4 605	147	147	6	10	6	10	6	10	2 500	2 500	2 500
	3 950	2 650	5 215	4 755	147	147	6	10	6	10	6	10	2 500	2 500	2 500
	4 350	2 850	5 615	5 155	147	147	6	5	6	10	6	10	2 500	2 500	2 500
4 960	3 150	6 215	5 755	147	147	6	3	6	10	6	10	2 075	2 450	2 500	
TF	2 580	1 850	3 840	3 310	645	1 175	6	10	6	10	6	10	2 500	2 500	2 500
	2 950	2 035	4 210	3 680	830	1 360	6	10	6	10	6	10	2 500	2 500	2 500
	3 230	2 175	4 490	3 960	970	1 500	6	10	6	10	6	10	2 500	2 500	2 500
	3 600	2 425	4 865	4 335	1 220	1 750	6	10	6	10	6	10	2 500	2 500	2 500
TT	3 900	1 900	5 165	4 635	695	1 200	6	8	6	8	6	8	2 500	2 500	2 500
	4 290	2 035	5 570	5 040	830	1 335	6	5	6	8	6	8	2 500	2 500	2 500
	4 730	2 175	5 990	5 460	970	1 475	6	3	6	8	6	8	2 450	2 500	2 500
	4 805	2 200	6 065	5 535	995	1 500	6	3	6	8	6	8	2 350	2 475	2 475
	5 560	2 525	6 815	6 285	1 320	1 825	6	3	6	8	6	5	1 525	2 325	2 400
	6 010	2 675	7 265	6 735	1 470	1 975	6	3	6	8	6	3	1 175	2 250	2 300

Remarque : Les spécifications du mât et les capacités nominales sont celles d'un châssis standard équipé de bandages pneumatiques.

Tableau des mâts C-G 30 E-7

Type de mât	Hauteur de fourche max. h ₃	Hauteur du mât replié h ₁	Hauteur du mât déployé h ₁		Hauteur de levée libre du mât h ₂		Capacités de charge nominale								
			Avec dossier de charge	Sans dossier de charge	Avec dossier de charge	Sans dossier de charge	Angle d'inclinaison						Capacités de charge		
							Pneumatique simple		Pneumatique double		Plein simple		Pneumatique simple	Pneumatique double	Plein simple
			FWD (marche avant)	BWD (marche arrière)	FWD (marche avant)	BWD (marche arrière)	FWD (marche avant)	BWD (marche arrière)	CdC 500 mm	CdC 500 mm	CdC 500 mm				
deg	deg	deg	deg	deg	deg	kg	kg	kg							
TL	2 030	1 565	3 290	2 880	152	152	6	10	6	10	6	10	3 000	3 000	3 000
	2 580	1 840	3 840	3 430	152	152	6	10	6	10	6	10	3 000	3 000	3 000
	2 950	2 025	4 210	3 800	152	152	6	10	6	10	6	10	3 000	3 000	3 000
	3 230	2 165	4 490	4 080	152	152	6	10	6	10	6	10	3 000	3 000	3 000
	3 500	2 415	4 765	4 355	152	152	6	10	6	10	6	10	3 000	3 000	3 000
	3 800	2 565	5 065	4 655	152	152	6	10	6	10	6	10	3 000	3 000	3 000
	3 950	2 640	5 215	4 805	152	152	6	10	6	10	6	10	3 000	3 000	3 000
	4 350	2 840	5 615	5 205	152	152	6	5	6	10	6	10	3 000	3 000	3 000
	4 960	3 140	6 215	5 805	152	152	6	3	6	10	6	10	2 525	2 900	2 975
TF	2 580	1 840	3 840	3 355	640	1 125	6	10	6	10	6	10	3 000	3 000	3 000
	2 950	2 025	4 210	3 725	825	1 310	6	10	6	10	6	10	3 000	3 000	3 000
	3 230	2 165	4 490	4 005	965	1 450	6	10	6	10	6	10	3 000	3 000	3 000
	3 600	2 415	4 865	4 380	1 215	1 700	6	10	6	10	6	10	3 000	3 000	3 000
TT	3 900	1 890	5 165	4 680	690	1 175	6	8	6	8	6	8	2 900	2 900	2 900
	4 290	2 025	5 570	5 085	825	1 310	6	8	6	8	6	8	2 900	2 900	2 900
	4 730	2 165	5 990	5 505	965	1 450	6	3	6	8	6	8	2 900	2 900	2 900
	4 805	2 190	6 065	5 580	990	1 470	6	3	6	8	6	8	2 825	2 900	2 900
	5 560	2 515	6 815	6 330	1 315	1 800	6	3	6	8	6	5	1 850	2 750	2 825
	6 010	2 665	7 265	6 780	1 465	1 950	6	3	6	5	6	3	1 425	2 675	2 750

Tableau des mâts C-G 33 E-7

Type de mât	Hauteur de fourche max. h ₃	Hauteur du mât replié h ₁	Hauteur du mât déployé h ₁		Hauteur de levée libre du mât h ₂		Capacités de charge nominale								
			Avec dossier de charge	Sans dossier de charge	Avec dossier de charge	Sans dossier de charge	Angle d'inclinaison						Capacités de charge		
							Pneumatique simple		Pneumatique double		Plein simple		Pneumatique simple	Pneumatique double	Plein simple
			FWD (marche avant)	BWD (marche arrière)	FWD (marche avant)	BWD (marche arrière)	FWD (marche avant)	BWD (marche arrière)	CdC 500 mm	CdC 500 mm	CdC 500 mm				
deg	deg	deg	deg	deg	deg	kg	kg	kg							
TL	2 030	1 565	3 290	2 880	152	152	6	10	6	10	6	10	3 250	3 250	3 250
	2 580	1 840	3 840	3 430	152	152	6	10	6	10	6	10	3 250	3 250	3 250
	2 950	2 025	4 210	3 800	152	152	6	10	6	10	6	10	3 250	3 250	3 250
	3 230	2 165	4 490	4 080	152	152	6	10	6	10	6	10	3 250	3 250	3 250
	3 500	2 415	4 765	4 355	152	152	6	10	6	10	6	10	3 250	3 250	3 250
	3 800	2 565	5 065	4 655	152	152	6	10	6	10	6	10	3 250	3 250	3 250
	3 950	2 640	5 215	4 805	152	152	6	10	6	10	6	10	3 175	3 250	3 250
	4 350	2 840	5 615	5 205	152	152	6	5	6	10	6	10	3 175	3 250	3 250
	4 960	3 140	6 215	5 805	152	152	6	3	6	10	6	8	2 450	3 125	3 200
TF	2 580	1 840	3 840	3 355	640	1 125	6	10	6	10	6	10	3 250	3 250	3 250
	2 950	2 025	4 210	3 725	825	1 310	6	10	6	10	6	10	3 250	3 250	3 250
	3 230	2 165	4 490	4 005	965	1 450	6	10	6	10	6	10	3 250	3 250	3 250
	3 600	2 415	4 865	4 380	1 215	1 700	6	10	6	10	6	10	3 250	3 250	3 250
TT	3 900	1 890	5 165	4 680	690	1 175	6	8	6	8	6	8	3 250	3 250	3 250
	4 290	2 025	5 570	5 085	825	1 310	6	5	6	8	6	8	3 250	3 250	3 250
	4 730	2 165	5 990	5 505	965	1 450	6	3	6	8	6	8	2 900	3 175	3 250
	5 560	2 515	6 815	6 330	1 315	1 800	6	3	6	8	6	5	1 750	2 975	3 050
	6 010	2 665	7 265	6 780	1 465	1 950	6	3	6	5	6	3	1 350	2 875	2 950

Remarque : Les spécifications du mât et les capacités nominales sont celles d'un châssis standard équipé de bandages pneumatiques.

Tableau des mâts C-G 35 EC-7

Type de mât	Hauteur de fourche max. h ₃	Hauteur du mât replié h ₁	Hauteur du mât déployé h ₁		Hauteur de levée libre du mât h ₂		Capacités de charge nominale								
			Avec dossier de charge	Sans dossier de charge	Avec dossier de charge	Sans dossier de charge	Angle d'inclinaison						Capacités de charge		
							Pneumatique simple		Pneumatique double		Plein simple		Pneumatique simple	Pneumatique double	Plein simple
			FWD (marche avant)	BWD (marche arrière)	FWD (marche avant)	BWD (marche arrière)	FWD (marche avant)	BWD (marche arrière)	CdC 500 mm	CdC 500 mm	CdC 500 mm				
deg	deg	deg	deg	deg	deg	kg	kg	kg							
TL	1 800	1 565	3 060	2 780	152	152	6	10	6	10	6	10	3 500	3 500	3 500
	2 350	1 840	3 610	3 330	152	152	6	10	6	10	6	10	3 500	3 500	3 500
	2 720	2 025	3 980	3 700	152	152	6	10	6	10	6	10	3 500	3 500	3 500
	3 000	2 165	4 260	3 980	152	152	6	10	6	10	6	10	3 500	3 500	3 500
	3 495	2 415	4 760	4 480	152	152	6	10	6	10	6	10	3 500	3 500	3 500
	3 655	2 565	4 915	4 635	152	152	6	10	6	10	6	10	3 500	3 500	3 500
	3 805	2 640	5 065	4 785	152	152	6	10	6	10	6	10	3 500	3 500	3 500
	4 205	2 840	5 465	5 185	152	152	6	8	6	10	6	10	3 425	3 425	3 500
	4 805	3 140	6 065	5 785	152	152	6	3	6	8	6	8	3 250	3 275	3 375
TF	2 350	1 840	3 610	3 305	640	945	6	10	6	10	6	10	3 500	3 500	3 500
	2 720	2 025	3 980	3 675	825	1 130	6	10	6	10	6	10	3 500	3 500	3 500
	3 000	2 165	4 260	3 955	965	1 270	6	10	6	10	6	10	3 500	3 500	3 500
	3 495	2 415	4 755	4 450	1 215	1 520	6	10	6	10	6	10	3 500	3 500	3 500
TT	3 555	1 890	4 815	4 510	690	995	6	8	6	8	6	8	3 400	3 400	3 400
	3 960	2 025	5 220	4 915	825	1 130	6	8	6	8	6	8	3 400	3 400	3 400
	4 380	2 165	5 640	5 335	965	1 270	6	5	6	8	6	8	3 375	3 375	3 400
	4 820	2 335	6 085	5 775	1 135	1 440	6	3	6	8	6	8	3 250	3 250	3 350
	5 205	2 515	6 465	6 160	1 315	1 620	6	3	6	8	6	5	2 600	3 150	3 250
	5 655	2 665	6 915	6 610	1 465	1 770	6	3	6	5	6	3	1 975	3 050	3 150

Remarque : Les spécifications du mât et les capacités nominales sont celles d'un châssis standard équipé de bandages pneumatiques.

Fonctions standard

- Moteur Euro phase V
- Lever de direction
- Verrouillage du mât — inclinaison, levée et descente
- Soupape 3 voies, 3 leviers
- Connecteurs étanches
- Filtre à air à deux éléments
- Essieu moteur entièrement flottant avec freins à disque refroidis à l'huile
- Entretien facile
 - Composants électriques intégrés dans la boîte de jonction (relais et fusibles)
 - Accès sans outil au tapis de sol latéral et à la plaque
 - Capot large et grande visibilité
- Caractéristiques de conception du poste de conduite
 - La conception du toit de protection et du mât offre une bonne visibilité
 - Plancher spacieux
 - Tapis de sol et plaque amovibles
 - Capteur de présence du cariste
 - Alarme de frein de stationnement
 - Barre d'accès

- Écran LCD
- Voyant de ceinture de sécurité
- Colonne de direction réglable
- Petit volant
- Prise électrique 12 V

Équipement optionnel

- Caractéristiques de conception du poste de conduite
 - Nivellement à inclinaison automatique
 - Rétroviseurs
 - Siège à suspension premium avec : accoudoir, chauffage et support lombaire
 - Versions de cabine modulaire
 - Chauffage pour cabine rigide
 - Radio avec lecteur MP3
- Éclairage
 - Phare de travail LED avec clignotant
 - Phares arrière LED avec feux de recul et clignotants
 - Phares de travail LED arrière
- Dispositifs d'avertissement sonore
 - Alarme de recul
- Dispositifs d'avertissement visuel
 - Feu clignotant
 - Éclairage au sol (bleu)

- Équipements additionnels
 - Tablier à déplacement latéral rapporté
 - Positionneur de fourches avec tablier à déplacement latéral intégré
- Caméra de recul pour cabine rigide
- Compatible InfoLink

Remarques relatives aux dispositifs d'avertissement

Alertes sonores ou visuelles

Les considérations de sécurité et les risques liés aux alarmes sonores de déplacement et aux gyrophares comprennent :

- L'utilisation de plusieurs alarmes et/ou feux peut créer une certaine confusion.
- Les travailleurs ignorent les alarmes/feux une fois qu'ils y sont habitués.
- Le cariste peut finir par déléguer aux piétons la responsabilité de regarder et de faire attention.
- Les alarmes constituent une nuisance sonore pour les caristes et les piétons.

Autres options disponibles

Contactez Crown pour bénéficier d'options supplémentaires.

Les caractéristiques dimensionnelles et de performances sont susceptibles de varier dans les limites des tolérances de fabrication. Les performances données sont basées sur celles d'un véhicule de taille moyenne et sont sujettes à variation en fonction du poids, de l'état du véhicule, de son équipement et de l'environnement de travail. Les produits et spécifications Crown peuvent être modifiés sans préavis.