

CROWN

C-G

Capacité de 8 000 à 12 000 lb

Pneu à bandage creux pour modèle
à combustion interne

Spécifications



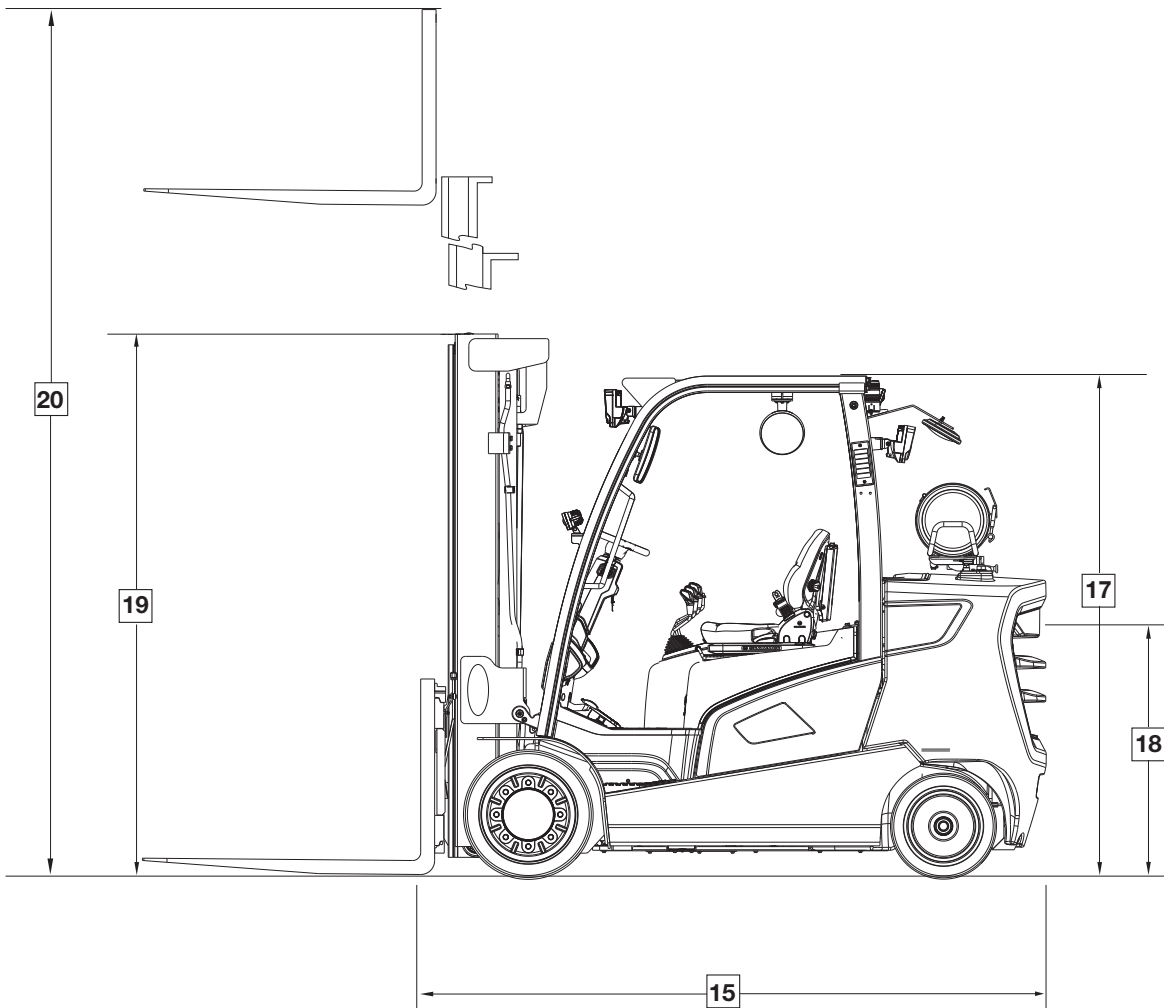
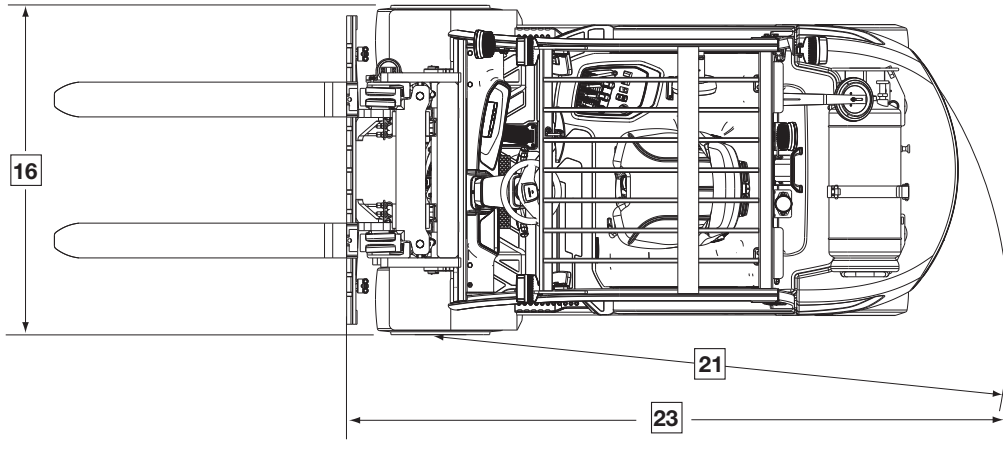

Série C-G

Spécifications

			Impérial	Métrique	Impérial	Métrique	Impérial	Métrique		
Caractéristiques	1	Fabricant	Crown Equipment Corporation							
	2	Modèle	CGC35S-9		CGC45S-9		CGC55C-9			
	3	Capacité de charge	lb kg	8 000	3 629	10 000	4 536	12 000	5 443	
	4	Centre de charge	Face de la fourche au centre de charge po mm	24	610	24	610	24	610	
	5	Type de carburant	Électrique, essence, GPL, diesel							
	6	Type de cariste	Porté assis à contrepoids							
	7	Type de pneu	Pneumatique, super-élastique, à bandage creux	À bandage creux						
	8	Roues (x = motrices)	Avant/arrière							
	9	Type de direction	Hydrostatique							
	10	Mât	Hauteur de levée (MFH) po mm Hauteur de levée libre po mm	Voir Tableau du mât						
Dimensions	11	Tablier porte-fourches	ISO 2328, classe/Type A, B		III/A		IV/A		IV/A	
	12	Fourches	L x l x T standard po mm	47,2 x 5,9 x 2	1 200 x 150 x 50	47,2 x 5,9 x 2,4	1 200 x 150 x 60	47,2 x 5,9 x 2,4	1 200 x 150 x 60	
	13		Longueurs optionnelles po mm	41, 53, 59, 71, 94	1 041, 1 346, 1 499, 1 803, 2 388	53, 59, 71, 79, 94	1 346, 1 499, 1 803, 2 007, 2 388	53, 59, 71, 79, 94	1 346, 1 499, 1 803, 2 007, 2 388	
	14	Inclinaison du mât	Vers l'avant/vers l'arrière degré	5/6						
	15	Longueur de tête	Longueur jusqu'à la face de la fourche po mm	102	2 590	105,9	2 690	108,3	2 750	
	16	Largeur totale	po mm	50	1 270	55,9	1 420	55,9	1 420	
	17	Hauteur du toit de protection	Du sol au toit de protection po mm	84,8	2 155	84,8	2 155	84,8	2 155	
	18	Hauteur du siège	Du sol au siège po mm	43,5	1 105	43,5	1 105	43,5	1 105	
	19	H de mât en position repliée	Avec dossier de charge po mm	Voir Tableau du mât						
	20	H de mât en position déployée	Avec dossier de charge po mm							
	21	Rayon de braquage	po mm	90,5	2 298	95,1	2 415	97	2 463	
	22	Distance de charge	Centre du pont moteur à la face de la fourche po mm	17,6	447	18	457	18	457	
	23	Largeur d'allée (ajouter charge + marge)	Gerbage à angle droit (L = 48 po x l = 40 po) po mm	108,1	2 745	113,1	2 872	115	2 920	
Performances	24	Vitesse de déplacement	À vide/Chargé mi/h km/h	10,2/10,5	16,4/16,9	10,5/10	16,9/16,1	10,5/10	16,9/16,1	
	25	Vitesse de levée	À vide/Chargé pi/min m/s	120,1/126	0,61/0,64	126/116,1	0,64/0,59	126/116,1	0,64/0,59	
	26	Vitesse de descente	À vide/Chargé pi/min m/s	100,4/88,6	0,51/0,45	88,6/100,4	0,45/0,51	88,6/100,4	0,45/0,51	
	27	Traction au crochet à 1 mi/h	À vide/Chargé lb kg	7 209/7 181	32 115/31 987	7 143/7 016	31 821/31 252	7 117/6 939	31 703/30 909	
	28	Traction au crochet max.	À vide/Chargé lb kg	8 224/7 154	36 632/31 870	8 153/8 070	36 319/35 946	8 127/7 993	36 201/35 603	
	29	Pente admissible à 1 mi/h	À vide/Chargé %	69/38		51/29		47/25		
	30	Pente admissible max.	À vide/Chargé %	77/42		61/33		56/29		
Poids	31	Poids du véhicule	lb kg	13 470	6 110	15 754	7 146	16 702	7 576	
	32	Charge par essieu avant	À vide/Chargé lb kg	4 657/18 043	2 112/8 184	4 869/20 830	2 208/9 448	4 795/23 948	2 175/10 863	
	33	Charge par essieu arrière	À vide/Chargé lb kg	8 813/3 427	3 997/1 554	10 885/4 924	4 937/2 234	11 906/4 753	5 401/2 156	
Châssis	34	Taille des roues — Avant	DE x largeur x Diam. bord po	22 x 9 x 16		22 x 12 x 16		22 x 12 x 16		
	35	Taille des roues — Arrière	DE x largeur x Diam. bord po mm	18 x 7 x 12,2		18 x 7 x 12,2		18 x 7 x 12,2		
	36	Empattement	Distance po mm	61,8	1 570	70,5	1 790	70,5	1 790	
	37	Bande de roulement/ Largeur de voie	Avant/arrière po mm	41/41,1	1 042/1 044	43,9/41,4	1 116/1 044	43,9/41,4	1 116/1 044	
	38	Garde au sol	Chargé au point le plus bas po mm	4,3	110,5	4,3	110,5	4,3	110,5	
	39		Chargé au centre de l'empattement po mm	5,1	130	5,1	130	5,1	130	
	40	Freins	Service	Pédale/hydraulique/disques refroidis à l'huile						
41		Stationnement	Électromécanique							
Groupe motopropulseur	42	Batterie	Tension/intensité V/Ah	12/75						
	43	Moteur	Fabricant/modèle	Kubota/WG 3800						
	44		Nbre de cylindres/Cylindrée cm³	4/3 769						
	45		Puissance nominale (brute SAE) cv à tr/min kW à tr/min	92,5/2 500	69/2 500	92,5/2 500	69/2 500	92,5/2 500	69/2 500	
	46		Couple maximum (SAE) pi-lb à tr/min Nm à tr/min	213,9/1 200	290/1 200	213,9/1 200	290/1 200	213,9/1 200	290/1 200	
	47	Transmission	Type	Powershift						
	48		Nombre de vitesses avant/arrière	1/1						
	49	Pression hydraulique	Pression de fonctionnement du chariot lb/po² bar	2 900	200	3 190	220	3 480	240	
	50		Pression de fonctionnement de l'attachelement lb/po² bar	2 030	140	2 030	140	2 030	140	
51	Attechements	Volume d'huile gal/min l/min	31,7	120	31,7	120	31,7	120		

Toutes les dimensions sont données pour un mât TL à 2 étages.

Les mâts, attachelements, centres de charges plus longs et hauteurs de levée supérieures proposés en option peuvent entraîner une réduction des capacités nominales du chariot. Communiquez avec votre concessionnaire.



Série C-G Box Car

Pneu à bandage creux pour modèle à combustion interne

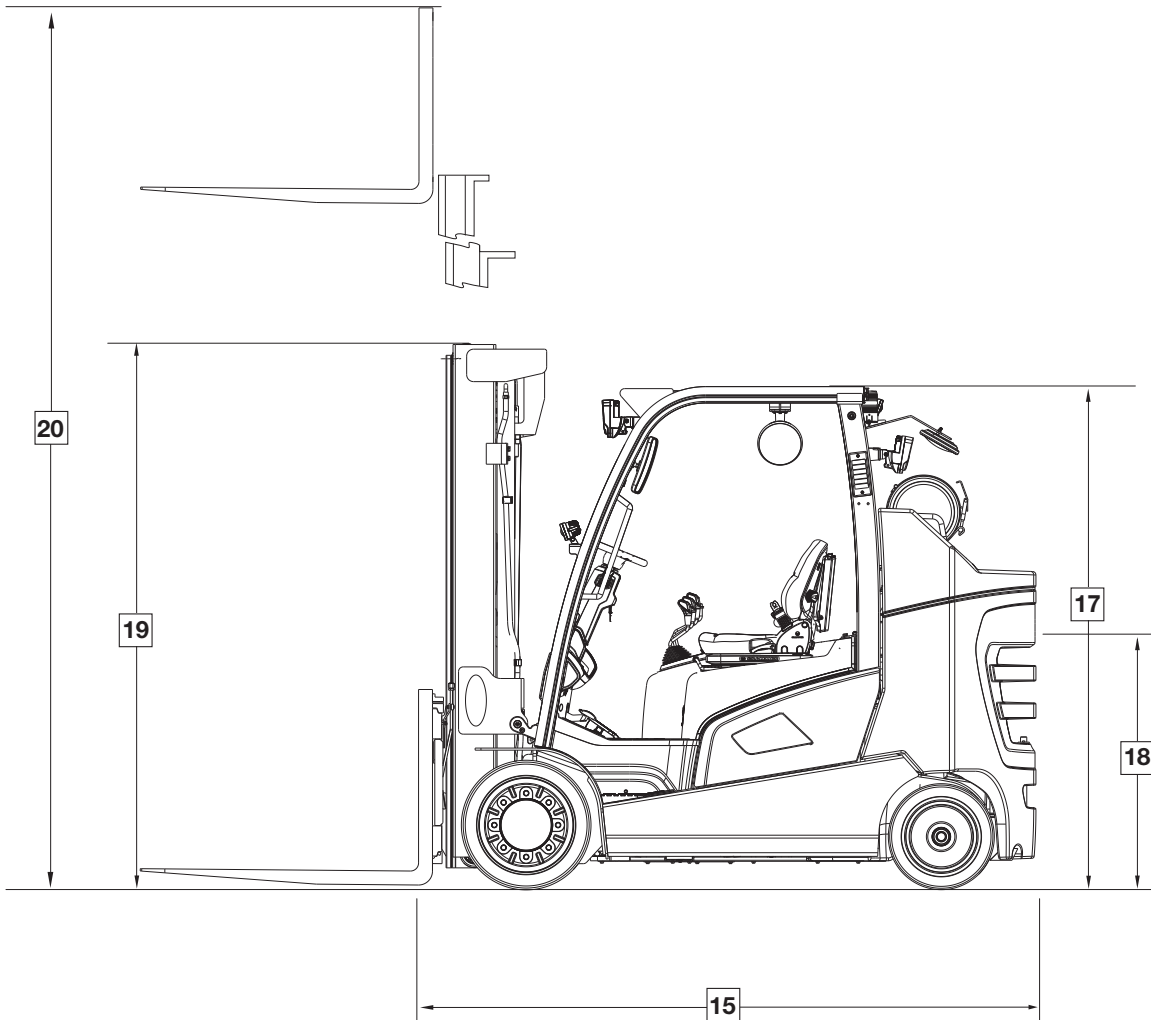
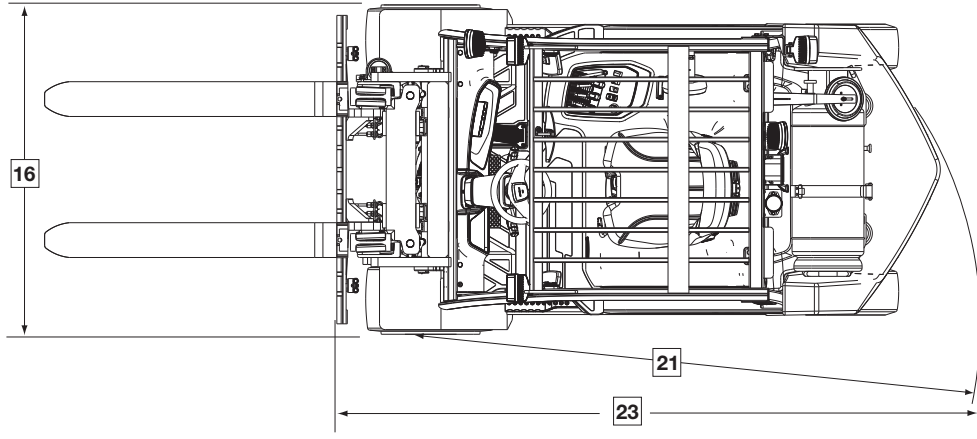

Série C-G

Spécifications

			Impérial	Métrique	Impérial	Métrique	Impérial	Métrique		
Caractéristiques	1	Fabricant	Crown Equipment Corporation							
	2	Modèle	Modèles Box Car à contrepoids		CGC35S-9 BCS		CGC45S-9 BCS		CGC55C-9 BCS	
	3	Capacité de charge	lb kg	8 000	3 629	10 000	4 536	12 000	5 443	
	4	Centre de charge	Face de la fourche au centre de charge po mm	24	610	24	610	24	610	
	5	Type de carburant	Électrique, essence, GPL, diesel							
	6	Type de cariste	Porté assis à contrepoids							
	7	Type de pneu	Pneumatique, super-élastique, à bandage creux							
	8	Roues (x = motrices)	Avant/arrière							
	9	Type de direction	Hydrostatique							
	10	Mât	Hauteur de levée (MFH) po mm Hauteur de levée libre po mm	Voir Tableau du mât						
Dimensions	11	Tablier porte-fourches	ISO 2328, classe/Type A, B		III/A		IV/A		IV/A	
	12	Fourches	L x l x T standard po mm	47,2 x 5,9 x 2	1 200 x 150 x 50	47,2 x 5,9 x 2,4	1 200 x 150 x 60	47,2 x 5,9 x 2,4	1 200 x 150 x 60	
	13		Longueurs optionnelles po mm	41, 53, 59, 71, 94	1 041, 1 346, 1 499, 1 803, 2 388	53, 59, 71, 79, 94	1 346, 1 499, 1 803, 2 007, 2 388	53, 59, 71, 79, 94	1 346, 1 499, 1 803, 2 007, 2 388	
	14	Inclinaison du mât	Vers l'avant/vers l'arrière degré	5/6						
	15	Longueur de tête	Longueur jusqu'à la face de la fourche po mm	97,6	2 480	101,3	2 573	104,5	2 655	
	16	Largeur totale	po mm	50	1 270	55,9	1 420	55,9	1 420	
	17	Hauteur du toit de protection	Du sol au toit de protection po mm	84,8	2 155	84,8	2 155	84,8	2 155	
	18	Hauteur du siège	Du sol au siège po mm	43,5	1 105	43,5	1 105	43,5	1 105	
	19	H de mât en position repliée	Avec dossier de charge po mm	Voir Tableau du mât						
	20	H de mât en position déployée	Avec dossier de charge po mm							
	21	Rayon de braquage	po mm	82,8	2 104	87,9	2 232	94,5	2 400	
	22	Distance de charge	Centre du pont moteur à la face de la fourche po mm	17,6	447	17,6	447	18	457	
	23	Largeur d'allée (ajouter charge + marge)	Gerbage à angle droit po mm	100,4	2 551	105	2 679	112,5	2 857	
Performances	24	Vitesse de déplacement	À vide/Chargé mi/h km/h	10,5/10,2	16,9/16,4	10,4/10,2	16,8/16,4	10,5/10,0	16,9/16,1	
	25	Vitesse de levée	À vide/Chargé pi/min m/s	126/120,1	0,64/0,61	126,1/116,1	0,64/0,59	126,1/116,1	0,64/0,59	
	26	Vitesse de descente	À vide/Chargé pi/min m/s	88,6/100,4	0,45/0,51	88,6/100,4	0,45/0,51	88,6/100,4	0,45/0,51	
	27	Traction au crochet à 1 mi/h	À vide/Chargé lb kg	7 227/7 198	32 193/32 066	7 181/7 152	31 987/31 860	7 128/6 948	31 752/30 948	
	28	Traction au crochet max.	À vide/Chargé lb kg	8 241/8 270	36 711/36 838	8 195/8 224	36 505/36 632	8 136/8 001	36 240/35 643	
	29	Pente admissible à 1 mi/h	À vide/Chargé %	69/38		56/34		49/25		
	30	Pente admissible max.	À vide/Chargé %	84/44		68/35		58/29		
Poids	31	Poids du véhicule	lb kg	12 808	5 810	14 658	6 649	16 340	7 412	
	32	Charge par essieu avant	À vide/Chargé lb kg	4 992/18 378	2 264/8 336	4 884/21 744	2 215/9 863	5 104/24 257	2 315/11 003	
	33	Charge par essieu arrière	À vide/Chargé lb kg	7 816/2 430	3 545/1 102	9 774/2 914	4 433/1 322	11 236/4 083	5 097/1 852	
Châssis	34	Taille des roues — Avant	DE x largeur x Diam. bord po	22 x 9 x 16						
	35	Taille des roues — Arrière	DE x largeur x Diam. bord po	18 x 7 x 12,2						
	36	Empattement	Distance po mm	61,8	1 570	61,8	1 570	70,5	1 790	
	37	Bande de roulement/ Largeur de voie	Avant/arrière po mm	41/41,1	1 042/1 044	43,9/41,1	1 116/1 044	43,9/41,1	1 116/1 044	
	38	Garde au sol	Chargé au point le plus bas po mm	4,3	110,5	4,3	110,5	4,3	110,5	
	39		Chargé au centre de l'empattement po mm	5,1	130	5,1	130	5,1	130	
	40	Freins	Service	Pédale/hydraulique/disques refroidis à l'huile						
	41		Stationnement	Électromécanique						
	Groupe motopropulseur	42	Batterie	Tension/intensité V/Ah	12/75					
		43	Moteur	Fabricant/modèle	Kubota/WG 3800					
44		Nbre de cylindres/ Cylindrée cm³		4/3 769						
45			Puissance nominale (brute SAE) cv à tr/min kW à tr/min	92,5/2 500	69/2 500	92,5/2 500	69/2 500	92,5/2 500	69/2 500	
46			Couple maximum (SAE) pi-lb à tr/min Nm à tr/min	213,9/1 200	290/1 200	213,9/1 200	290/1 200	213,9/1 200	290/1 200	
47		Transmission	Type	Powershift						
48			Nombre de vitesses avant/arrière	1/1						
49		Pression hydraulique	Pression de fonctionnement du chariot lb/po² bar	2 900	200	3 190	220	3 480	240	
50	Pression de fonctionnement de l'attache lb/po² bar		2 030	140	2 030	140	2 030	140		
51	Attechements	Volume d'huile pour attache gal/min l/min	31,7	120	31,7	120	31,7	120		

Toutes les dimensions sont données pour un mât TL à 2 étages.

Les mâts, attachelements, centres de charges plus longs et hauteurs de levée supérieures proposés en option peuvent entraîner une réduction des capacités nominales du chariot. Communiquez avec votre concessionnaire.

Série C-G

Spécifications

CGC35S-9

Type de mât	Hauteur maximale des fourches		Hauteur maximale en position abaissée		Hauteur en position entièrement déployée		Inclinaison libre		Angle d'inclinaison Av./Arr.	LB pour LC 24 po	KG pour LC 24 po
	po	mm	po	mm	po	mm	po	mm			
TL	118	3 000	86	2 185	168	4 265	6	160	5/6	8 000	3 620
	130	3 300	92	2 335	180	4 565	6	160	5/6	8 000	3 620
	191	4 850	134	3 410	241	6 115	6	160	5/6	7 550	3 350
TF	118	3 000	85	2 165	167	4 240	38	965	5/6	8 000	3 620
TT	157	4 000	81	2 045	207	5 265	33	845	5/6	8 000	3 625
	167	4 250	84	2 135	218	5 530	37	935	5/6	8 000	3 625
	185	4 700	90	2 285	235	5 980	43	1 085	5/6	8 000	3 355
	189	4 800	91	2 320	240	6 085	44	1 120	5/6	8 000	3 285
	203	5 150	96	2 435	253	6 430	49	1 235	5/6	7 900	3 240
	220	5 600	102	2 585	271	6 880	55	1 385	5/6	7 550	3 015
	238	6 050	108	2 735	289	7 330	60	1 535	5/6	5 350	2 130
256	6 500	114	2 885	306	7 780	66	1 685	5/3	5 350	2 200	
276	7 000	121	3 070	326	8 280	74	1 870	5/3	3 700	1 475	

CG35S-9 BCS

Type de mât	Hauteur maximale des fourches		Hauteur maximale en position abaissée		Hauteur en position entièrement déployée		Inclinaison libre		Angle d'inclinaison Av./Arr.	LB pour LC 24 po	KG pour LC 24 po
	po	mm	po	mm	po	mm	po	mm			
TL	118	3 000	86	2 185	168	4 265	6	160	5/6	8 000	3 620
	130	3 300	92	2 335	180	4 565	6	160	5/6	8 000	3 620
	191	4 850	134	3 410	241	6 115	6	160	5/6	7 200	3 215
TF	118	3 000	85	2 165	167	4 240	38	965	5/6	8 000	3 620
TT	157	4 000	81	2 045	207	5 265	33	845	5/6	8 000	3 625
	167	4 250	84	2 135	218	5 530	37	935	5/6	7 900	3 470
	185	4 700	90	2 285	235	5 980	43	1 085	5/6	7 650	3 355
	189	4 800	91	2 320	240	6 085	44	1 120	5/6	7 600	3 285
	203	5 150	96	2 435	253	6 430	49	1 235	5/6	7 400	3 240
	220	5 600	102	2 585	271	6 880	55	1 385	5/6	7 150	3 130
	238	6 050	108	2 735	289	7 330	60	1 535	5/6	5 600	2 245
256	6 500	114	2 885	306	7 780	66	1 685	5/3	5 600	2 245	
276	7 000	121	3 070	326	8 280	74	1 870	5/3	3 950	1 590	

CGC45S-9

Type de mât	Hauteur maximale des fourches		Hauteur maximale en position abaissée		Hauteur en position entièrement déployée		Levée libre		Angle d'inclinaison Av./Arr.	LB pour LC 24 po	KG pour LC 24 po
	po	mm	po	mm	po	mm	po	mm			
TL	118	3 000	86	2 185	174	4 415	6	160	5/6	10 000	4 500
	130	3 300	92	2 335	186	4 715	6	160	5/6	10 000	4 500
	144	3 650	99	2 510	199	5 065	6	160	5/6	10 000	4 500
	157	4 000	112	2 835	213	5 415	6	160	5/6	10 000	4 500
TF	118	3 000	85	2 165	173	4 390	32	815	5/6	10 000	4 500
TT	157	4 000	81	2 045	213	5 415	27	695	5/6	9 850	4 500
	167	4 250	84	2 135	224	5 680	31	785	5/6	9 700	4 425
	185	4 700	90	2 285	241	6 130	37	935	5/6	9 400	4 275
	203	5 150	96	2 435	259	6 580	43	1 085	5/6	9 100	4 150
	220	5 600	102	2 585	277	7 030	49	1 235	5/6	8 800	4 025
256	6 500	114	2 885	312	7 930	60	1 535	5/6	6 400	2 875	

Remarque : Les valeurs de spécification indiquées dans cette fiche technique ont été arrondies. Les performances peuvent varier en fonction des conditions d'utilisation. Les produits et spécifications peuvent être améliorés et modifiés sans préavis.

Série C-G

Spécifications

CGC45S-9 BCS

Type de mât	Hauteur maximale des fourches		Hauteur maximale en position abaissée		Hauteur en position entièrement déployée		Levée libre		Angle d'inclinaison Av./Arr.	LB pour LC 24 po	KG pour LC 24 po
	po	mm	po	mm	po	mm	po	mm			
TL	118	3 000	86	2 185	174	4 415	6	160	5/6	10 000	4 500
	130	3 300	92	2 335	186	4 715	6	160	5/6	10 000	4 500
	144	3 650	99	2 510	199	5 065	6	160	5/6	10 000	4 500
	157	4 000	112	2 835	213	5 415	6	160	5/6	10 000	4 500
TF	118	3 000	85	2 165	173	4 390	32	815	5/6	10 000	4 500
TT	157	4 000	81	2 045	213	5 415	27	695	5/6	9 850	4 500
	167	4 250	84	2 135	224	5 680	31	785	5/6	9 700	4 425
	185	4 700	90	2 285	241	6 130	37	935	5/6	9 400	4 275
	203	5 150	96	2 435	259	6 580	43	1 085	5/6	9 100	4 150
	220	5 600	102	2 585	277	7 030	49	1 235	5/6	8 800	4 025
	256	6 500	114	2 885	312	7 930	60	1 535	5/6	6 200	2 800

CGC55C-9

Type de mât	Hauteur maximale des fourches		Hauteur maximale en position abaissée		Hauteur en position entièrement déployée		Levée libre		Angle d'inclinaison Av./Arr.	LB pour LC 24 po	KG pour LC 24 po
	po	mm	po	mm	po	mm	po	mm			
TL	108	2 750	86	2 185	164	4 165	7	170	5/6	12 100	5 500
	120	3 050	92	2 335	176	4 465	7	170	5/6	12 100	5 500
	134	3 400	99	2 510	190	4 815	7	170	5/6	12 100	5 500
	148	3 750	112	2 835	203	5 165	7	170	5/6	12 100	5 500
TF	130	3 300	91	2 305	184	4 685	38	965	5/6	12 100	5 500
TT	153	3 875	81	2 045	208	5 290	28	705	5/6	12 100	5 500
	162	4 125	84	2 135	219	5 555	31	795	5/6	11 850	5 425
	180	4 575	90	2 285	236	6 005	37	945	5/6	11 500	5 250
	198	5 025	96	2 435	254	6 455	43	1 095	5/6	11 150	5 100
	216	5 475	102	2 585	272	6 905	49	1 245	5/6	11 150	5 050
	233	5 925	108	2 735	290	7 355	55	1 395	5/6	10 300	4 650
	251	6 375	114	2 885	307	7 805	61	1 545	5/6	6 800	3 075

CGC55C-9 BCS

Type de mât	Hauteur maximale des fourches		Hauteur maximale en position abaissée		Hauteur en position entièrement déployée		Levée libre		Angle d'inclinaison Av./Arr.	LB pour LC 24 po	KG pour LC 24 po
	po	mm	po	mm	po	mm	po	mm			
TL	108	2 750	86	2 185	164	4 165	7	170	5/6	12 100	5 500
	120	3 050	92	2 335	176	4 465	7	170	5/6	12 100	5 500
	134	3 400	99	2 510	190	4 815	7	170	5/6	12 100	5 500
	148	3 750	112	2 835	203	5 165	7	170	5/6	12 100	5 500
TF	130	3 300	91	2 305	184	4 685	38	965	5/6	12 100	5 500
TT	153	3 875	81	2 045	208	5 290	28	705	5/6	12 100	5 500
	162	4 125	84	2 135	219	5 555	31	795	5/6	11 850	5 425
	180	4 575	90	2 285	236	6 005	37	945	5/6	11 500	5 250
	198	5 025	96	2 435	254	6 455	43	1 095	5/6	11 150	5 100
	216	5 475	102	2 585	272	6 905	49	1 245	5/6	11 150	5 050
	233	5 925	108	2 735	290	7 355	55	1 395	5/6	10 500	4 700
	251	6 375	114	2 885	307	7 805	61	1 545	5/6	6 800	3 075

Remarque : Les valeurs de spécification indiquées dans cette fiche technique ont été arrondies. Les performances peuvent varier en fonction des conditions d'utilisation. Les produits et spécifications peuvent être améliorés et modifiés sans préavis.

Fonctions standard

1. Moteur GPL 3,8 litres
4 cylindres Kubota répondant aux normes actuelles de l'EPA et du CARB
2. Transmission Powershift à 1 vitesse avec contrôleur Autoshift
3. Carter de pont moteur monobloc en fonte avec montants de mât renforcés
4. Freins à disques refroidis à l'huile avec une garantie de 5 ans ou de 10 000 h
5. Double radiateur à faisceau en serpentin — fournit un refroidissement séparé du moteur et de la transmission
6. Frein de stationnement électronique actionné par interrupteur
7. Essieu de direction pour applications intensives avec pivots et roulements à rouleaux coniques
8. Caractéristiques du poste cariste
 - Large plancher avec tapis de sol en caoutchouc épais
 - Siège à suspension avec maintien des hanches et ceinture de sécurité haute visibilité
 - Système de sécurité du cariste (OSS)
 - Barre d'appui arrière avec bouton d'avertisseur sonore
 - Voyant de ceinture de sécurité
 - Le capot avant et le tableau de bord optimisent la visibilité
 - Toit de protection et mât à vue dégagée
 - Faible hauteur de marche
 - Colonne de direction inclinable avec petit volant à pommeau
9. Miroir panoramique
 - Deux phares avant — LED (DEL)
 - Grand écran LED (DEL) facile à lire. Code NIP cariste programmable et mode économique sélectionnable
10. Soupape de régulation ISO3691. La descente du mât est empêchée lorsque le cariste descend du chariot ou l'éteint.
11. Système de frein de stationnement électronique

Équipement optionnel

1. Trousse de refroidissement pour applications intensives
2. Caméra de recul (activée par la clé de contact)
3. Caméra de recul (activée par le levier de marche arrière)
4. Porte-gobelet
5. Porte-documents
6. Ventilateur du cariste
7. Extincteur
8. Trousses d'éclairage DEL
9. Trousse d'éclairage de déplacement
10. Pré-nettoyant
11. Voyant d'avertissement de faible niveau de carburant
12. Panneaux latéraux avec aérations (de série sur les modèles Box Car)
13. Double radiateur à faisceau ouvert (à fibres de coton) — fournit un refroidissement séparé du moteur et de la transmission
14. Rétroviseur panoramique
15. Flexibles hydrauliques simples et doubles à raccords rapides
16. Balance (non homologuée pour le commerce)
17. Contrôle de la vitesse de déplacement
18. Classification UL LP à LPS
19. Lumière de projection au sol (bleue)
20. Compatible InfoLink

Série C-G

Trousse de refroidissement pour applications intensives

La trousse de refroidissement pour applications intensives est en option sur les modèles standards et Box Car.

La trousse de refroidissement pour applications intensives inclut un double radiateur à faisceau ouvert (à fibres de coton), un écran de radiateur, des panneaux latéraux avec aérations, un pré-nettoyant, une protection pour le dessous du châssis, un ventilateur et un déflecteur de plus grande taille, et un système de contrôle de la vitesse maximale de déplacement.

Remarque : Le double radiateur à faisceau ouvert fournit un refroidissement séparé du moteur et de la transmission. On l'appelle également double radiateur à faisceau à fibres de coton. Cette conception comporte de grandes ouvertures qui facilitent l'élimination des débris.

Renseignements techniques

Dispositifs d'avertissement en option

Alertes sonores ou visuelles

Les considérations de sécurité et les risques liés aux alarmes sonores de déplacement et aux gyrophares comprennent :

- L'utilisation de plusieurs alarmes et feux peut créer une certaine confusion.
- Les employés ignorent les alarmes et les feux une fois qu'ils y sont habitués au quotidien.
- Le cariste peut déléguer aux piétons la responsabilité de regarder et de « faire attention ».
- Les alarmes constituent une nuisance sonore pour les caristes et les piétons.

Autres options disponibles

Communiquez avec l'usine pour bénéficier d'options supplémentaires.

Les caractéristiques dimensionnelles et de performance sont susceptibles de varier dans les limites de tolérances de fabrication. La performance donnée est basée sur celle d'un véhicule moyen et est sujette à variation en fonction du poids, de l'état du chariot, de son équipement et de l'environnement de travail. Les produits et caractéristiques techniques Crown peuvent être modifiés sans préavis.



[crown.com](https://www.crown.com)

Crown s'engage à construire des chariots élévateurs conçus pour une utilisation sécuritaire, mais ce n'est là que l'un des facteurs qui concourent à la sécurité. Crown encourage aussi des pratiques d'utilisation sécuritaires; cela signifie mettre au point une formation continue des caristes, une supervision de la sécurité dans l'entreprise, un entretien régulier des chariots et un environnement de travail sécuritaire. Rendez-vous sur [crown.com](https://www.crown.com) et consultez notre section Sécurité pour en savoir davantage.

Sous réserve de modifications techniques sans préavis, compte tenu de l'amélioration continue des produits Crown.

Crown, le logo Crown, la couleur beige, le symbole Momentum et InfoLink sont des marques de commerce de Crown Equipment Corporation aux États-Unis et dans d'autres pays.

© 2022-2025 — Crown Equipment Corporation
SF19752-050 Rev. 09-25
Imprimé aux États-Unis.