

CROWN

C-D

Portata 3.500 - 5.500 kg

Specifiche tecniche

Carrello elevatore controbilanciato diesel



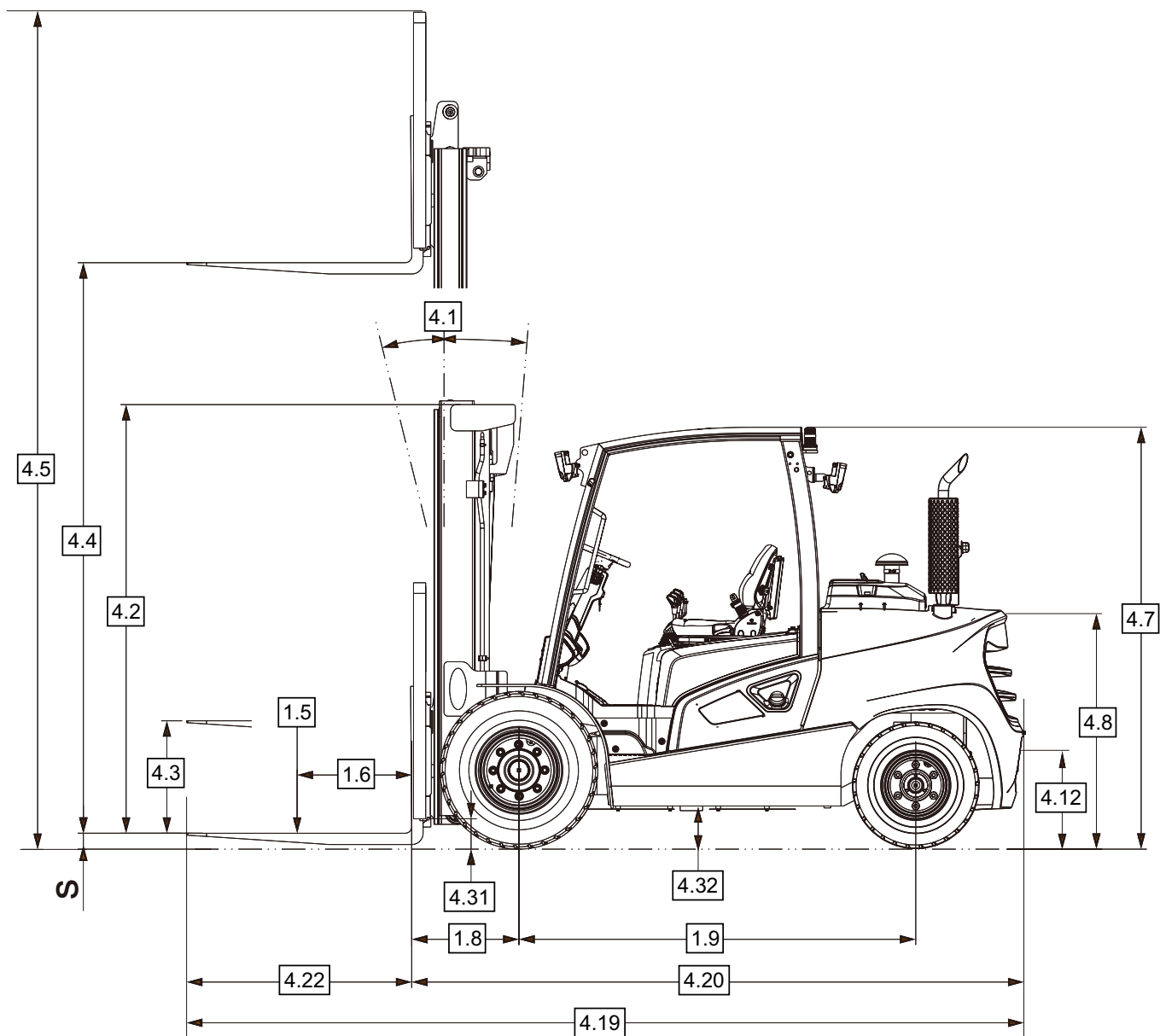
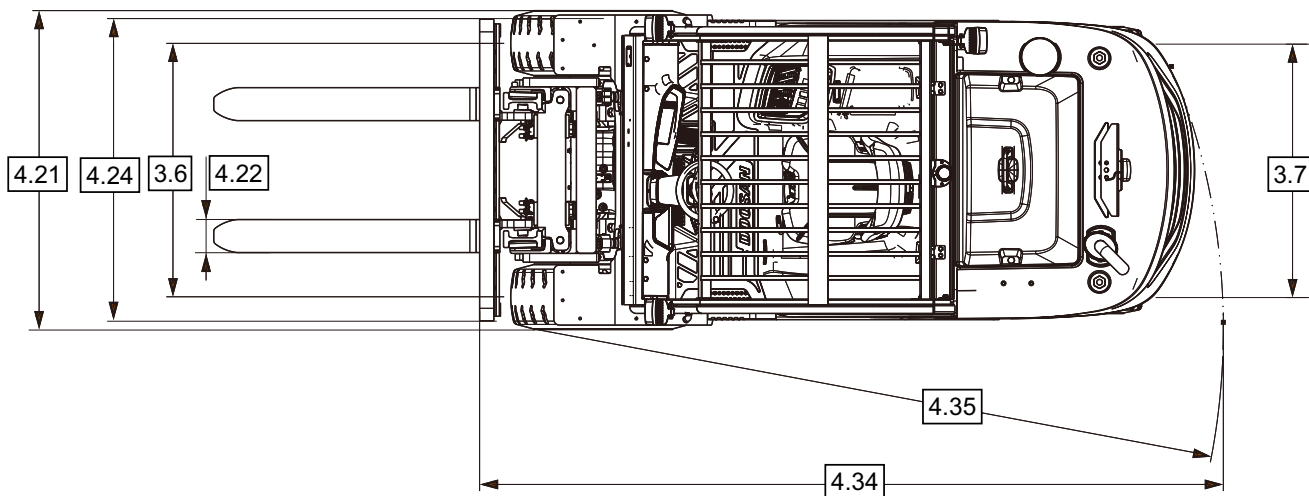

Serie C-D 35-55

Specifiche tecniche

Serie C-D 35-55

Specifiche tecniche

Marca distintiva	1.2	Modello			C-D 35 S-9	C-D 40 S-9	C-D 45 S-9		
		1.3	Alimentatore	Elettrico, Diesel, GPL, Benzina		Diesel			
	1.4	Tipo operatore	Controbilanciamento con operatore seduto						
	1.5	Portata nominale	Q	t	3,5	4,0	4,5		
	1.6	Baricentro del carico	c	mm	600				
	1.8	Distanza del carico	Centro della ruota rispetto alla superficie della forca		x	mm	560		
	1.9	Interasse	y	mm	2015		2115		
Peso	2.1	Peso servizio			kg	5795	6100	6530	
	2.2	Carico sull'asse	Con carico, anteriore/posteriore		kg	8390/905	9115/985	9960/1070	
	2.3	Carico sull'asse	Senza carico, anteriore/posteriore		kg	2255/3540	2425/3675	2630/3900	
Pneumatici/ruote/telaio	3.1	Pneumatici	Pneumatici						
	3.2	Dimensioni del pneumatico	Anteriore, diametro esterno x larghezza x diametro cerchione		mm	8.25X15-14PR/ 7.50X16-12PR	300X15-18PR/ 7.50X16-12PR		
	3.3	Dimensioni del pneumatico	Posteriore, diametro esterno x larghezza x diametro cerchione		mm	7.00X12-12PR			
	3.5	Ruote	Numero anteriore/posteriore (x = ruote motrici)		2x/2				
	3.6	Battistrada	Anteriore		b ₁₁	mm	1140/1290	1155/1290	
	3.7	Battistrada	Posteriore		b ₁₂	mm	1115		
	Dimensioni	4.1	Brandeggio del montante, carrello porta-forche	Avanti/indietro		α / β	°	8/10	
4.2		Altezza montante ripiegato			h ₁	mm	2225	2230	
4.3		Alzata libera			h ₂	mm	160		
4.4		Altezza di sollevamento			h ₃	mm	3000		
4.5		Altezza montante esteso			h ₄	mm	4265	4270	4420
4.7		Altezza tettuccio			h ₆	mm	2225	2230	2230
4.8		Altezza sedile	Relativa ad altezza SIP/pedana		h ₇	mm	1220	1225	
4.12		Altezza giunto			h ₁₀	mm	360		
4.19		Lunghezza totale			l ₁	mm	4160	4200	4480
4.20		Lunghezza del telaio	Lunghezza alla superficie della forca		l ₂	mm	2995	3000	3260
4.21		Larghezza totale			b ₁	mm	1370	1455	
4.22		Dimensioni della forca	secondo DIN ISO 2331		s/e/l	mm	50x150x1050	50x150x1200	
4.23		Carrello porta-forche	ISO 2328, Classe/tipo A/B		Classe		III	IV	
4.24		Larghezza carrello porta-forche			b ₃	mm	1250	1330	
4.31		Altezza da terra	Con carico, sotto il montante		m ₁	mm	150	160	
4.32			Con carico, interasse centrale		m ₂	mm	205		
4.34.1	Larghezza corridoio	Per pallet 1000 x 1200 di traverso		A _{st}	mm	4515	4560	4610	
4.34.2		Per pallet 800 x 1200 longitudinali		A _{st}	mm	4715	4760	4810	
4.35	Raggio di sterzata			W _a	mm	2755	2800	2850	
4.36	Raggio di sterzata interno			b ₁₃	mm	2670	2725	2775	
Dati sulle prestazioni	5.1	Velocità di marcia	Con carico/senza carico		km/h	24/26			
	5.2	Velocità di sollevamento	Con carico/senza carico		m/s	0,56/0,60	0,55/0,60	0,54/0,60	
	5.3	Velocità di abbassamento	Con carico/senza carico		m/s	0,45/0,50			
	5.5	Forza di trazione	Con/senza carico (classificazione 5 min)		N	34075	33540	33564	
	5.6	Max forza di trazione	Con/senza carico (classificazione 5 min)		N	37498	36894	36970	
	5.8	Pendenza superabile	Con carico (classificazione 5 min)		%	38,5	34,5	31,5	
	5.8	Pendenza max superabile	Con carico (classificazione 5 min)		%	43	38,5	35	
	5.10	Freno di servizio	Freno di servizio		Azionamento con piede/ Idraulico				
			Freno di stazionamento		Manuale/Meccanico				
	Motore a combustione	7.1	Produttore/tipo motore	DI					
7.2		Potenza motore conforme a norma ISO 1585			kW	55,4			
7.3		Velocità nominale			min-1	2200			
7.3.1		Coppia a 1/min			Nm/rpm	360 @ 1.400			
7.4		Numero di cilindri/spostamento			cc/cm ³	4/3.409			
7.5		Consumo carburante conforme a norma EN 16796 (diesel)			l/h	5,2			
7.5.2		CO2 equivalente secondo EN 16796 (diesel)			kg/h	17,5	18,1	19,1	
7.10	Tensione/capacità nominale batteria			V/Ah	12/100				
Dati agg.	10.1	Pressione di esercizio disponibile per accessori di dotazione			bar	160			
	10.2	Portata olio per accessori di dotazione			l/min	110			
	10.4	Portata serbatoio carburante			l	105	119		
	10.7	Livello di pressione sonora al sedile dell'operatore			dB(A)	79			

C-D 50 C-9	C-D 55 C-9	C-D 40 SC-9	C-D 45 SC-9	C-D 50 SC-9	C-D 55 SC-9
Diesel					
Controbilanciamento con operatore seduto					
5,0	5,5	4,0	4,5	5,0	5,5
600		500			
570		560			570
2115		2015		2115	
6930	7300	5795	6100	6530	6930
10770/1160	11565/1235	8390/905	9115/985	9960/1070	10770/1160
2655/4275	2705/4595	2255/3540	2425/3675	2630/3900	2655/4275
Pneumatici					
300X15-18PR/ 7.50X16-12PR		8.25X15-14PR/ 7.50X16-12PR	300X15-18PR/ 7.50X16-12PR		
7.00X12-14PR		7.00X12-12PR			7.00X12-14PR
2x/2					
1155/1290		1140/1290	1155/1290		
1115					
8/10					
2230		2225	2230		
170		160			170
3050		3000			3050
4470		4265	4270	4420	4470
2230		2225		2230	
1225		1220		1225	
360					
4530	4560	4160	4200	4480	4530
3300	3340	2995	3000	3260	3300
1455		1370	1455		
50x150x1200		50x150x1050		50x150x1200	
IV		III		IV	
1330		1250		1330	
160		150	160		
205					
4640	4670	4515	4560	4610	4640
4840	4870	4715	4760	4810	4840
2870	2900	2755	2800	2850	2870
2845	2885	2670	2725	2775	2845
24/26					
0,53/0,60	0,52/0,60	0,56/0,60	0,55/0,60	0,54/0,60	0,53/0,60
0,45/0,50					
33390	33170	34075	33540	33564	33390
36816	36595	37498	36894	36970	36816
28,5	26	38,5	34,5	31,5	28,5
31,5	29	43	38,5	35	31,5
Azionamento con piede/ Idraulico					
Manuale/Meccanico					
DI					
55,4					
2200					
360 @ 1.400					
4/3.409					
5,2					
19,7	20,7	17,5	18,1	19,1	19,7
12/100					
160					
110					
119		105		119	
79					

Nota: i valori riportati nella scheda tecnica sono stati arrotondati. Le prestazioni possono variare a causa delle condizioni operative e/o delle configurazioni dei carrelli elevatori. I prodotti e le relative specifiche tecniche sono soggetti a modifica senza preavviso.

Tabella montante C-D 35 S-9/C-D 40 SC-9

Tipo di montante	Max altezza forche h ₃	Altezza montante ripiegato h ₁	Altezza montante esteso h ₄		Altezza sollevamento libero montante h ₂		Capacità di carico nominale							
			Con griglia reggica-rico	Senza griglia reggica-rico	Con griglia reggica-rico	Senza griglia reggica-rico	Angolo di brandeggio				Portate			
							Pneumatico singolo		Pneumatico doppio		Pneumatico singolo		Pneumatico doppio	
			FWD	BWD	FWD	BWD	LC 500 mm	LC 600 mm	LC 500 mm	LC 600 mm				
mm	mm	mm	mm	mm	mm	gradi	gradi	gradi	gradi	kg	kg	kg	kg	
TL	3000	2235	4260	3915	155	155	8	10	8	10	4000	3655	4000	3655
	3300	2385	4560	4215	155	155	8	10	8	10	4000	3655	4000	3655
	3650	2560	4910	4565	155	155	8	10	8	10	4000	3655	4000	3655
	4000	2885	5260	4915	155	155	8	10	8	10	4000	3655	4000	3655
	4250	3010	5510	5165	155	155	8	10	8	10	4000	3655	4000	3655
	4850	3460	6110	5765	155	155	8	10	8	10	3650	3335	3750	3430
	5250	3660	6510	6165	155	155	8	8	8	10	3200	3925	3600	3290
TF	3000	2215	4235	3800	1015	1445	8	10	8	10	4000	3655	4000	3500
TT	4000	2095	5260	4805	895	1350	8	8	8	8	4000	3660	4000	3655
	4250	2185	5525	5070	985	1435	8	8	8	8	4000	3660	4000	3660
	4500	2270	5780	5330	1070	1520	8	8	8	8	4000	3660	4000	3660
	4700	2335	5975	5520	1135	1585	8	5	8	8	4000	3660	4000	3660
	5150	2485	6425	5970	1285	1735	8	5	8	5	3700	3385	3850	3525
	5600	2635	6875	6420	1435	1885	8	3	8	3	3600	3295	3700	3385
	6050	2785	7325	6870	1585	2035	8	3	8	3	3000	2745	3550	3250
	6500	2935	7775	7320	1735	2185	8	3	8	3	2350	2150	3450	3155
	7000	3115	8275	7820	1915	2370	8	3	8	3	1750	1600	3300	3020

Tabella montante C-D 40 S-9/C-D 45 SC-9

Tipo di montante	Max Max altezza forche h ₃	Altezza montante ripiegato h ₁	Altezza montante esteso h ₄		Altezza sollevamento libero montante h ₂		Capacità di carico nominale							
			Con griglia reggica-rico	Senza griglia reggica-rico	Con griglia reggica-rico	Senza griglia reggica-rico	Angolo di brandeggio				Portate			
							Pneumatico singolo		Pneumatico doppio		Pneumatico singolo		Pneumatico doppio	
			FWD	BWD	FWD	BWD	LC 500 mm	LC 600 mm	LC 500 mm	LC 600 mm				
mm	mm	mm	mm	mm	mm	gradi	gradi	gradi	gradi	kg	kg	kg	kg	
TL	3000	2235	4260	3915	155	155	8	10	8	10	4500	4115	4500	4115
	3300	2385	4560	4215	155	155	8	10	8	10	4500	4115	4500	4115
	3650	2560	4910	4565	155	155	8	10	8	10	4500	4115	4500	4115
	4000	2885	5260	4915	155	155	8	10	8	10	4500	4115	4500	4115
	4250	3010	5510	5165	155	155	8	10	8	10	4500	4115	4500	4115
	4850	3460	6110	5765	155	155	8	8	8	8	4000	3655	4400	4115
	5250	3660	6510	6165	155	155	8	5	8	8	3700	3380	4250	3885
TF	3000	2215	4235	3800	1015	1445	8	10	8	10	4500	4115	4500	4115
TT	4000	2095	5260	4805	895	1350	8	8	8	8	4500	4115	4500	4115
	4250	2185	5525	5070	985	1435	8	8	8	8	4500	4115	4500	4115
	4500	2270	5780	5330	1070	1520	8	8	8	8	4500	4115	4500	4115
	4700	2335	5975	5520	1135	1585	8	5	8	8	4500	4115	4500	4115
	5150	2485	6425	5970	1285	1735	8	5	8	8	4200	3845	4300	3935
	5600	2635	6875	6420	1435	1885	8	3	8	5	3700	3385	4150	3795
	6050	2785	7325	6870	1585	2035	8	3	8	3	2900	2655	4000	3660
	6500	2935	7775	7320	1735	2185	8	3	8	3	2250	2060	3850	3525
	7000	3115	8275	7820	1915	2370	8	3	8	3	1650	1510	3700	3385

Nota: le specifiche e le capacità nominali del montante si basano su un telaio standard dotato di pneumatico senza traslatore laterale.

Tabella montante C-D 45 S-9/C-D 50 SC-9

Tipo di montante	Max altezza forche h ₃	Altezza montante ripiegato h ₁	Altezza montante esteso h ₄		Altezza sollevamento libero montante h ₂		Capacità di carico nominale							
			Con griglia reggicarico	Senza griglia reggicarico	Con griglia reggicarico	Senza griglia reggicarico	Angolo di brandeggio				Portate			
							Pneumatico singolo		Pneumatico doppio		Pneumatico singolo		Pneumatico doppio	
			FWD	BWD	FWD	BWD	LC 500 mm	LC 600 mm	LC 500 mm	LC 600 mm				
gradi	gradi	gradi	gradi	kg	kg	kg	kg							
TL	3000	2220	4410	3940	155	155	8	10	8	10	5000	4570	5000	4570
	3300	2370	4710	4240	155	155	8	10	8	10	5000	4570	5000	4570
	3450	2445	4860	4390	155	155	8	10	8	10	5000	4570	5000	4570
	3650	2545	5060	4590	155	155	8	10	8	10	5000	4570	5000	4570
	4000	2870	5410	4940	155	155	8	10	8	10	4950	4525	5000	4570
	4250	2995	5660	5190	155	155	8	10	8	10	4850	4430	5000	4570
	4850	3455	6260	5790	155	155	8	8	8	10	4400	4020	4700	4295
	5500	3770	6910	6440	155	155	8	5	8	8	3950	3610	4450	4065
TF	3000	2200	4385	3890	850	1345	8	10	8	10	5000	4570	5000	4570
TT	3700	1985	5115	4600	635	1145	8	8	8	8	5000	4570	5000	4575
	4000	2080	5410	4895	730	1245	8	8	8	8	5000	4570	5000	4575
	4250	2170	5675	5160	820	1335	8	8	8	8	5000	4570	5000	4575
	4500	2255	5930	5420	905	1420	8	8	8	8	5000	4570	5000	4575
	4700	2320	6125	5610	970	1485	8	5	8	8	5000	4570	5000	4575
	5150	2470	6575	6060	1120	1635	8	5	8	8	4550	4165	4700	4300
	5600	2620	7025	6510	1270	1785	8	3	8	5	4400	4025	4550	4165
	6050	2770	7475	6960	1420	1935	8	3	8	3	3400	3110	4350	3980
	6500	2920	7925	7410	1570	2085	8	3	8	3	2700	2470	4200	3845

Tabella montante C-D 50 C-9/C-D 55 SC-9

Tipo di montante	Max altezza forche h ₃	Altezza montante ripiegato h ₁	Altezza montante esteso h ₄		Altezza sollevamento libero montante h ₂		Capacità di carico nominale							
			Con griglia reggicarico	Senza griglia reggicarico	Con griglia reggicarico	Senza griglia reggicarico	Angolo di brandeggio				Portate			
							Pneumatico singolo		Pneumatico doppio		Pneumatico singolo		Pneumatico doppio	
			FWD	BWD	FWD	BWD	LC 500 mm	LC 600 mm	LC 500 mm	LC 600 mm				
gradi	gradi	gradi	gradi	kg	kg	kg	kg							
TL	2750	2220	4160	3815	165	165	8	10	8	10	5500	5030	5500	5030
	3050	2370	4460	4115	165	165	8	10	8	10	5500	5030	5500	5030
	3400	2545	4810	4465	165	165	8	10	8	10	5500	5030	5500	5030
	3750	2870	5160	4815	165	165	8	10	8	10	5500	5030	5500	5030
	4000	2995	5410	5065	165	165	8	10	8	10	5350	4895	5500	5030
	4600	3445	6010	5665	165	165	8	10	8	10	5050	4620	5200	4755
	5000	3645	6410	6065	165	165	8	5	8	10	4400	4025	5000	4575
	5500	3895	6910	6565	165	165	8	5	8	8	3250	2975	4800	4390
	5800	4045	7210	6865	165	165	8	5	8	8	2650	2425	4700	4300
TF	2875	2200	4260	3895	860	1230	8	10	8	10	5500	5030	5500	5030
TT	3575	1985	4990	4600	645	1030	8	8	8	8	5500	5030	5500	5035
	3875	2080	5285	4895	740	1130	8	8	8	8	5500	5035	5500	5035
	4125	2170	5550	5160	830	1220	8	8	8	8	5500	5035	5500	5035
	4575	2320	6000	5615	980	1370	8	5	8	5	5500	5035	5450	5035
	5025	2470	6450	6060	1130	1520	8	5	8	5	4900	4485	5250	4805
	5325	2570	6750	6360	1230	1620	8	3	8	5	4550	4165	5100	4670
	5475	2620	6900	6510	1280	1670	8	3	8	5	4300	3940	5000	4580
	5925	2770	7350	6960	1430	1820	8	3	8	5	3500	3205	4900	4485

Nota: le specifiche e le capacità nominali del montante si basano su un telaio standard dotato di pneumatico senza traslatore laterale.

Tabella montante C-D 55 C-9

Tipo di montante	Max altezza forche h ₃	Altezza montante ripiegato h ₁	Altezza montante esteso h ₄		Altezza sollevamento libero montante h ₂		Capacità di carico nominale												
			Con griglia reggica-rico	Senza griglia reggica-rico	Con griglia reggica-rico	Senza griglia reggica-rico	Angolo di brandeggio				Portate								
							Pneumatico singolo		Pneumatico doppio		Pneumatico singolo	Pneumatico doppio							
			FWD	BWD	FWD	BWD	LC 500 mm		LC 600 mm										
												gradi	gradi	gradi	gradi	kg		kg	
TL	2750	2220	4160	3815	165	165	8	10	8	10	5500	5500							
	3050	2370	4460	4115	165	165	8	10	8	10	5500	5500							
	3400	2545	4810	4465	165	165	8	10	8	10	5500	5500							
	3750	2870	5160	4815	165	165	8	10	8	10	5500	5500							
	4000	2995	5410	5065	165	165	8	10	8	10	5500	5500							
	4600	3445	6010	5665	165	165	8	8	8	8	5500	5500							
	5000	3645	6410	6065	165	165	8	5	8	5	5000	5200							
	5500	3895	6910	6565	165	165	8	3	8	5	4250	4500							
	5800	4045	7210	6865	165	165	8	3	8	5	3600	3700							
TF	2875	2200	4260	3895	860	1230	8	10	8	10	5500	5500							
TT	3575	1985	4990	4600	645	1030	8	8	8	8	5500	5500							
	3875	2080	5285	4895	740	1130	8	8	8	8	5500	5500							
	4125	2170	5550	5160	830	1220	8	8	8	8	5500	5500							
	4575	2320	6000	5615	980	1370	8	3	8	8	5500	5500							
	5025	2470	6450	6060	1130	1520	8	3	8	5	5200	5200							
	5325	2570	6750	6360	1230	1620	8	3	8	3	4500	4600							
	5475	2620	6900	6510	1280	1670	8	3	8	3	4300	4500							
	5925	2770	7350	6960	1430	1820	8	3	8	3	3300	3500							

Nota: le specifiche e le capacità nominali del montante si basano su un telaio standard dotato di pneumatico senza traslatore laterale.

Caratteristiche standard

- Motore Euro stage V
- Uso interno ed esterno
- Connettori classificati IP65
- Luci LED anteriori
- Specchietti retrovisori grandi
- Freno di stazionamento elettronico
- Blocco retromarcia
- Comando velocità di marcia
- Controllore cambio automatico
- Freni a disco raffreddati a olio
- Radiatore per impieghi gravosi
- Filtro aria a due elementi
- Piastra antiscivolo per gradino
- Caratteristiche costruttive per l'operatore
 - Design tettuccio e montante ad alta visibilità
 - Pianale ampio e spazioso
 - Eccellente visibilità
 - Sensore del pedale di presenza operatore
 - Allarme freno di stazionamento
 - Ampio maniglione d'ingresso
 - Display LCD 5 pollici
- Servosterzo
- Piantone dello sterzo regolabile
- Volante di guida piccolo
- Porta USB e presa elettrica 12 V
- Pneumatici
- Comandi a leva manuali

Dotazioni opzionali

- Sedile molleggiato con:
 - Bracciolo, sedile riscaldato e supporto lombare
- Tettuccio alto per maggiore spazio e più comfort
- Caratteristiche costruttive aggiuntive per l'operatore
 - Comandi potenziometrici (a 3 o 4 vie) con
 - Interruttore avanti e indietro
 - Interruttore di arresto di emergenza
 - Livellamento del brandeggio automatico
 - Controllore cambio automatico
 - Display 7"
 - Versioni cabina modulare
 - Schermo frontale laminato temperato
 - Indicatore della cintura di sicurezza
 - Climatizzatore per cabina rigida
 - Radio con lettore MP3
 - Portabevande
- Luci
 - Luci di lavoro a LED anteriori con indicatori di direzione
 - Luci posteriori a LED con indicatore di retromarcia e indicatori di direzione
 - Luci di lavoro a LED posteriori
- Dispositivi acustici di avvertenza
 - Allarme di retromarcia
- Telecamera posteriore per cabina rigida
- Dispositivi di avvertenza visiva
 - Luce lampeggiante
 - Riflettore a pavimento (luce blu o rossa)
 - Luci di linea da pianale (blu o rossa)
- Accessori di dotazione
 - Traslatore laterale agganciato
 - Posizionatore forche con traslatore laterale integrale
- Applicazioni gravose
 - Pre-pulizia
 - Radiatore a massa radiante aperta
 - Piastra
 - Filtro carburante principale e filtro pre-carburante
- Sistema di stabilità Plus con
 - Display angolo di sterzata (sul display viene visualizzato l'angolo di sterzata)
 - La velocità di marcia diminuisce (fino a 5 km/h) quando il montante è sollevato sopra lo stadio principale
 - L'angolo di brandeggio in avanti è limitato a 2° quando il montante è sollevato sopra lo stadio principale e inclinato di oltre 2°
 - L'allarme suona quando il montante è sollevato sopra lo stadio principale e inclinato di oltre 2°
- Pneumatici super elastici
- Pneumatici super elastici anti-traccia
- Predisposizione per InfoLink®

Note su dispositivi di avvertenza

Segnali acustici o visivi
Alle segnalazioni acustiche di marcia e alle spie sono associati i seguenti pericoli e le seguenti implicazioni a livello di sicurezza:

- Troppi allarmi attivati e/o troppe spie accese possono causare confusione.
- La convivenza giornaliera con allarmi e/o spie può causare pericolose abitudini o indurre gli operatori a ignorarli.
- L'operatore può avere la tendenza di trasferire ai pedoni la responsabilità di "fare attenzione", non assumendosi correttamente le proprie responsabilità.
- Infastidiscono operatori e pedoni.

Altre opzioni disponibili

Contattare Crown per ulteriori opzioni.
I dati relativi a dimensioni e prestazioni possono variare in considerazione delle tolleranze di fabbricazione. Le prestazioni indicate si basano su un veicolo di medie dimensioni e sono influenzate dal peso, dalle condizioni del carrello elevatore, dall'equipaggiamento e dalle condizioni dell'ambiente di utilizzo. I prodotti Crown e le relative specifiche tecniche sono soggetti a modifica senza preavviso.