

Manual del operador





ADVERTENCIA

La ley lo obliga a estar capacitado y certificado para utilizar este montacargas. (OSHA §1910.178, Rev. 1999)

Si no maneja de forma adecuada este montacargas, usted o las personas que estén alrededor pueden sufrir lesiones graves o la muerte.

Lea y respete las instrucciones y advertencias incluidas en este manual* y en el montacargas.

Cualquier parte de los pies, piernas, manos, brazos o de la cabeza que sobresalga de la zona del operador mientras el montacargas está en marcha podría quedar atrapada o aplastarse. No salga de la zona del operador y **detenga el montacargas por completo antes de bajarse.**

Sin embargo, si vuelca o cae desde un muelle, también puede sufrir heridas graves o incluso morir. **En caso de sufrir un accidente así, salga inmediatamente del montacargas y aléjese de él.**

Si pasa la zona del operador por debajo de un estante u otro objeto, puede quedar atrapado o ser aplastado. **Mire por dónde va.**

Antes de empezar a trabajar, revise el montacargas y asegúrese de que funciona de forma correcta.

* Puede obtener más copias del manual del operador y de todas las etiquetas del montacargas en Crown Equipment Corporation, New Bremen, Ohio 45869 EE. UU. www.crown.com

Todos los derechos reservados bajo los acuerdos internacionales y panamericanos sobre los derechos de autor
Todos los derechos reservados 2006-2024 Crown Equipment Corp.

Debe estar capacitado



LA LEY LO OBLIGA A ESTAR CAPACITADO Y CERTIFICADO

Las leyes federales indican que solo los operadores capacitados de forma adecuada pueden conducir montacargas industriales y que sus empleadores deben instruirlos y certificar que están capacitados para conducir este montacargas industrial eléctrico. (OSHA §1910.178, Rev. 1999)

No conduzca este montacargas en su lugar de trabajo hasta que su empleador le proporcione la capacitación y certificación que necesita.

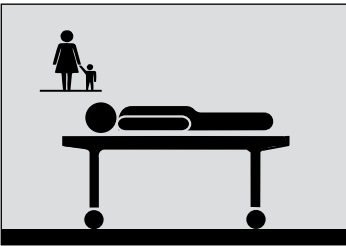
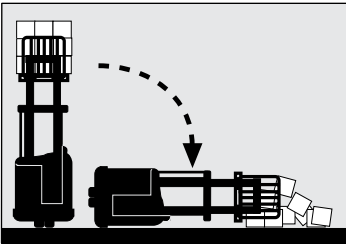

Podría morir o sufrir lesiones graves si no tiene la capacitación adecuada para conducir este montacargas.



Tome precauciones

! Conozca los peligros

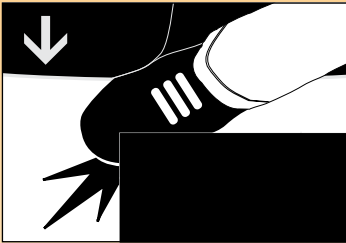

CONDUZCA CON CUIDADO

- Mantenga las manos en los controles y los pies en los pedales o las almohadillas. Mantenga el cuerpo entero dentro de la zona del operador.
- No saque nunca un pie u otra parte de su cuerpo fuera de la zona del operador, sin importar la velocidad en la que se mueva el montacargas. No puede detener 3,630 kg (8,000 libras) con ninguna parte de su cuerpo. Si una mano o un pie queda atrapado entre el montacargas y un objeto fijo, puede ser aplastado o incluso amputado.
- Aléjese del borde de muelles y rampas. Asegúrese de que las pasarelas sean seguras. Compruebe que las ruedas del remolque estén calzadas. Si cayera de un muelle o una pasarela, podría resultar gravemente herido o incluso morir.
- Mantenga el montacargas bajo control en todo momento. Conduzca a una velocidad que le permita parar de manera segura. Sea más cuidadoso en superficies irregulares o resbaladizas. No pase por encima de objetos en el piso.
- Esté siempre atento a la zona a su alrededor y observe por dónde conduce. Cualquier objeto que entre o golpee la zona del operador podría aplastarlo o dejarlo atrapado.



Conozca los peligros

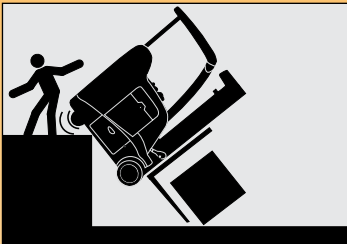

EVITE CAÍDAS Y VUELCOS

Los vuelcos y las caídas desde un muelle son accidentes muy graves en los que puede ser aplastado o incluso morir. En caso de sufrir un accidente así, salga inmediatamente del montacargas y aléjese de él. **Nota:** Este no es como los montacargas contrabalanceados de operador sentado con manubrio centrado, para los que se recomienda que permanezca en el montacargas. La mejor forma de prevenir lesiones es siempre saber en dónde se encuentra y seguir las reglas de operación segura del montacargas.

- Tenga mucho cuidado cuando trabaje cerca de muelles, pasarelas o remolques.
- Use la inclinación hacia delante solo cuando la carga esté sobre una pila o cerca del suelo.
- Desplácese con las horquillas o la carga cerca del suelo e inclinadas hacia atrás. Esté atento a obstáculos por encima del operador. Conduzca el montacargas con suavidad y a una velocidad que le permita reaccionar ante una emergencia.
- Un montacargas sin carga también puede volcar. Debe tener cuidado, ya sea si conduce un montacargas sin carga o uno con carga.

USE EL MONTACARGAS DE MANERA SEGURA

- Aleje las manos y los pies de las piezas en movimiento como mástiles, cadenas, horquillas o ruedas. Asegúrese de que el respaldo de carga esté bien colocado.
- No se pare nunca sobre las horquillas o debajo de ellas ni permita que nadie más lo haga. Solo se pueden levantar personas con una plataforma de trabajo aprobada. Nunca permita que haya pasajeros en el montacargas. No hay ningún lugar seguro para ellos.
- Antes de salir del montacargas:
 - Deténgase por completo y baje las horquillas al suelo.
 - Apague el montacargas con la llave o la desconexión de emergencia.



Índice

Advertencia	2
Debe estar capacitado	3
Tome precauciones	4
Índice	6
¿Qué contiene para usted?	7
Montacargas de operador de pie	8
Partes del montacargas	10
Capacidad y centro de la carga	12
Placa de capacidad	14
Encendido y apagado	16
Ajuste del reposabrazos y la plataforma	17
Display	18
Pedal de freno	20
Desplazamiento y contramarcha	22
Dirección y desplazamiento	24
Dos tipos de dirección	27
Funciones de las horquillas	28
Controles diarios de seguridad	30
Sea un conductor seguro	32
Fuentes de alimentación	36
Carga de las fuentes de alimentación	37
Paquetes de baterías de iones de litio y celdas de combustible	38
Baterías de ácido-plomo	40
Notas	42
Etiquetas de advertencia	43

Capacidad y centro de la carga

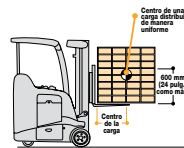

¿CUÁL ES LA CAPACIDAD DE SU MONTACARGAS?

La capacidad es la carga (que incluye el pallet, el carro, el contenedor, etc.) que puede elevarse a una altura determinada en un centro de carga determinado. Consulte la placa de capacidad del montacargas. Asegúrese de utilizar las unidades correctas de medición.

¿QUÉ ES EL CENTRO DE LA CARGA?

El centro de la carga es la distancia del extremo de la plataforma del operador al centro de una carga distribuida de manera uniforme.

LAS CARGAS DEBEN ESTAR DISTRIBUIDAS DE MANERA UNIFORME

Su montacargas puede caerse en cualquier dirección si la carga se desplaza hacia adelante o a un lado de un pallet o contenedor.

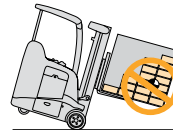

MUESTRA

11 Capacidad y centro de la carga

¿Qué contiene para usted?

¿QUÉ CONTIENE PARA USTED?

Si conoce bien su montacargas y sabe cómo usarlo, podrá conducir mejor y de manera segura. A continuación, encontrará algunas guías para usar este manual.

Conozca los peligros



SEA CONSCIENTE DE LA CARGA

No exceda la capacidad que se muestra en la placa de capacidad. Tenga cuidado cuando maneje cargas largas, altas o anchas. No manipule cargas inestables.

EXCEDER LA CAPACIDAD DEL MONTACARGAS PUEDE PRODUCIR UN ACCIDENTE

Debe saber cuál es la capacidad del montacargas que se indica en la placa de capacidad. Cerciñese de usar las unidades de medida correctas. Preste atención a lo siguiente:

- El peso de la carga
- El centro de la carga
- La altura de levante

LAS OPERACIONES HIDRÁULICAS PUEDEN DESESTABILIZAR EL MONTACARGAS

Las capacidades indicadas en la placa de capacidad se refieren a cargas centradas y niveladas. Sea muy cuidadoso cuando incline la carga. (Esto también se aplica para los otros accesorios u opciones del montacargas, como el desplazador lateral, el clamp para cajas, la opción de empujar y tirar, etc.)

CENTRE LA CARGA

El montacargas podría volcar si la carga se coloca delante o a un lado de un pallet o contenedor, de que la carga esté distribuida de manera uniforme y centrada sobre las horquillas.



Capacidad y centro d

LOCALIZADORES RÁPIDOS

Además de la página "Índice", puede usar los encabezados de las páginas para buscar los temas. Algunas páginas tienen una ilustración del montacargas en una esquina que muestra los elementos o características que se explican en la página.

"SEA CONSCIENTE DE LOS RIESGOS"

Busque y lea estas series especiales. Encontrará información sobre los riesgos para su seguridad y cómo evitarlos.

DIBUJOS EXPLICATIVOS

En muchas páginas, encontrará ilustraciones y textos que lo ayudarán a comprender cómo usar el montacargas de manera segura y productiva.

Montacargas de operador de pie

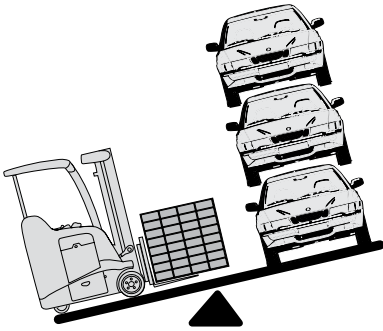

MONTACARGAS DE OPERADOR DE PIE

El montacargas de operador de pie sirve para levantar, transportar y apilar cargas. Está diseñado para ofrecer maniobrabilidad en almacenes con pasillos angostos.

SU MONTACARGAS NO ES UN AUTO

Cargado puede pesar tanto como 3 automóviles.

- No cuenta con la misma dirección.
- No frena de la misma forma.
- No acelera de la misma forma.

FUNCIONES DE LAS HORQUILLAS: ESTÁNDAR Y OPCIONALES

La elevación y el descenso de las horquillas, y la inclinación del mástil son las funciones estándar hidráulicas y de las horquillas. También pueden incluir accesorios como el desplazador lateral, el clamp para cajas o la opción de empujar y tirar. Su empresa decidió qué características son necesarias para su lugar de trabajo y ellos deben capacitarlo para usarlas.

CÓMO CONDUCIR EL MONTACARGAS

El montacargas puede estar equipado con una almohadilla en la zona del operador, un reposabrazos regulable y una plataforma flotante ajustable. Para conducir el montacargas, debe colocarse de pie y de costado, y apoyarse en las almohadillas. Si se coloca en esta posición y toma los controles con ambas manos y coloca los pies en los pedales, podrá tener mayor comodidad y estabilidad. Además, le permite ver y desplazarse en ambas direcciones con solo girar la cabeza.

DÉ UN DESCANSO A SU CUERPO

Aproveche las pausas de descanso. Salga del montacargas y estire los brazos y las piernas. Si se mantiene alerta, conducirá mejor y de forma más segura.

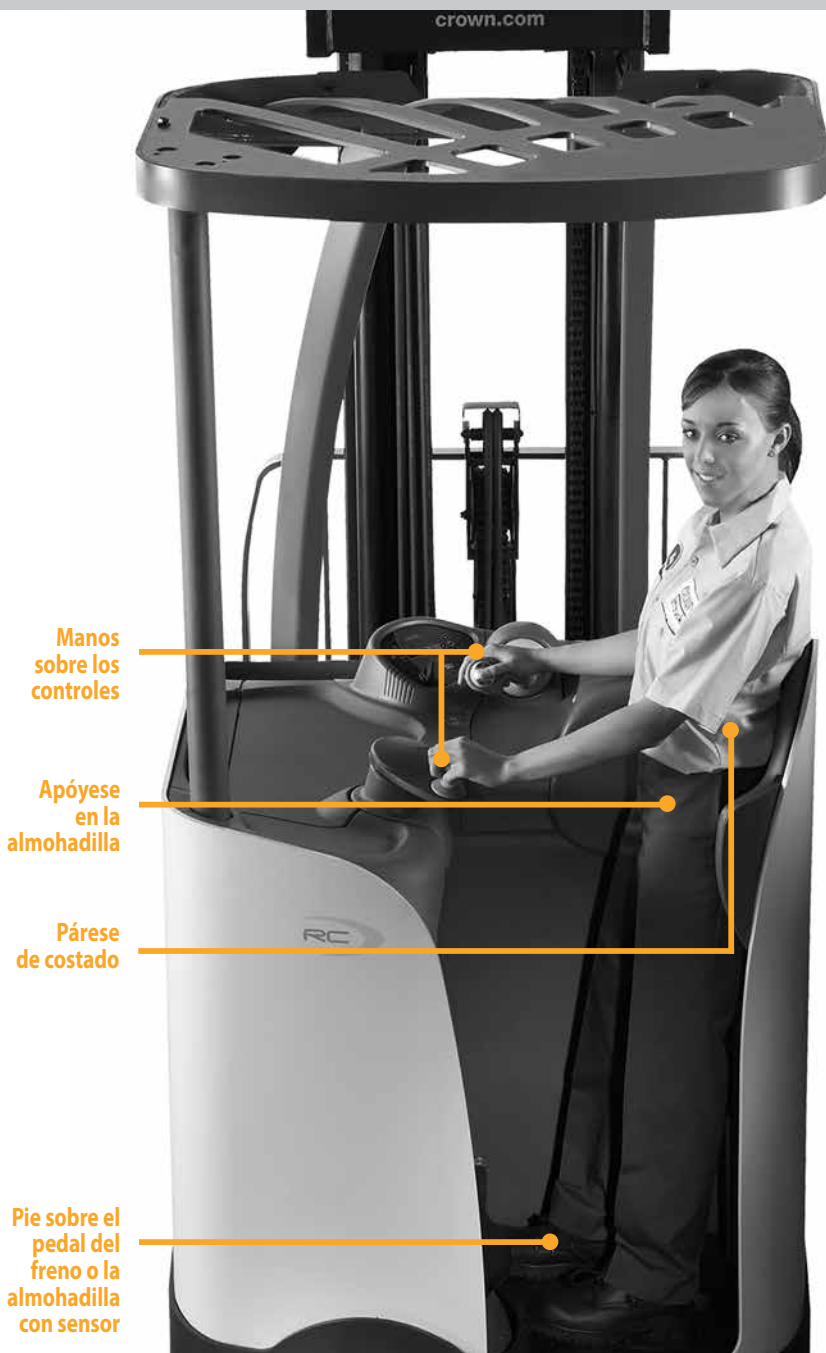

FABRICADO SEGÚN LAS NORMATIVAS

Este montacargas se diseñó y construyó según normas y pautas actualizadas industriales y gubernamentales. Para obtener más información, consulte lo siguiente:

- American National Standards Institute (ANSI/ITSDF) B56.1 (se puede descargar sin costo de www.itsdf.org)
- Ley sobre la Salud y la Seguridad Ocupacional (OSHA) §1910.178, Rev. 1999 (descarga gratuita desde osha.gov)
- Underwriters Laboratory (UL) 583
- Asociación Nacional para la Prevención de Incendios (NFPA) 505

Partes del montacargas

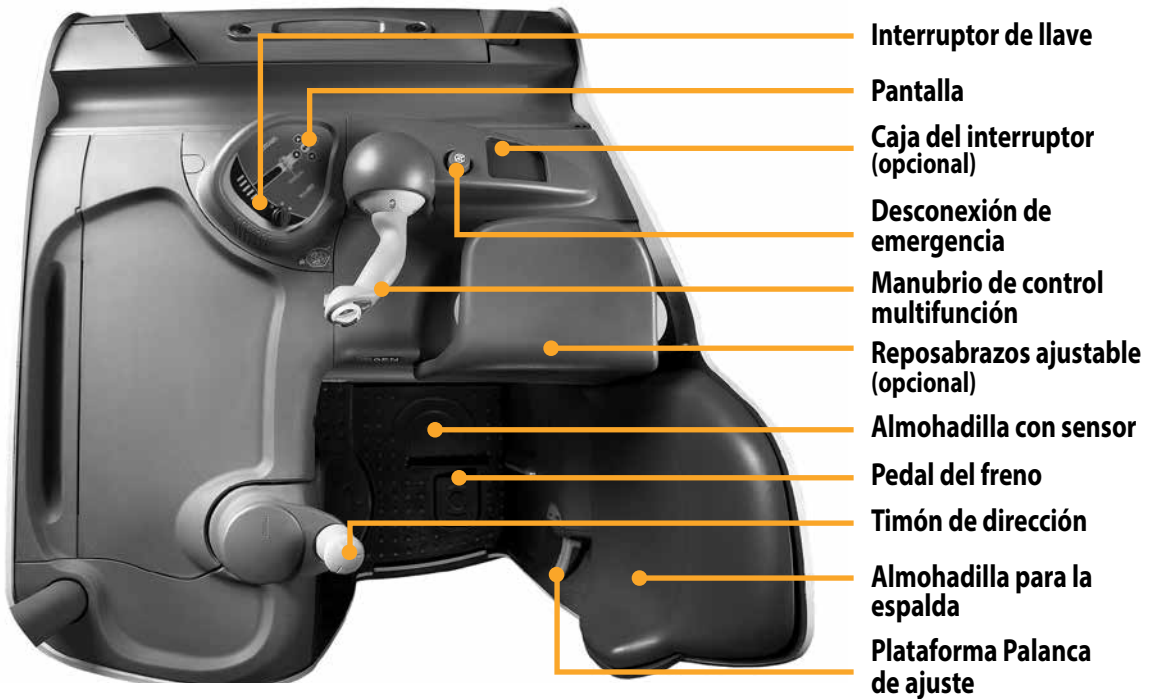

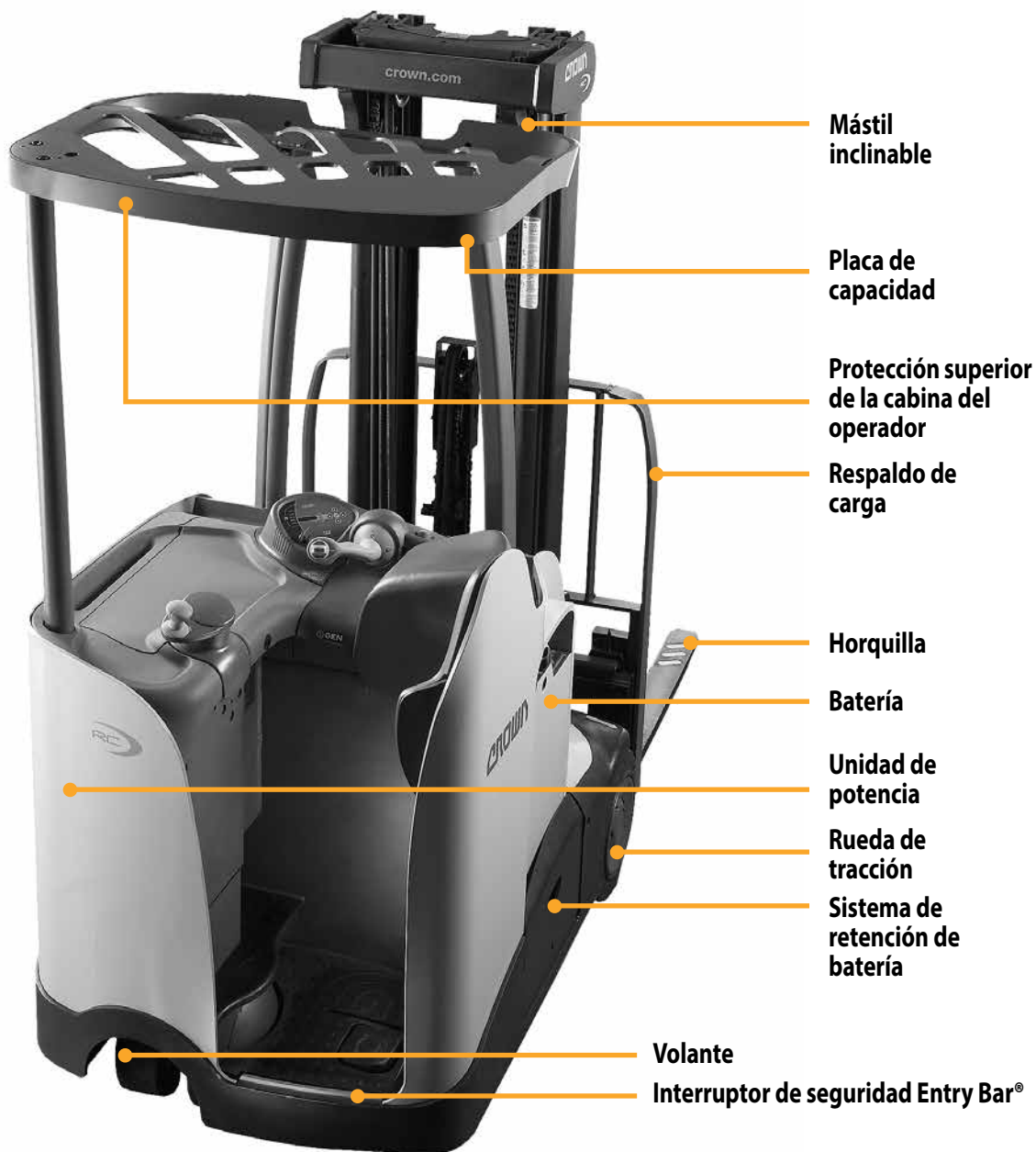

**Mástil
inclinable**

**Placa de
capacidad**

**Protección superior
de la cabina del
operador**

**Respaldo de
carga**

Horquilla

Batería

**Unidad de
potencia**

**Rueda de
tracción**

**Sistema de
retención de
batería**

Volante

Interruptor de seguridad Entry Bar®

Capacidad y centro de la carga

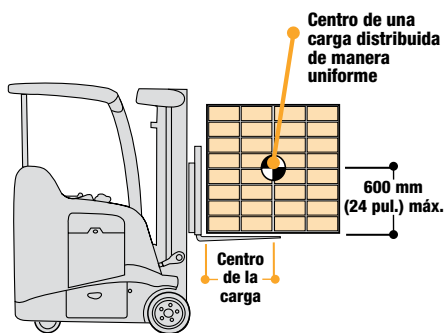

¿CUÁL ES LA CAPACIDAD DE SU MONTACARGAS?

La capacidad corresponde a la carga (como el pallet, el carro, el contenedor, etc.) que puede elevarse a una determinada altura con un determinado centro de la carga. Consulte la placa de capacidad de su montacargas. Asegúrese de usar las unidades de medida correctas.

¿QUÉ ES EL CENTRO DE LA CARGA?

El centro de la carga horizontal es la distancia desde el respaldo de carga o la superficie vertical de las horquillas hasta el centro de una carga distribuida de manera uniforme. **Nota:** El centro de la carga puede diferir del centro de las horquillas.

LAS CARGAS DEBEN ESTAR DISTRIBUIDAS DE MANERA UNIFORME

El montacargas podría volcar en cualquier dirección si la carga está colocada en la parte delantera de un pallet o contenedor o se desplaza hacia allí.

LA POSICIÓN DE LA CARGA PUEDE AFECTAR LA ESTABILIDAD

Las capacidades indicadas en la placa de capacidad hacen referencia al mástil en posición vertical y con la carga centrada. Sea muy cuidadoso cuando incline la carga o utilice el desplazador lateral. (Esto también es válido para los otros accesorios u opciones del montacargas, como la pinza para cajas, el tirador-empujador, etc.)

Compruebe que la carga esté centrada antes de utilizar las funciones de elevación, descenso o desplazamiento.

Las horquillas deben medir por los menos dos tercios (67 %) del largo de la carga. Crown recomienda que las horquillas midan tres cuartos (75 %) del largo de la carga. Asegúrese de que las horquillas no superen el largo de la carga.

Para recoger o colocar una carga, incline las horquillas levemente.

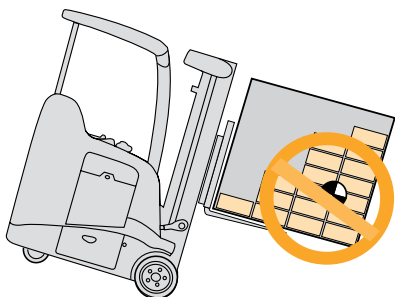



Conozca los peligros



SEA CONSCIENTE DE LA CARGA

No exceda la capacidad que se muestra en la placa de capacidad del montacargas. Tenga cuidado cuando maneje cargas largas, altas o anchas. No manipule cargas inestables.

EXCEDER LA CAPACIDAD DEL MONTACARGAS PUEDE PRODUCIR UN ACCIDENTE

Debe saber cuál es la capacidad del montacargas que se indica en la placa de capacidad. Asegúrese de usar las unidades de medida correctas. Preste atención a lo siguiente:

- El peso de la carga
- El centro de la carga
- La altura de levante

LAS OPERACIONES HIDRÁULICAS PUEDEN DESESTABILIZAR EL MONTACARGAS

Las capacidades indicadas en la placa de capacidad se refieren a cargas centradas y niveladas. Sea muy cuidadoso cuando incline la carga. (Esto también se aplica para los otros accesorios u opciones del montacargas, como el desplazador lateral, el clamp para cajas, la opción de empujar y tirar, etc.)

CENTRE LA CARGA

El montacargas podría volcar si la carga se desplaza hacia delante o a un lado de un pallet o contenedor. Asegúrese de que la carga esté distribuida de manera uniforme y centrada sobre las horquillas.

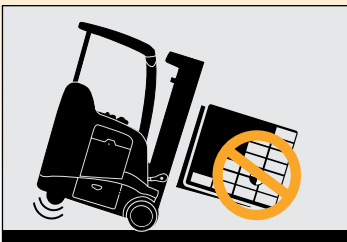

Placa de capacidad



PLACA DE CAPACIDAD DE EJEMPLO

La información en esta placa de capacidad de ejemplo no se aplica a su montacargas.

Capacidad con mástil vertical

Capacidad C		A	
kg (lb)	mm (in)	mm (in)	mm (in)
1405 (3100)	4370 (172)	600 (24)	
1405 (3200)	3910 (154)	600 (24)	
1020 (3200)	4370 (154)	840 (33)	
1045 (3200)	3910 (154)	840 (33)	

Altura del centro de gravedad de la carga
B 600 (24) mm (in)

Peso de la carretilla, sin carga con batería máx., y accesorios $\pm 5\%$
4075 (8985) kg (lb)

Datos del implemento
E

Número de serie
123456789

8844-003A

INFORMACIÓN DE LA PLACA DE CAPACIDAD

La placa de capacidad se encuentra en la protección superior de la cabina del operador. Contiene lo siguiente:

- El número de serie del montacargas
- Información sobre capacidad (peso, centro de la carga y altura de levante)
- El tipo de montacargas (con una clasificación de protección contra incendios)
- El peso del montacargas, sin carga, con la batería máx. y accesorios $\pm 5\%$
- Información sobre los accesorios (si los hay)

LECTURA DE LA PLACA DE CAPACIDAD

La capacidad se puede reducir a medida que aumenta **C** la altura de levante. *Por ejemplo: en la placa de muestra, 1,450 kg (3,200 lb) se pueden elevar a 3,910 mm (154 pulg.). Sin embargo, desde 3,910 (154) hasta 4,370 (172), la capacidad se reduce de 1,450 (3,200) a 1,405 (3,100).*

La capacidad de la carga se reduce a medida que aumenta el **A** centro de la carga. *Por ejemplo: en la misma placa, 1,450 kg (3,200 lb) pueden elevarse si el centro de la carga es 600 mm (24 pulg.). Pero si el centro de la carga aumenta a 840 mm (33), la capacidad se reduce de 1,450 (3,200) a 1,045 (2,300).*

Precaución: No se puede aumentar la capacidad si el centro de la carga es inferior al que se especifica en la placa de capacidad.

OTRAS ALTURAS DE LEVANTE Y CENTROS DE LA CARGA

Póngase en contacto con Crown para obtener detalles sobre alturas de levante y centros de la carga que no se muestren en su placa de capacidad.



Conozca los peligros

PESO DEL MONTACARGAS

Las plataformas, elevadores y algunos pisos tienen capacidad limitada. Consulte el peso de su montacargas en la placa de capacidad. Acuérdesse de sumarle el peso de la carga que lleva en las horquillas. Asegúrese de usar las unidades de medida correctas.

DATOS DE LOS ACCESORIOS

Si un accesorio del montacargas no coincide con lo especificado en la placa de capacidad, no utilice el montacargas. La placa de capacidad podría ser incorrecta. Informe a su supervisor.

TIPO DE MONTACARGAS

No está permitido el uso de algunos montacargas en zonas donde haya algún riesgo de incendio. Controle las zonas clasificadas. *Por ejemplo, no debe conducir montacargas de las clases E o E \bar{S} en una zona restringida a montacargas EE o EX.*

Encendido y apagado



INTERRUPTOR DE LLAVE

- Gire la llave en sentido horario para encender el montacargas.
- Cuando se baje del montacargas, gire la llave en sentido antihorario para apagarlo.



PEDALES/ALMOHADILLAS

Coloque el pie izquierdo en el pedal del freno izquierdo y el derecho en la almohadilla con sensor. Gire la llave hasta la posición de encendido y levante el pie izquierdo ligeramente para accionar el freno. Vuelva a colocar el pie en el pedal. Levante el pie derecho y vuelva a colocarlo sobre el pedal. Mueva el control de desplazamiento y vuelva a colocarlo en el centro. El montacargas está listo para funcionar.



INTERRUPTOR DE SEGURIDAD ENTRY BAR®

Mantenga siempre los pies dentro de la zona del operador y alejados de la barra de entrada.

Si pone un pie en la barra de entrada cuando el montacargas se está moviendo, sonará la alarma y el montacargas se detendrá de a poco.



DESCONEXIÓN DE EMERGENCIA

Presione el botón de desconexión de emergencia para cortar la alimentación eléctrica del montacargas.

Utilice la desconexión de emergencia para apagar el montacargas cuando no funcione bien. No use el montacargas si no funciona correctamente. Informe a su supervisor.

Desconecte y vuelva a conectar el interruptor de llave para reiniciar la batería y restablecer el botón de desconexión de emergencia.

Ajuste del reposabrazos y la plataforma



AJUSTE DEL REPOSABRAZOS (OPCIONAL)

Levante el pestillo anaranjado ubicado en la parte trasera del reposabrazos para soltar y elevar el reposabrazos.

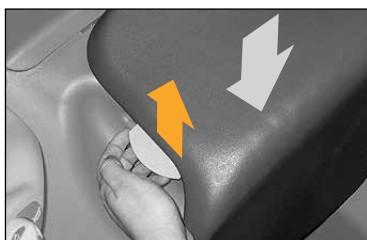

Levante el pestillo anaranjado ubicado en la parte delantera del reposabrazos para soltar y bajar el reposabrazos.



AJUSTE DE LA PLATAFORMA

Ajuste la plataforma flotante para conducir de la manera más cómoda según su peso.

Mueva la palanca de ajuste hacia arriba para operadores con mayor peso y hacia abajo para operadores con menor peso.



PELDAÑO PARA UNA POSTURA CÓMODA

El montacargas cuenta con un peldaño para una postura cómoda. Coloque el pie en este peldaño cuando el montacargas no esté en funcionamiento. Se deben colocar ambos pies en los pedales cuando el montacargas está en funcionamiento.

Display



DISPLAY DE CARGA DE LA BATERÍA

Las barras verdes muestran la cantidad de carga restante. Cambie la batería o recárguela si aparece una luz amarilla intermitente.

PANEL DE MENSAJES

Muestra información del equipo, como las horas de funcionamiento, los códigos de error, las instrucciones, el nivel de carga de la batería y otros datos.

LUZ DE SOBRECALENTAMIENTO

Se encenderá una luz amarilla si el montacargas tiene un sobrecalentamiento. Estacione y apague el montacargas. Se requiere mantenimiento.

LUZ DEL SISTEMA DE RETENCIÓN DE BATERÍA (OPCIONAL)

Si el sistema de retención de batería no está instalado correctamente, se encenderá una luz roja.

BOTONES DE SERVICIO Y DE OPCIONES

Consulte el manual de servicio.

AJUSTE DEL RENDIMIENTO

Indica el nivel de funcionamiento del montacargas programado por la empresa.

LUZ DE CÓDIGO DE EVENTO (QUE EL OPERADOR PUEDE CORREGIR)

El display muestra el código del evento detectado mismo que el operador puede corregir. Consulte las instrucciones en el display.

LUZ DE CÓDIGO DE EVENTO (REQUIERE MANTENIMIENTO)

El display indica el código de un evento detectado que requiere reparación. Comuníquese con su supervisor o con el departamento de mantenimiento.

Página que se dejó
en blanco de forma
intencionada.

Pedal de freno



FRENO DESACTIVADO

Pise el pedal del freno.

El freno de servicio ahora está “desactivado”.



FRENO ACTIVADO

Levante el talón o quite el pie del pedal del freno para aplicar los frenos de servicio. Mantenga una parte del pie en contacto con el suelo.



Conozca los peligros



TENGA CUIDADO CON LAS MANOS Y LOS PIES

Mantenga siempre los pies dentro del montacargas y sobre los pedales. Este montacargas pesa alrededor de 3,630 kg (8,000 libras) sin carga. Es imposible detener o frenar tanto peso con los pies o cualquier parte del cuerpo, sin importar la velocidad a la que se desplace el montacargas.

Si un pie o una mano quedaran atrapados entre el montacargas y una pared, un poste u otro objeto fijo, podrían ser aplastados o incluso seccionados.

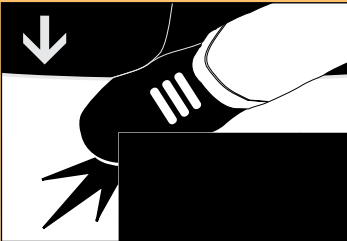

ASEGÚRESE DE QUE LOS FRENOS FUNCIONAN

Compruebe los frenos del montacargas al principio de la jornada laboral. Determine la distancia de frenado antes de empezar a trabajar.

Si la distancia de frenado es demasiado larga para usted, no conduzca el montacargas. Informe a su supervisor.

Desplazamiento y contramarcha

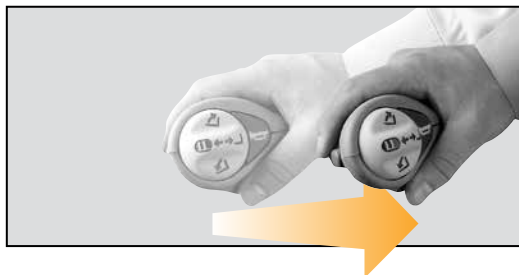

DESPLAZAMIENTO EN DIRECCIÓN DE LA UNIDAD DE POTENCIA

Para desplazarse en el dirección de la unidad de potencia, tire del manubrio de control multifuncional hacia atrás.

Mientras más aleje el manubrio de control de la posición neutral, más rápido avanzará el montacargas.



DESPLAZAMIENTO EN DIRECCIÓN DE LAS HORQUILLAS

Para desplazarse en dirección de las horquillas, mueva el manubrio de control multifuncional hacia adelante.

Mientras más adelante lo empuje desde la posición neutral, más rápido avanzará el montacargas.



CONTRAMARCHA

La contramarcha constituye otro modo de desacelerar o detener el montacargas.

Mientras el montacargas se esté moviendo, en cualquier dirección, empuje o tire del manubrio de control multifuncional en dirección opuesta al desplazamiento mediante el punto neutral.

Esto no dañará el montacargas.

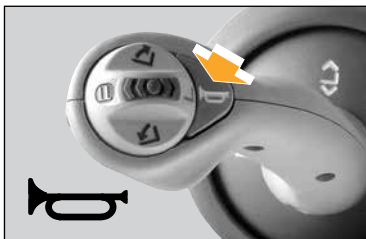
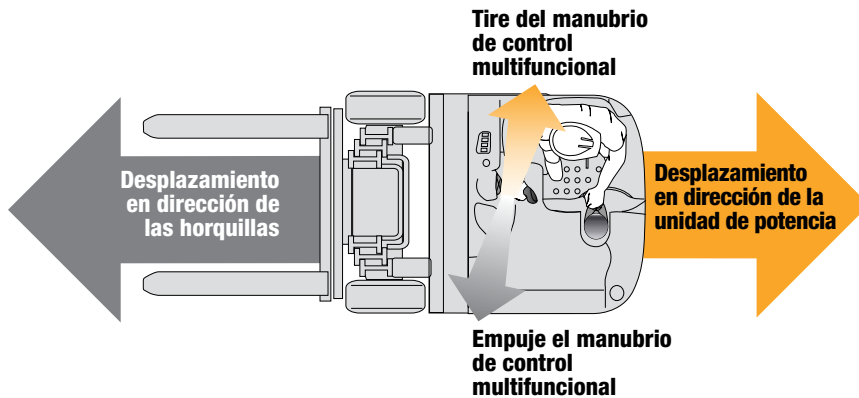

BOCINA

Para hacer sonar la bocina, pulse el botón del manubrio de control multifuncional. Utilícela para advertir a los peatones y otros conductores. Utilícela cuando llegue a una intersección o un cruce.

! Conozca los peligros

MIRE POR DÓNDE CONDUCE

Las distracciones durante la conducción pueden provocar accidentes graves o incluso mortales.

- No use teléfonos móviles ni otros dispositivos similares mientras conduce el montacargas.
- Conduzca en el sentido que le ofrezca la mejor visibilidad.

COMPARACIÓN ENTRE LA CONTRAMARCHA Y EL FRENADO

De los dos, el freno por pedal está diseñado para detener el montacargas en la distancia más corta. Use el freno por pedal en casos de emergencia, en rampas o en zonas congestionadas.

Dirección y desplazamiento



DIRECCIÓN Y CONDUCCIÓN

Tendrá que conducir el montacargas en dirección de las horquillas (horquillas delante) y también en dirección de la unidad de potencia (unidad de potencia delante u horquillas detrás). La dirección no funciona igual en ambos sentidos. Tenga cuidado. Conduzca despacio hasta que se haya familiarizado con todos los controles.



DOS MONTACARGAS PARECIDOS PUEDEN TENER DIFERENCIA

Este modelo de montacargas puede fabricarse con uno de dos tipos distintos de dirección. Su empresa eligió el más adecuado para su lugar de trabajo.

Precaución: Si alguna vez conduce otro montacargas de la serie RC, tenga cuidado. La dirección puede ser diferente (consultar página 27).



Conozca los peligros

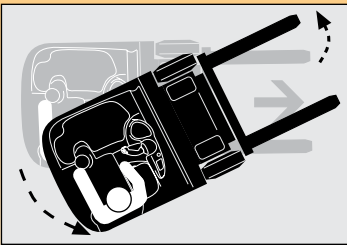

RADIO DE GIRO DE LA UNIDAD DE POTENCIA

Tenga cuidado si gira mientras se desplaza en dirección de las horquillas. La unidad de potencia girará en la dirección contraria. Asegúrese de que cuenta con suficiente espacio y vigile que nadie se acerque al área.

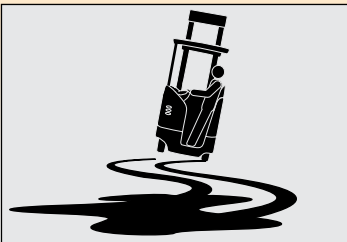

REDUZCA LA VELOCIDAD POR DERRAMES O PISOS MOJADOS

Los derrames de polvo o líquido pueden hacer que el piso esté resbaladizo. Desacelere para no perder el control de la dirección y el frenado. Tenga cuidado y permita una mayor distancia de frenado.

No conduzca sobre objetos que se encuentren en el piso.

Página que se dejó
en blanco de forma
intencionada.

Dos tipos de dirección

1 DIRECCIÓN MARCHA ATRÁS (también llamada dirección trasera)

Indica la dirección de giro del montacargas cuando el manubrio de dirección se gira en sentido horario.

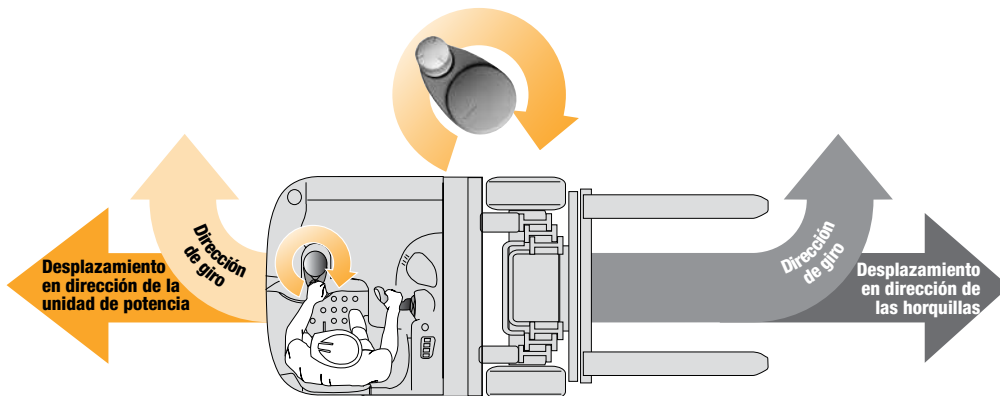

2 DIRECCIÓN MARCHA ADELANTE (también llamada dirección delantera)

Indica la dirección de giro del montacargas cuando el manubrio de dirección se gira en sentido horario.

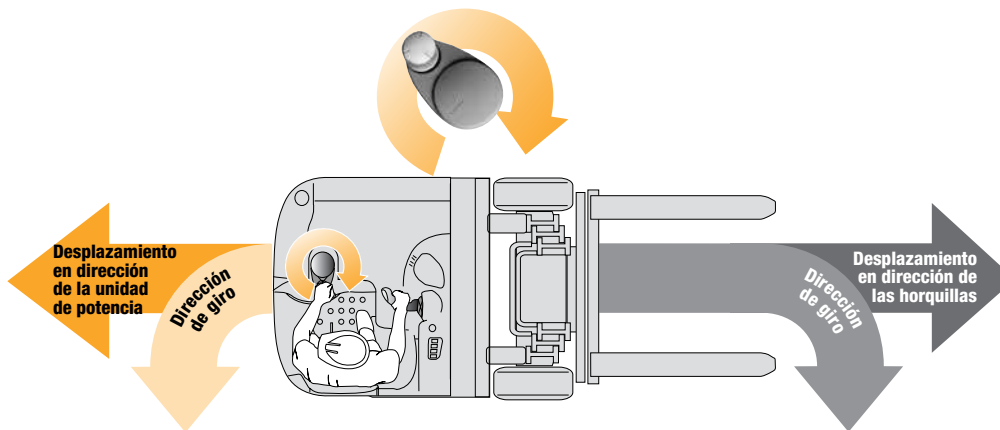

Funciones de las horquillas



FUNCIONES DE LAS HORQUILLAS

Entre las funciones estándar de las horquillas se encuentran las de elevación y descenso, y la inclinación (arriba y abajo).



ELEVACIÓN Y DESCENSO

Mueva el manubrio de control multifuncional hacia arriba para elevar las horquillas. Muévelo hacia abajo para bajarlas. Mientras más aleje el manubrio de control multifuncional de la posición neutral, más rápido se moverán las horquillas.

LA POSICIÓN DE LA PUNTA DE LAS HORQUILLAS VARÍA EN FUNCIÓN DE LA CARGA

La altura de la punta de las horquillas y el ángulo de las horquillas cambiarán según la cantidad de carga que haya en las horquillas. Compruebe siempre que la altura de levante y la posición de la inclinación de las horquillas sean adecuadas para entrar en un pallet, o que este y la carga entrarán sin problemas en la estantería.

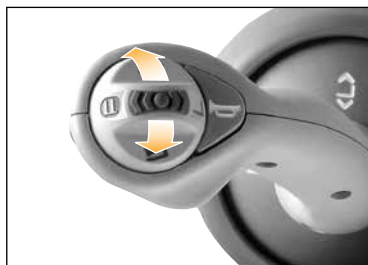

BOLA DE MANDO

Todas las funciones hidráulicas de las horquillas, a excepción de la elevación y el descenso, se controlan mediante la bola de mando multifuncional.

INCLINACIÓN HACIA ARRIBA Y HACIA ABAJO

Gire la bola de mando hacia arriba para inclinar la punta de las horquillas hacia arriba. Gírela hacia abajo para inclinar la punta de las horquillas hacia abajo.

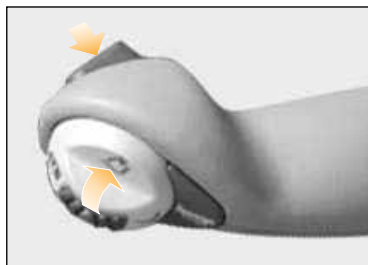

OPCIÓN DE TILT POSITION ASSIST™

Coloque la bola de mando en la posición neutral y mantenga pulsado el interruptor ubicado en la parte posterior del manubrio de control multifuncional. Luego gire la bola de mando hacia arriba o abajo.

Si su montacargas cuenta con esta opción, las horquillas se inclinarán a la posición programada que eligió su empresa.

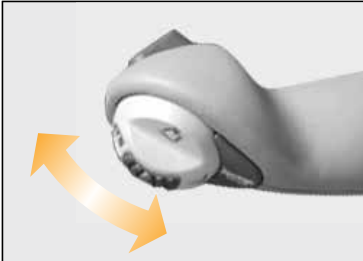

OPCIÓN DE DESPLAZADOR LATERAL

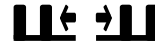

Gire la bola hacia delante para mover las horquillas hacia la izquierda (lejos de usted). Gírela hacia atrás para mover las horquillas hacia la derecha (hacia usted). Mientras más aleje la bola de la posición neutral, más rápido se moverán las horquillas.

SEGUNDA OPCIÓN HIDRÁULICA

Mantenga presionado el botón gris ubicado en la parte trasera del manubrio de control y gire la bola hacia adelante o atrás.



Conozca los peligros

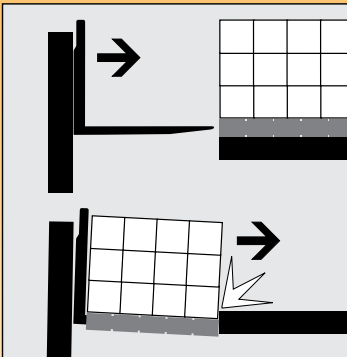

LA POSICIÓN DE LAS HORQUILLAS VARÍA EN FUNCIÓN DE LA CARGA

La inclinación de la punta de las horquillas y la altura de levante de las horquillas variarán en función de la carga que haya en las horquillas.

Compruebe siempre que la posición de la inclinación y la altura de levante de las horquillas sean adecuadas para entrar en un pallet, o que este y la carga entrarán sin problemas en la estantería.

Para recoger o colocar una carga, incline las horquillas levemente. Cuando eleve o baje una carga de un estante, mantenga el respaldo de carga en posición vertical o ligeramente inclinado hacia atrás.

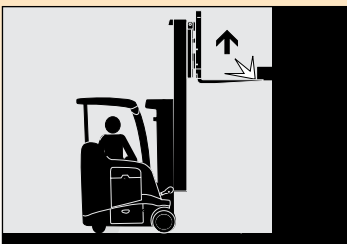

REVISE EL CAMINO DE LAS HORQUILLAS

Asegúrese de que no haya obstáculos en el camino de las horquillas y de que esté completamente libre.

Compruebe que las horquillas estén en la posición adecuada para entrar en el pallet o que este entre sin problemas en la estantería.

Controles diarios de seguridad



REVISE EL MONTACARGAS ANTES DE EMPEZAR A TRABAJAR

Debe verificar si el montacargas es seguro para usarlo.

1. Inspeccione el montacargas y verifique lo siguiente.

- Revise el conector, los terminales y los cables de la batería en búsqueda de daños.
Para baterías de ácido-plomo:
 - Compruebe si hay derrames de ácido en el compartimento de la batería.
 - Después de comprobar el nivel de agua, asegúrese de que las tapas de ventilación estén en su lugar.
- Asegúrese de que el sistema de retención de batería a ambos lados del montacargas esté bien instalado.
- Asegúrese de que todas las ruedas estén en buen estado.
- Compruebe que ambas horquillas estén sujetas y sin doblar, y que no están agrietadas ni muy desgastadas.
- Inspeccione las cadenas de elevación y los anclajes en busca de daños y corrosión. Asegúrese de que las cadenas de levante estén bien lubricadas.
- Verifique que el respaldo de carga esté bien colocado.
- Compruebe que no haya indicios de fugas hidráulicas debajo del montacargas.
- Pruebe la bocina.
- Compruebe que la desconexión de emergencia funcione.

2. Pruebe el montacargas en una zona sin tráfico.

- Pruebe todas las funciones hidráulicas.
- Compruebe que la dirección sea fácil y fluida.
- Conduzca el montacargas lentamente en ambas direcciones.
- Conduzca a plena velocidad en ambos sentidos, adelante y atrás.
- Compruebe las distancias de contramarcha y de frenado marcha adelante y atrás. El tamaño de la carga y las condiciones del suelo pueden afectar estas distancias.
- Determine la distancia de frenado antes de empezar a trabajar. Si la distancia de frenado es demasiado larga para usted, no conduzca el montacargas. Informe a su supervisor.

Si algo no presenta un buen aspecto, no funciona, le da una mala sensación o no suena bien, no utilice el montacargas. Informe a su supervisor.

Puede obtener listas de comprobación de su distribuidor Crown (N.º de pieza OF-3772). Si se usa de forma apropiada, esta lista de verificación puede advertir al personal de servicio sobre la necesidad de realizar reparaciones.

Sea un conductor seguro



*Usted es el
componente
más
importante.*

ASEGÚRESE DE ESTAR LISTO PARA CONDUCIR

- No use este montacargas a menos que esté capacitado y certificado para ello.
- Asegúrese de que comprende el funcionamiento del montacargas y los riesgos que esto implica. No conduzca el montacargas si tiene alguna duda al respecto.
- Conozca la capacidad de carga de su montacargas. (El peso y el centro de la carga, y la altura de levante). Asegúrese de usar las unidades de medida correctas.
- No está permitido el uso de ciertos montacargas en zonas donde haya algún riesgo de incendio. Asegúrese de que el montacargas disponga del tipo de protección contra incendios apropiada para esa zona.
- Asegúrese de limpiarse y secarse las manos y el calzado, y de usar la ropa adecuada para el trabajo.



ASEGÚRESE DE QUE EL MONTACARGAS ESTÉ LISTO

- Inspeccione el equipo antes de usarlo (consulte las páginas 30 y 31). Si el montacargas no funciona de forma correcta o tiene alguna pieza rota, no lo use. Informe a su supervisor.
- En una zona abierta, pruebe los frenos y la contramarcha. Primero pruébelos a baja velocidad y después más rápido. Determine la distancia de frenado antes de empezar a trabajar.

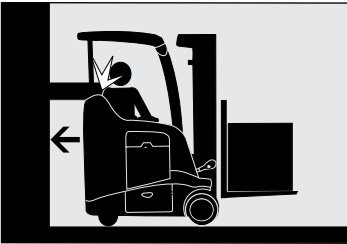
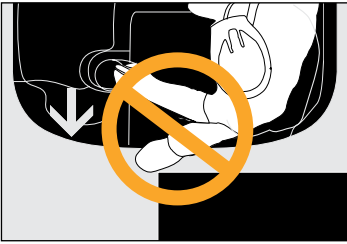

CONDUZCA CON CUIDADO Y ESTÉ ALERTA

- No saque nunca un pie u otra parte de su cuerpo fuera de la zona del operador, sin importar la velocidad en la que se mueva el montacargas. No puede detener 3,630 kg (8,000 libras) con ninguna parte de su cuerpo. Si una mano o un pie queda atrapado entre el montacargas y un objeto fijo, puede ser aplastado o incluso amputado.
- Mantenga las manos en los controles y los pies en los pedales.
- Conduzca en la dirección que le ofrezca mejor visibilidad. Mire por dónde circula y desacelere en las zonas congestionadas.
- Circule lento sobre los suelos húmedos o resbaladizos. No pase por encima de objetos.
- Marche con las horquillas cerca del suelo e inclinadas hacia arriba. Apoye la carga contra el respaldo (superficie vertical de las horquillas).
- Antes de cambiar la dirección de desplazamiento mire el lugar hacia donde se dirige.
- Compruebe si tiene espacio suficiente para circular y girar. Verifique si hay obstáculos por encima del operador. Tenga cuidado con los movimientos de la unidad de potencia.
- Reduzca la velocidad al girar.
- Evite mover los controles de manera brusca. Aprenda a utilizarlos con suavidad y de una manera moderada y uniforme.
- Compruebe los espacios disponibles antes de subir o bajar las horquillas o la carga.
- Tenga especial cuidado si conduce el montacargas por una zona donde haya riesgo de caída de objetos.

Continúa en la página siguiente...

Sea un conductor seguro

continuación

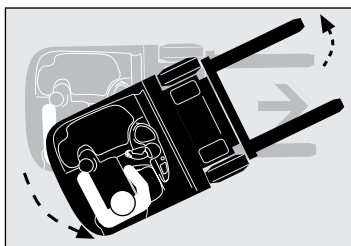

TENGA CUIDADO CON OTRAS PERSONAS

- Reduzca la velocidad. Ceda el paso o pare ante la presencia de peatones. Utilice la bocina cuando llegue a una intersección o un cruce.
- Tenga cuidado de no atrapar ni aplastar a nadie. *Por ejemplo: no conduzca hacia una persona que se encuentre delante de un objeto fijo.*
- No lleve pasajeros en el montacargas.
- Tenga cuidado con los movimientos de la unidad de potencia.
- Mantenga a otras personas lejos del montacargas cuando esté trabajando. No permita que nadie se coloque encima o debajo de la carga o las horquillas.
- No permita que nadie maneje el montacargas a menos que esté capacitado y autorizado para hacerlo.
- No suba a nadie en las horquillas a menos que use una plataforma aprobada. Aun así, sea muy cuidadoso:
 - Use una plataforma de trabajo aprobada y bien sujeta.
 - Asegúrese de que el mecanismo de elevación funcione de forma correcta.
 - Mantenga el respaldo de carga en posición vertical (nunca lo incline cuando esté elevado).
 - Asegúrese de que el montacargas esté en posición neutral y de que el freno esté puesto.
 - Suba y baje lentamente.
 - Esté atento a obstáculos por encima del operador.
 - Asegúrese de que pueda ver y escuchar a la persona que está elevando.
 - No transporte a nadie sobre la plataforma de un lugar a otro.

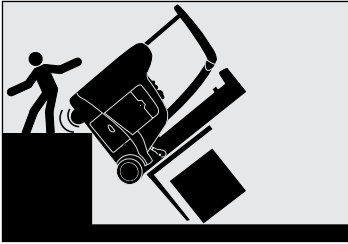

EVITE CAÍDAS Y VUELCOS

- Aléjese del borde de muelles y rampas.
- Compruebe que los puentes y las pasarelas sean seguros. Revise que el remolque esté sujeto al muelle y las ruedas estén bien calzadas. Revise las capacidades. Asegúrese de que el montacargas cargado no sea demasiado pesado para la zona por donde debe circular.
- Instale correctamente los soportes para gato hidráulico debajo de la parte delantera del remolque cuando no hay un tractor enganchado.
- Asegúrese de que la carga que está transportando sea estable. Separe las horquillas tanto como sea posible y centre la carga. Introduzca las horquillas tan al fondo de la carga como sea posible. Tenga especial cuidado con las cargas largas, altas o anchas. Estas son menos estables.
- Use la inclinación hacia delante solo cuando la carga esté sobre una pila o cerca del suelo. Para recoger o colocar una carga, incline las horquillas levemente. Cuando suba o baje una carga de un estante, mantenga el respaldo de carga en posición vertical o ligeramente inclinado hacia atrás.
- Cuando mueva cargas por pendientes o rampas, conduzca con las horquillas mirando hacia arriba. Si el montacargas no está cargado, conduzca con las horquillas mirando hacia abajo. Desacelere y no gire nunca cuando pase por una rampa o pendiente.

CUANDO SE BAJE DEL MONTACARGAS

- Pare el montacargas por completo antes de bajarse.
- Baje las horquillas hasta el suelo. Apague el montacargas o desconecte la batería.
- Evite estacionar en pendientes. Si debe estacionar en una pendiente, calce las ruedas para evitar que el montacargas se mueva.

Fuentes de alimentación

FUENTES DE ALIMENTACIÓN

El montacargas puede estar diseñado para usar las siguientes fuentes de alimentación:

- Baterías de ácido-plomo
- Baterías de ácido-plomo puro de placa fina
- Baterías de litio
- Paquetes de potencia de celdas de combustible

Si el montacargas cuenta con una batería de ion litio V-Force, consulte la placa de datos instalada en él.

En el montacargas solo se pueden utilizar las fuentes de alimentación aprobadas por Crown. Solo el personal de servicio autorizado puede modificar la fuente de alimentación instalada en el equipo.

Consulte la placa de datos de la fuente de alimentación para ver la fuente de alimentación aprobada que está instalada en el montacargas.

Nota: Siga las especificaciones e instrucciones del fabricante a la hora de manipular fuentes de alimentación.

TRABAJAR CON FUENTES DE ALIMENTACIÓN

Su compañía deberá proporcionarle una zona segura para trabajar con las fuentes de alimentación. Utilice esta zona para realizar todo el trabajo y la carga de las fuentes de alimentación.

- No cargue ni recargue con combustible una fuente de alimentación, a menos que tenga la capacitación y autorización para hacerlo.
- No retire ni instale una fuente de alimentación a menos que tenga la capacitación y autorización para hacerlo.

Carga de las fuentes de alimentación

ANTES DE CARGAR LAS FUENTES DE ALIMENTACIÓN

- Lea las instrucciones del cargador y la fuente de alimentación.
- Asegúrese de que el cargador tenga el voltaje y amperaje adecuados para la fuente de alimentación.
- La carga de una fuente de alimentación solo se debe realizar en una zona autorizada.

CARGA DE UNA BATERÍA DE ÁCIDO-PLOMO

1. Apague el montacargas.
2. Desconecte el conector de la fuente de alimentación del equipo.
3. Siga las instrucciones de carga del fabricante de la fuente de alimentación.
Al completarse la carga, desenchufe el cargador y enchufe el conector de la fuente de alimentación al montacargas.

CARGA DE UNA BATERÍA DE LITIO V-FORCE®

1. Apague el montacargas.
2. Enchufe el cargador al puerto de carga de la batería.
3. Siga las instrucciones de carga para la batería de litio V-Force.

Realice cargas de oportunidad durante los descansos o cuando el montacargas no esté en uso.

Cuando se complete la carga de oportunidad o la batería esté totalmente cargada, desenchufe el cargador del puerto de carga de la batería.



Conozca los peligros

EVITE DAÑAR EL MONTACARGAS Y EL CARGADOR DE LA BATERÍA

Asegúrese de que el cargador de la batería esté enchufado al conector de la batería, no al conector del montacargas.

EVITE DAÑAR LA BATERÍA

Si las baterías no reciben el mantenimiento adecuado, fallarán antes de tiempo.

Siga siempre las instrucciones del fabricante de la batería.

Paquetes de baterías de iones de litio y celdas de combustible

PAQUETES DE BATERÍAS DE IONES DE LITIO Y DE CELDAS DE COMBUSTIBLE

En los montacargas equipados con una batería de ion litio V-Force, el estado de energía se muestra en el display del montacargas.

Los montacargas calificados y aprobados para funcionar con otra batería de ion litio o un paquete de potencia de celda de combustible pueden disponer de un display independiente. Utilice el display instalado en la batería para ver el estado de energía.



Conozca los peligros

EVITE DAÑAR LA FUENTE DE ALIMENTACIÓN

No opere montacargas con baterías de ion-litio a temperaturas por debajo del punto de congelación. No deje montacargas a temperaturas por debajo del punto de congelación.

Siga siempre las instrucciones del fabricante de la batería.

Esta página se dejó
en blanco de forma
intencionada

Baterías de ácido-plomo

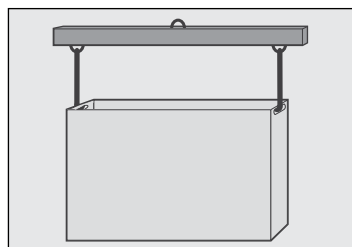
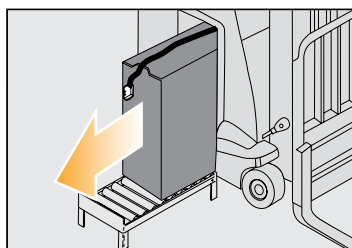
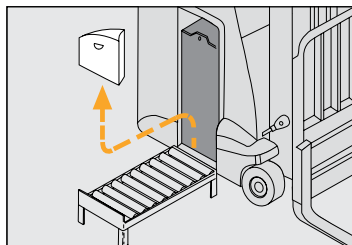

CUANDO INSTALE O CAMBIE LAS BATERÍAS

- Apague el montacargas. Compruebe que todos los controles estén en posición neutral.
- Asegúrese de que el tamaño y el peso de la batería sean los adecuados. Nunca utilice un montacargas que tenga instalado una batería de peso o dimensiones menores a lo establecido.
- Use un estante deslizante para instalar o retirar una batería. Asegúrese de el soporte deslizante se encuentre a la misma altura que los soportes del compartimento de la batería del montacargas. También verifique que el soporte deslizante sea del mismo tamaño que la batería, como mínimo.
- Nunca permita que las puntas de las células entren en contacto con objetos metálicos. Podría producir chispas o daños en la batería. Use un aislante (como madera contrachapada) siempre que sea necesario.
- Utilice una barra esplegadora homologada para colocar o retirar la batería del estante. Asegúrese de ajustar los ganchos de la barra de extensión a la batería. Levante y mueva la batería con cuidado.



Conozca los peligros



ADVERTENCIA

Tamaño mínimo de la batería permitido
XXX mm (00,00 pulg.) de ancho
XXX mm (00,00 pulg.) de largo

Una batería demasiado pequeña puede afectar la conducción y la estabilidad del montacargas. Podría sufrir un accidente. Use baterías de tipo E clasificadas por el U.L.

TAMAÑO DE LA BATERÍA

- Asegúrese de que el tamaño y peso de la batería sean correctos. Nunca utilice un montacargas que tenga una batería con un peso o tamaño menores de lo establecido.

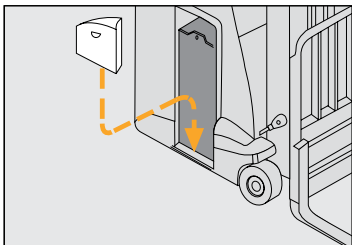

DESPUÉS DE INSTALAR LA BATERÍA

- Sustituya el sistema de retención de batería. Asegúrese de que los retenedores a ambos lados del montacargas estén bien colocados.
- Compruebe que el sistema de retención de batería esté bien colocado para impedir que la batería se mueva.
- Conecte la batería. Encienda el montacargas y compruebe que funcione correctamente.



Conozca los peligros

RETENCIONES DE LA BATERÍA

- La batería podría salirse si los sistemas de retención no están en su lugar. Revise ambos lados del montacargas.
- Si la batería se mueve, el montacargas podría no funcionar correctamente. Asegúrese de que los sistemas de retención de batería estén bien ajustados.



PELIGRO



Las baterías producen gas explosivo.

No fume, use una llama ni cree un arco o chispas cerca de esta batería. Ventile bien cuando se use en áreas cerradas y cuando se esté cargando.

Las baterías contienen **ácido sulfúrico** que causa quemaduras graves. Evite el contacto con los ojos, la piel o la ropa. En caso de contacto, lave con agua de inmediato. Busque atención médica si entra en los ojos.

107

LAS BATERÍAS DEL MONTACARGAS PUEDEN SER PELIGROSAS

Las baterías de ácido-plomo producen un gas que puede explotar. También contienen ácidos que pueden quemarlo o desfigurarlo.

- No intente instalar, retirar, cargar ni reparar la batería del montacargas a menos que tenga la capacitación y autorización para ello.
- Nunca fume ni use una llama abierta cerca de las baterías.
- Su compañía debe proporcionarle una zona segura en la que pueda trabajar con las baterías. Realice todos los trabajos relacionados con las baterías en esta zona.
- Utilice equipo de protección, como guantes, protectores para ojos, delantales, etc.

Etiquetas de advertencia



TODAS LAS ETIQUETAS DE ADVERTENCIA DEL MONTACARGAS SON IMPORTANTES

Obsérvelas y téngalas en cuenta para protegerse a usted mismo y a los demás.

ADVERTENCIA

Solo opere este equipo con una fuente de alimentación eléctrica.

Este equipo está diseñado y fabricado para usarse con una batería de ácido/plomo y, si se configura, con los productos Crown V-Force. Antes de instalar un tipo nuevo de fuente de alimentación eléctrica se debe obtener la aprobación por escrito de Crown. OSHA 1910.178 (a)

886-103A

ADVERTENCIA

Tamaño mínimo permitido de la batería: XXX mm (XX.XX in.) de anchura XXX mm (XX.XX in.) de longitud

Un tamaño pequeño de batería puede afectar el manejo y la estabilidad de la carretilla. Podría sufrir un accidente.

Use batería clasificada U.L., Tipo E.

113-03A

ADVERTENCIA

Las cargas sin un apoyo podrían caer. El operador podría quedar atrapado o resultar aplastado.

Monte la extensión del apoyacargas siempre que la carga represente un peligro.

091-03B

ADVERTENCIA

Tome precauciones.

¡No los saques!

¡Tenga en cuenta todo lo aprendido!

Esta carretilla puede tener el peso de hasta 3 automóviles. Es imposible aguantar tanto peso con los pies o las manos.

766-03A

ADVERTENCIA

El subirse sobre las horquillas o el montar sobre ella en marcha puede resultar en una caída. Usted puede sufrir una lesión grave o hasta mortal. **No se suba nunca a las horquillas ni monte en ella, bajo ningún concepto.**

09-03

ADVERTENCIA

La caída de objetos o de las horquillas puede causar accidentes graves o mortales. **No se quede parado nunca debajo de la horquilla.** Cuando revisa la carretilla, bloquee las horquillas para evitar que se pueda caer.

10-03

PELIGRO

Las baterías pueden producir gases explosivos. Absténgase de fumar, de hacer uso de llamas descubiertas y puentes y de producir chispas cerca de la batería. Verifique bien al encontrarse en un ambiente cerrado y cuando cargue la batería.

Esta batería contiene ácido sulfúrico, el cual produce quemaduras graves. Evite que este ácido entre en contacto con los ojos, la piel y la ropa. De llegar a suceder esto, lavea inmediatamente y minuciosamente con agua. Consulte a un médico si han sido afectados los ojos.

107-03

ADVERTENCIA

No es un escalón

011-033A

ATENCIÓN

Si no conecta el cargador correctamente el vehículo puede tener averías. Este seguro de conectar el cargador al enchufe de la batería, no al de la carretilla.

47-3

PRECAUCION

06-3

ADVERTENCIA

STOP

Los vehículos en movimiento son peligrosos. No use esta carretilla a menos que esté debidamente adiestrado y autorizado para ello.

Si no utiliza la carretilla correctamente, usted u otras personas podrían sufrir lesiones graves o incluso morir.

Lea todas las instrucciones y advertencias del manual del operario y la carretilla.

Evite ser aplastado. Mantenga la cabeza, brazos, manos, piernas y pies dentro de la zona del operario. Pare completamente la carretilla antes de abandonarla.

Volcar o caer desde un muelle también puede provocar graves heridas o incluso la muerte. **En caso de sufrir un accidente así, salga inmediatamente de la carretilla y aléjese de ella.**

Pasar la zona del operador por debajo de un estante u otro objeto implica riesgo de quedar atrapado o ser aplastado. **Mire por dónde va.**

Antes de empezar a trabajar, revise la carretilla y cerciórese de que funciona correctamente.

* Puede obtener copias adicionales del manual del operario y de las etiquetas de la carretilla de: Crown Equipment Corp., crown.com

627-003C

ADVERTENCIA

Aléjese de las piezas en movimiento

Las piezas en movimiento pueden cortar o aplastar manos, pies, brazos o piernas.

ADVERTENCIA

Inclinar el mástil hacia delante con las horquillas elevadas y cargadas podría hacer volcar la carretilla y causarle daños personales o incluso la muerte. **No incline la carga elevada adelante a menos que sea por encima de una columna de apiado.**

ADVERTENCIA

Los pasajeros podrían resultar gravemente heridos. No existe ningún lugar seguro para ellos. **No lleve pasajeros.**

ADVERTENCIA

Elevar personas sin una plataforma apropiada puede provocar caídas y daños personales graves. La plataforma debe ser montada y utilizada conforme a lo indicado por OSHA 1910.178 y ANSI/ITSDF B56.1.

855-03C

Todos los derechos reservados bajo los acuerdos internacionales y panamericanos sobre los derechos de autor. Todos los derechos reservados 2006-2024 Crown Equipment Corp.



En este manual del operador se incluye información sobre todos los modelos de la serie RC 5700, además de algunos accesorios y funciones opcionales. Puede que algunas ilustraciones o indicaciones no se apliquen a su montacargas.



Usted es el componente más importante.