

Manual del operador





ADVERTENCIA

La ley lo obliga a estar capacitado y certificado para utilizar este montacargas. (OSHA § 1910.178, Rev. 1999)

Si no maneja de forma adecuada este montacargas, usted o las personas que estén alrededor pueden sufrir lesiones graves o la muerte.

Lea y respete las instrucciones y advertencias incluidas en este manual* y en el equipo.

Cualquier parte de los pies, piernas, manos, brazos o de la cabeza que sobresalga del área del operador mientras el montacargas está en marcha podría quedar atrapada o aplastarse. No salga del área del operador y **detenga el montacargas por completo antes de bajarse.**

Sin embargo, volcar o caer desde un muelle también puede provocar heridas graves o incluso la muerte. **En caso de sufrir un accidente así, salga inmediatamente del equipo y aléjese de él.**

Si pasa el área del operador por debajo de un estante u otro objeto, puede quedar atrapado o ser aplastado. **Mire por dónde va.**

Antes de empezar a trabajar, revise el montacargas y asegúrese de que funciona de forma correcta.

* Puede obtener copias adicionales del manual del operador y todas las etiquetas del equipo en Crown Equipment Corporation, New Bremen, Ohio 45869 EE. UU. www.crown.com

Todos los derechos reservados bajo los acuerdos internacionales y panamericanos sobre los derechos de autor.
Derechos de autor 2008-2025 Crown Equipment Corporation.

Debe estar capacitado



LA LEY LO OBLIGA A ESTAR CAPACITADO Y CERTIFICADO

Las leyes federales indican que solo los operadores capacitados de forma adecuada pueden conducir montacargas industriales y que sus empleadores deben instruirlos y certificar que están capacitados para conducir este equipo motorizado industrial. (OSHA §1910.178, Rev. 1999)

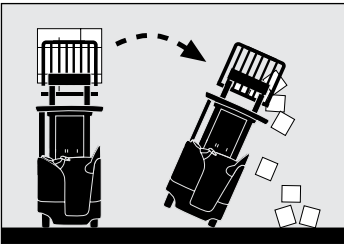

No conduzca este equipo en su lugar de trabajo hasta que su empleador le proporcione la capacitación y certificación que necesita.

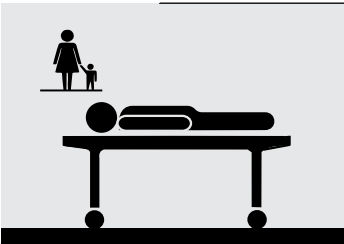

Podría morir o resultar gravemente herido, si no está capacitado para trabajar con este montacargas.



Tome precauciones

Conozca los peligros

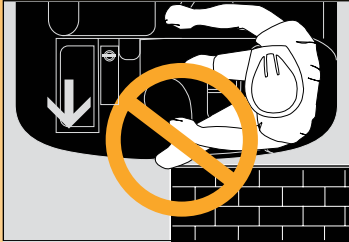

CONDUZCA CON CUIDADO

- Mantenga las manos en los controles y los pies en los pedales o la almohadilla. Mantenga el cuerpo entero dentro del área del operador.
- No saque nunca un pie u otra parte de su cuerpo fuera del área del operador, sin importar la velocidad en la que se mueva el equipo. No puede detener 3,630 kg (8,000 libras) con ninguna parte de su cuerpo. Si una mano o un pie queda atrapado entre el equipo y un objeto fijo puede ser aplastado o incluso seccionado.
- No se acerque al borde de los muelles o las rampas. Asegúrese de que las placas del muelle de carga sean seguras. Compruebe que las ruedas traseras estén calzadas. Si cayera de un muelle de carga o una placa del muelle de carga, podría resultar gravemente herido o incluso morir.
- Mantenga el montacargas bajo control en todo momento. Conduzca a una velocidad que le permita detenerse de manera segura. Sea más cuidadoso en superficies irregulares o resbaladizas. No pase por encima de objetos en el piso.

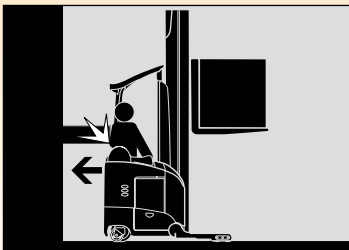
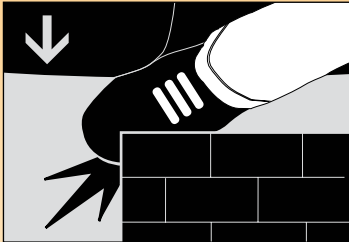

MIRE POR DÓNDE CONDUCE

- Esté siempre atento a la zona a su alrededor y observe por dónde conduce. Cualquier objeto que entre o penetre en el área del operador podría aplastarlo o dejarlo atrapado.

! Conozca los peligros

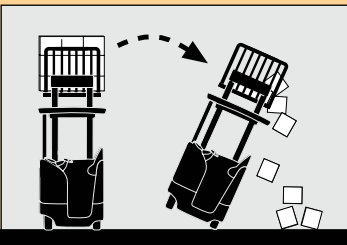

EVITE CAÍDAS Y VUELCOS

Los vuelcos y las caídas desde un muelle son accidentes muy graves; puede ser aplastado o incluso morir. En caso de sufrir un accidente así, salga inmediatamente del equipo y aléjese de él.

Nota: este no es como los montacargas contrabalanceados de operador sentado, para los que se recomienda que permanezca en el equipo. La mejor forma de prevenir lesiones es siempre saber en dónde se encuentra y seguir las reglas de operación segura del equipo.

- Tenga mucho cuidado cuando trabaje cerca de muelle de carga, placas del muelle de carga o remolques.
- Circule con la carga o las horquillas cerca del suelo e inclinadas hacia atrás. Controle que no haya obstáculos elevados. Conduzca el montacargas con suavidad y a una velocidad que le permita reaccionar ante una emergencia.
- Un equipo sin carga también puede volcar. Debe tener cuidado, ya sea si conduce un equipo sin carga o uno con carga.

! ADVERTENCIA



Manténgase alejado de todas las piezas móviles.
Las piezas móviles pueden aplastar o seccionar manos, pies, brazos o piernas.

07-103A

USE EL MONTACARGAS DE MANERA SEGURA

- Aleje las manos y los pies de las partes en movimiento como mástiles, cadenas, horquillas o ruedas. Verifique que la protección superior de la cabina del operador y el respaldo de carga estén en su lugar.
- Nunca se pare sobre las horquillas o debajo de estas ni permita que alguien lo haga. Solo se pueden levantar personas con una plataforma de trabajo aprobada. Nunca permita que haya pasajeros en el equipo. No hay ningún lugar seguro para ellos.
- Antes de salir del montacargas:
 - Deténgase por completo y baje las horquillas hasta el suelo.
 - Apague el montacargas con la llave o la desconexión de emergencia.

Índice

Advertencia	1
Debe estar capacitado	2
Tome precauciones	3
Índice	5
¿Qué ventajas tiene para usted?	6
Montacargas para pasillos angostos	7
Partes del montacargas	9
Capacidad y centro de la carga	11
Placa de capacidad	13
Display	15
Panel de interruptores	17
Encendido y apagado	19
Pedal de freno	21
Desplazamiento y contramarcha	23
Dirección y desplazamiento	25
Dos tipos de dirección	26
ProximityAssist opciones	27
Funciones de las horquillas	29
Inspección de seguridad diaria	33
Sea un conductor seguro	35
Fuentes de energía	39
Cargar fuentes de energía	40
Paquetes de potencia de ion-litio y celdas de combustible	41
Baterías de ácido-plomo de electrolito líquido	43
Etiquetas de advertencia	49
Marcas Comerciales	50

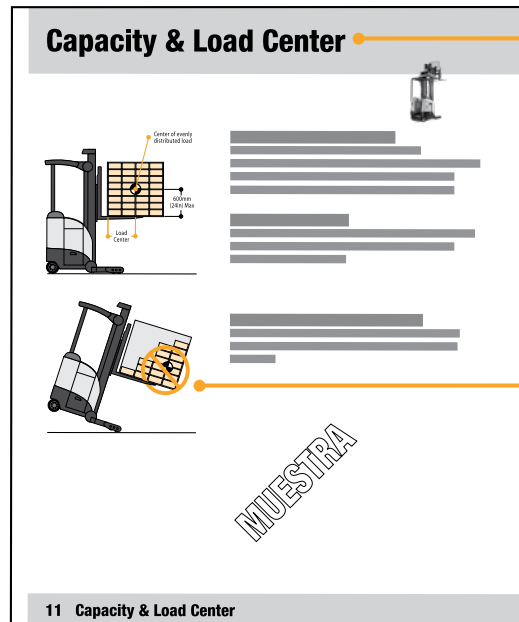

¿Qué contiene para usted?

¿QUÉ CONTIENE PARA USTED?

Si conoce bien su montacargas y sabe cómo usarlo, podrá conducir mejor y de manera segura. A continuación, se proporcionan algunas guías para usar este manual.

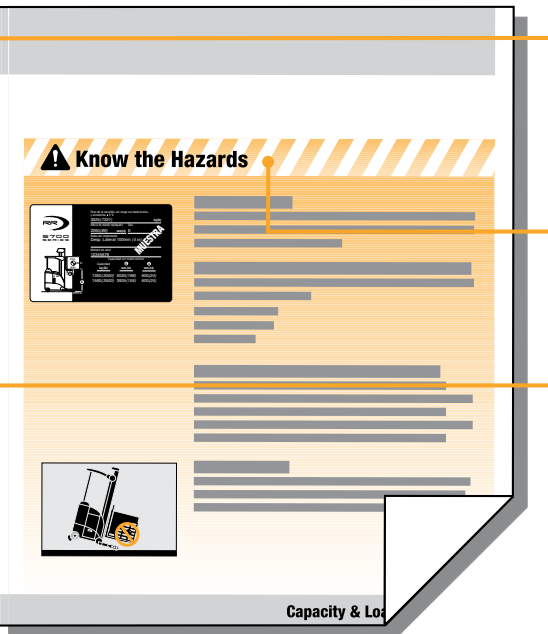

LOCALIZADORES RÁPIDOS

Además de la página "Índice", puede usar los encabezados de las páginas para buscar los temas. Asimismo, algunas páginas tienen un dibujo del montacargas en un extremo que muestra características o funciones que se explican en esa página.

"CONOZCO LOS PELIGROS"

Busque y lea estas frases especiales. Encontrará información sobre posibles riesgos para la seguridad y la manera de evitarlos.

DIBUJOS EXPLICATIVOS

En muchas páginas encontrará dibujos y textos que lo ayudarán a comprender cómo usar su equipo de forma segura y productiva.

Montacargas para pasillo angosto

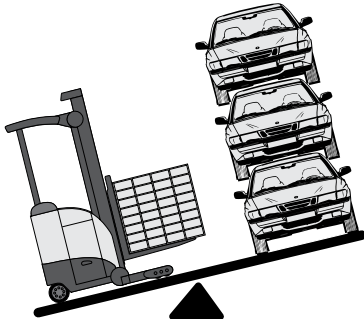

MONTACARGAS PARA PASILLO ANGOSTO

El montacargas de operador de pie para pasillos angostos sirve para levantar, transportar y apilar cargas. Está diseñado para utilizarse en almacenes con pasillos angostos y con una mayor capacidad de almacenamiento.

SU MONTACARGAS NO ES UN AUTOMÓVIL

Cargado puede pesar tanto como 3 automóviles.

- No gira de igual forma.
- No frena de igual forma.
- No acelera de igual forma.

FUNCIONES DE LAS HORQUILLAS, ESTÁNDAR Y OPCIONALES

Las funciones de elevación y descenso de las horquillas, inclinación (arriba y abajo) y extensión (hacia dentro y hacia fuera) forman parte del equipamiento estándar de los modelos RR y RD. El montacargas también puede estar equipado con un desplazador lateral (derecho e izquierdo) u otras opciones, como selección de la altura de la estantería. Su empresa decidió qué características son necesarias para su lugar de trabajo y ellos deben capacitarlo para usarlas.

CÓMO CONDUCIR SU EQUIPO

El área del operador cuenta con un piso inclinado y una almohadilla de apoyo. Para conducir el montacargas debe colocarse de pie y de costado, y apoyarse en la almohadilla. Si se ubica en esta posición y coloca las manos en los controles y los pies en los pedales o la almohadilla, tendrá estabilidad. Sin embargo, los controles están colocados de modo que pueda cambiar de postura para tener más comodidad y visibilidad.

DÉ UN DESCANSO A SU CUERPO

Aproveche el tiempo de descanso. Salga del montacargas y estire los brazos y las piernas. Si se mantiene alerta, conducirá mejor y de forma más segura.



Párese de lado

Coloque las
manos en los
controles

Apóyese en el
respaldo

Coloque los pies
en los pedales/la
almohadilla

FABRICADO SEGÚN LAS NORMATIVAS

Este equipo se diseñó y construyó según normas y pautas actualizadas industriales y gubernamentales. Para obtener más información, consulte lo siguiente:

- American National Standards Institute (Instituto Nacional Estadounidense de Estándares) (ANSI/ITSDF) B56.1
- Ley sobre la Salud y la Seguridad Ocupacionales (OSHA) §1910.178, Rev. 1999
- Underwriters Laboratory (UL) 583
- National Fire Prevention Association (NFPA, Asociación Nacional para la Prevención de Incendios) 505

Partes del montacargas

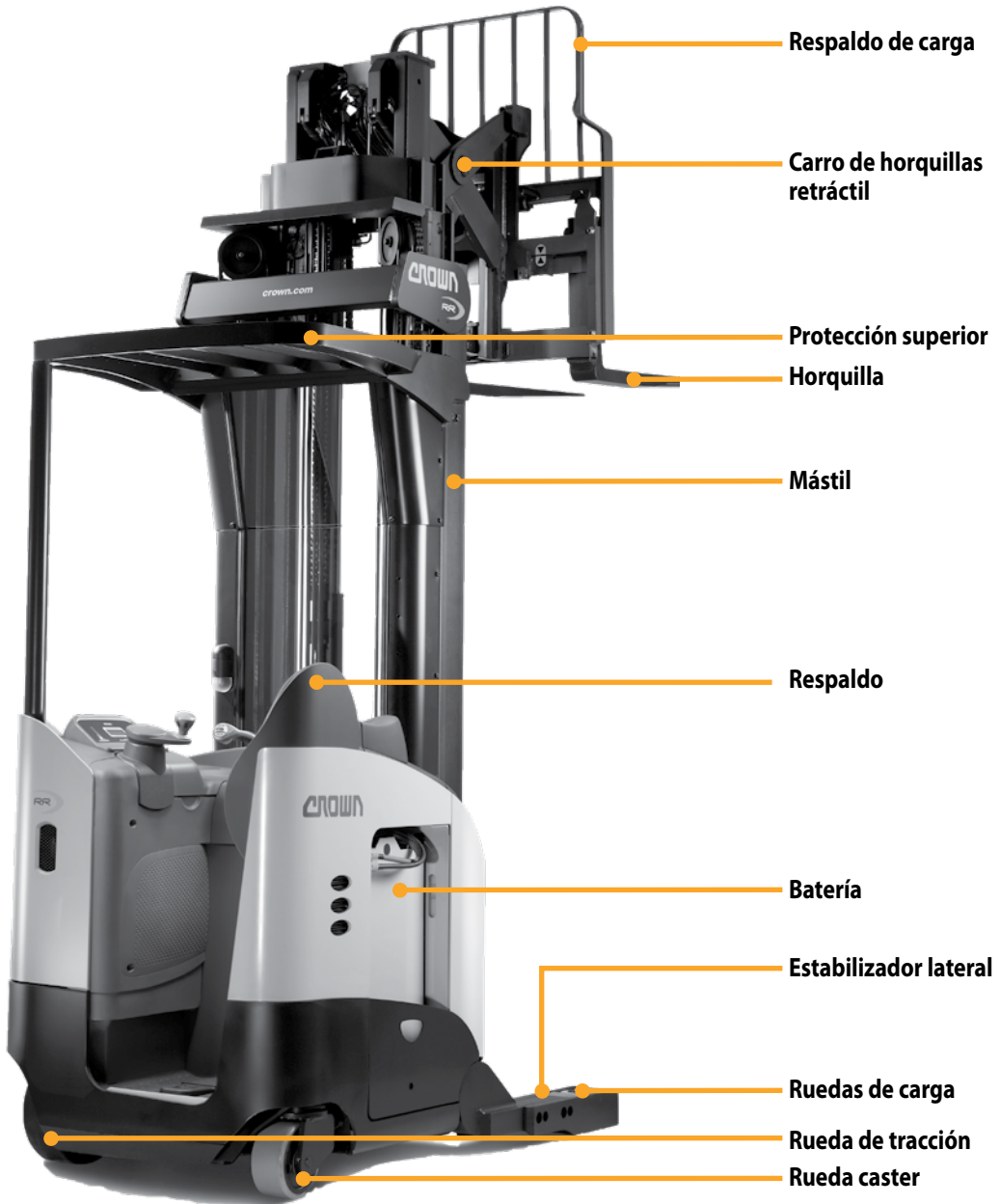

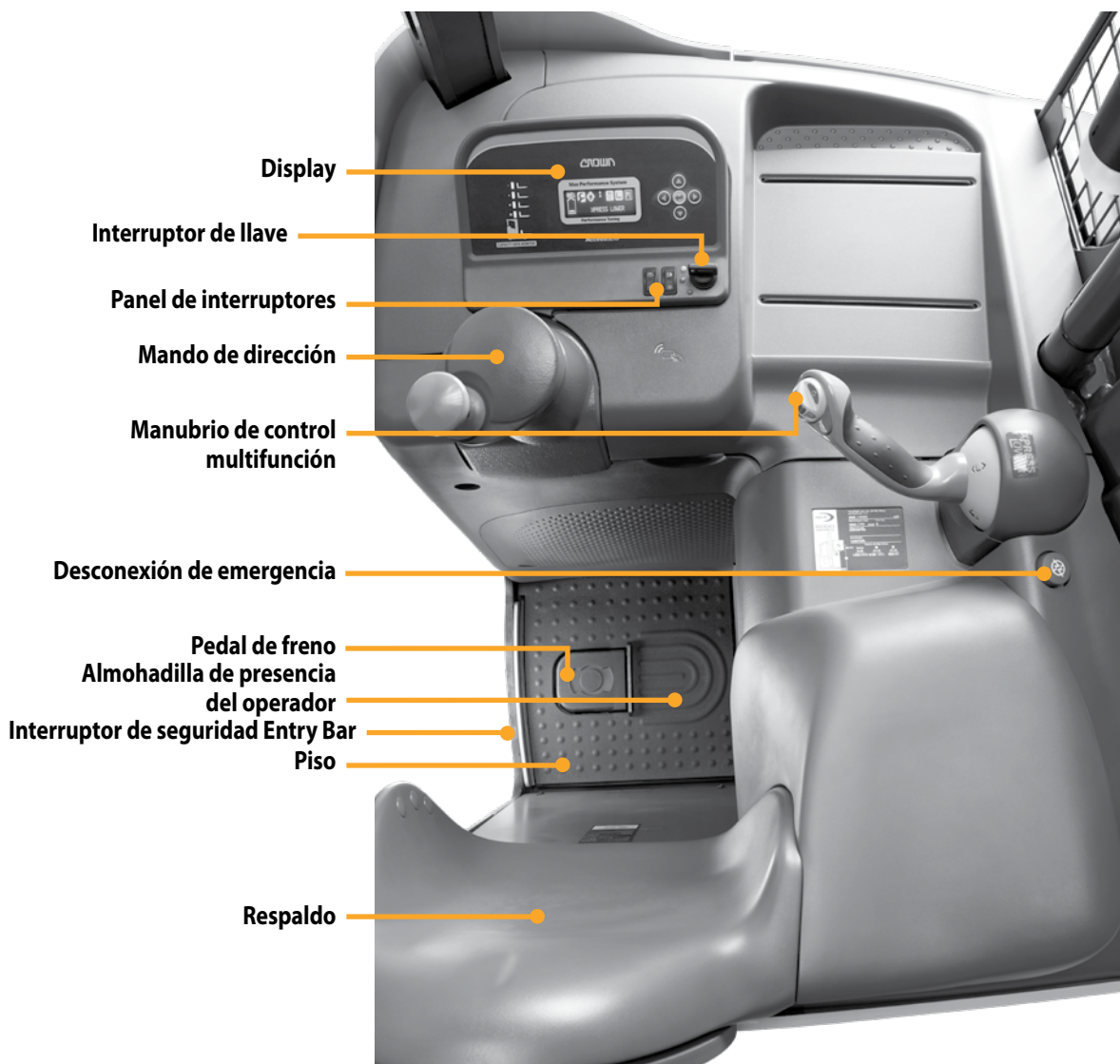

Capacidad y centro de la carga

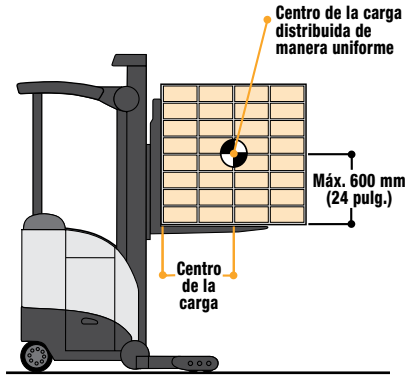

¿CUÁL ES LA CAPACIDAD DE CARGA DE SU EQUIPO?

La capacidad es la carga (incluido el pallet o contenedor) que se puede elevar a una cierta altura con un determinado centro de la carga. Consulte la placa de capacidad de su equipo. Asegúrese de usar las unidades de medida correctas.

¿QUÉ ES EL CENTRO DE LA CARGA?

El centro de la carga horizontal es la distancia desde el respaldo de carga o la superficie vertical de las horquillas hasta el centro de una carga distribuida de manera uniforme.

Nota: El centro de la carga puede diferir de la posición central visible de las horquillas.

LAS CARGAS DEBEN ESTAR DISTRIBUIDAS DE MANERA UNIFORME

El montacargas puede volcar en cualquier dirección si la carga se desplaza hacia adelante o hacia un lado de un pallet o contenedor.

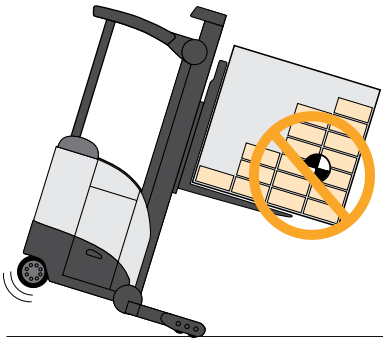

LA POSICIÓN DE LA CARGA PUEDE AFECTAR A LA ESTABILIDAD

Las capacidades indicadas en la placa de capacidad hacen referencia al mástil en posición vertical y con la carga centrada. Sea muy cuidadoso cuando incline la carga o utilice el desplazador lateral. (Esto también es válido para los otros accesorios u opciones del montacargas, como la pinza para cajas, el tirador-empujador, etc.)

Compruebe que la carga esté centrada antes de utilizar las funciones de elevación, descenso o desplazamiento.

Las horquillas deben medir por lo menos dos tercios (67 %) del largo de la carga. Crown recomienda que las horquillas midan tres cuartos (75 %) del largo de la carga. Asegúrese de que las horquillas no superen el largo de la carga.

Para recoger o colocar una carga, incline las horquillas levemente.





Conozca los peligros

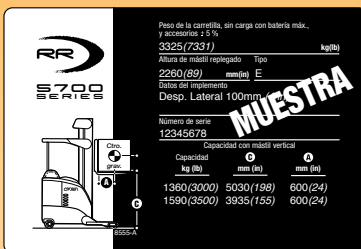

CONOZCA LA CARGA

No exceda la capacidad que se muestra en la placa de capacidad del equipo. Tenga cuidado cuando maneje cargas largas, altas o anchas. No manipule cargas inestables.

EXCEDER LA CAPACIDAD DEL EQUIPO PUEDE PRODUCIR UN ACCIDENTE

Debe saber cuál es la capacidad del equipo que se indica en la placa de capacidad. Asegúrese de usar las unidades de medida correctas. Preste atención a lo siguiente:

- El peso de la carga
- El centro de la carga
- La altura de levante

CENTRE LA CARGA

El montacargas podría volcar si se desplaza la carga hacia delante o a un lado de un pallet o contenedor. Asegúrese de que la carga esté distribuida de manera uniforme y centrada sobre las horquillas.

LAS OPERACIONES HIDRÁULICAS PUEDEN DESESTABILIZAR EL EQUIPO

Tenga cuidado cuando utilice la extensión, la inclinación, el desplazador lateral u otras funciones. Recuerde que siempre que las horquillas se mueven, también lo hace la carga. Esto puede desestabilizar el montacargas. Realice todas las operaciones hidráulicas con suavidad. (Esto también se debe tener en cuenta cuando se utilicen los accesorios).

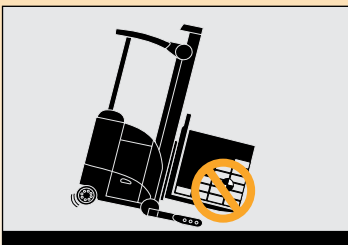

Placa de capacidad



INFORMACIÓN DE LA PLACA DE CAPACIDAD

La placa de capacidad se encuentra en una consola en el área del operador. Contiene:

- Número de serie
- Información sobre capacidad (peso, centro de la carga y altura de levante)
- El tipo de montacargas (con una clasificación de protección contra incendios)
- Peso del equipo, sin carga, con la batería al máximo y accesorios $\pm 5\%$
- Información sobre los accesorios (si los hay)
- Altura colapsada del mástil

DESPUÉS DE AGOSTO DE 2017: LECTURA DE LA PLACA DE CAPACIDAD

La capacidad se puede reducir a medida que aumenta la altura de levante **C**. Por ejemplo: en la placa de muestra, 1,590 kg (3,500 lb) se pueden elevar a 3,935 mm (155 pulg.). Pero, desde 3,935 (155) hasta 5,030 (198), la capacidad se reduce de 1,590 (3,500) a 1,360 (3,000).

La capacidad disminuye a medida que el centro de la carga **A** aumenta. Si necesita transportar cargas con centros de la carga mayores, en una placa de capacidad adicional se mostrará la reducción en las capacidades.

Atención: No se puede aumentar la capacidad si el centro de la carga es inferior al que se especifica en la placa de capacidad.

PLACA DE CAPACIDAD DE EJEMPLO

La información en esta placa de capacidad de ejemplo no se aplica a su equipo.

OTRAS ALTURAS DE LEVANTE Y CENTROS DE LA CARGA

Comuníquese con Crown para obtener información sobre las capacidades en alturas de levante y centros de la carga que no se muestran en la placa de capacidad.

RR
S700
SERIES
MUESTRA

Peso de la carretilla, sin carga con batería máx., y accesorios $\pm 5\%$
3325 (7331) kg(lb)

Altura de mástil plegado Tipo
2260 (89) mm(in) E

Datos del implemento
Desp. Lateral 100mm (4 in)

Número de serie
12345678

Capacidad con mástil vertical

Capacidad	C	A
kg (lb)	mm (in)	mm (in)
1360 (3000)	5030 (198)	600 (24)
1590 (3500)	3935 (155)	600 (24)

8555-A

ANTES DE AGOSTO DE 2017: LECTURA DE LA PLACA DE CAPACIDAD

La capacidad se puede reducir a medida que aumenta la altura de levante **A**. Por ejemplo: en la placa de muestra, 1,590 kg (3,500 lb) se pueden elevar a 3,935 mm (155 pulg.). Pero, desde 3,935 (155) hasta 5,030 (198), la capacidad se reduce de 1,590 (3,500) a 1,360 (3,000).

La capacidad disminuye a medida que el centro de la carga **B** aumenta. Si necesita transportar cargas con centros de la carga mayores, en una placa de capacidad adicional se mostrará la reducción en las capacidades.

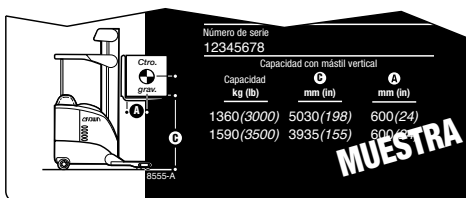

Atención: No se puede aumentar la capacidad si el centro de la carga es inferior al que se especifica en la placa de capacidad.

! Conozca los peligros

PESO DEL MONTACARGAS

Las placas del muelle de carga, los ascensores y algunos pisos tienen capacidad limitada. Consulte el peso de su montacargas en la placa de capacidad. Acuérdesse de sumarle el peso de la carga que lleva en las horquillas. Asegúrese de usar las unidades de medida correctas.

TIPO DE MONTACARGAS

No está permitido el uso de algunos montacargas en zonas donde haya riesgos de incendio. Controle las zonas clasificadas. Por ejemplo, no debe conducir un montacargas de las clases E o ES en una zona restringida a montacargas EE o EX.

DATOS DE LOS ACCESORIOS

Si un accesorio de su montacargas no coincide con la información especificada en la placa de capacidad, no use el equipo. La placa de capacidad podría ser incorrecta. Informe el problema a su supervisor.

ALTURA COLAPSADA DEL MÁSTIL

Algunas áreas de trabajo pueden tener obstrucciones superiores. La altura colapsada del mástil es la altura mínima que puede tener el equipo, siempre que el respaldo y la carga estén por debajo de la parte superior del mástil.

Display

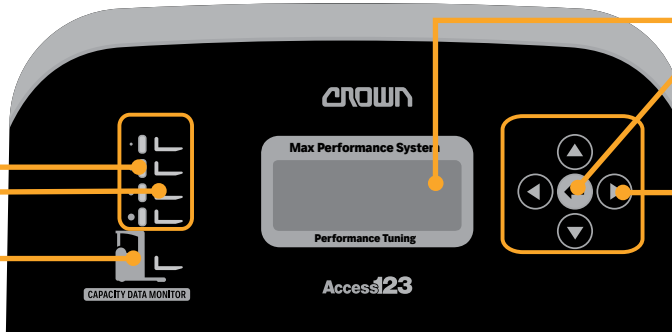

BOTÓN INTRO O VOLVER

Utilícelo para entrar y salir de los menús y seleccionar las entradas.

BOTONES DE NAVEGACIÓN

Las flechas hacia arriba, abajo, izquierda y derecha permiten desplazarse entre menús.

INDICADOR DE HORQUILLAS BAJADAS (consulte Atención)

La horquilla verde indica que el mástil se encuentra en la altura colapsada mínima. Asegúrese de que la carga puede sortear las obstrucciones superiores.

MONITOR DE DATOS DE CAPACIDAD (consulte Atención)

- **Luces de altura de las horquillas:** se enciende una luz amarilla para indicar la zona de elevación en que se encuentran las horquillas.

Si alguno de estos indicadores está iluminado, significa que el respaldo de carga está por encima de la altura colapsada del mástil. Asegúrese de que la carga y el respaldo podrán sortear todos los obstáculos elevados.

Si se desplaza a una velocidad superior a la de posicionamiento de cargas (2.4 km/h, 1.5 MPH), el indicador amarillo parpadeará y se escuchará un pitido mientras el respaldo de carga esté por encima de la altura colapsada del mástil.

- **Luces de altura de levante máx.:** las barras verdes que se iluminan indican la altura o la zona de levante a la que puede elevarse la carga.

Advertencia de sobrecarga: si la carga es muy pesada para la zona de levante en la que se encuentran las horquillas, sonará la alarma y se mostrará un display de mensaje

REDUZCA LA ALTURA DE ELEVACIÓN. Baje la carga con cuidado.

Atención: Toda la información que muestran las luces del posicionador de las horquillas o el monitor de datos de capacidad es solo de referencia. Debe estar atento a la distribución, la altura, el peso y el centro de la carga. También debe controlar que la altura de la carga o del respaldo no superen el extremo superior del mástil, además de considerar el espacio superior que necesitará el equipo para desplazarse sin problemas.

PANTALLA DEL DISPLAY

En la mitad superior de la pantalla del display, se muestra el porcentaje de carga que queda en la batería y los indicadores de funcionamiento y mantenimiento del equipo.



Mantenimiento necesario. Comuníquese con su supervisor o con el departamento de servicio.



Alerta para el operador. Consulte la línea inferior para obtener instrucciones.



Indica que el respaldo de carga esté por encima de la altura colapsada del mástil.



Indicador de ángulo y dirección de la rueda de tracción.



Indicador de control de tracción (OnTrac).



Indica el nivel de funcionamiento del montacargas programado por la compañía.



Indica que la batería se está cargando.

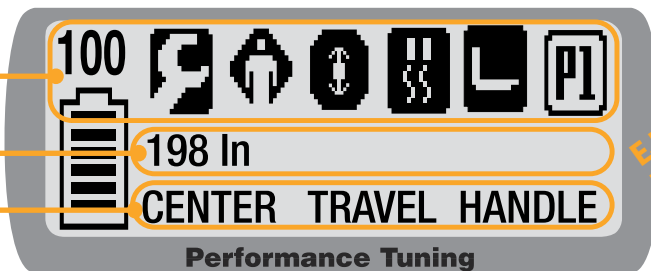

EJEMPLO DE LA PANTALLA DEL DISPLAY

Generalmente, la línea inferior de la pantalla del display está en blanco. Sin embargo, si hay algún aspecto que requiera su atención, las instrucciones se mostrarán aquí. Siempre que oiga un pitido, o si el montacargas disminuye la velocidad o deja de funcionar, consulte la pantalla del display.

Esta línea del panel de mensajes muestra información selectiva del montacargas, cuando se solicita mediante los botones de servicio y opción. Consulte el manual de servicio.

Opciones del panel de interruptores

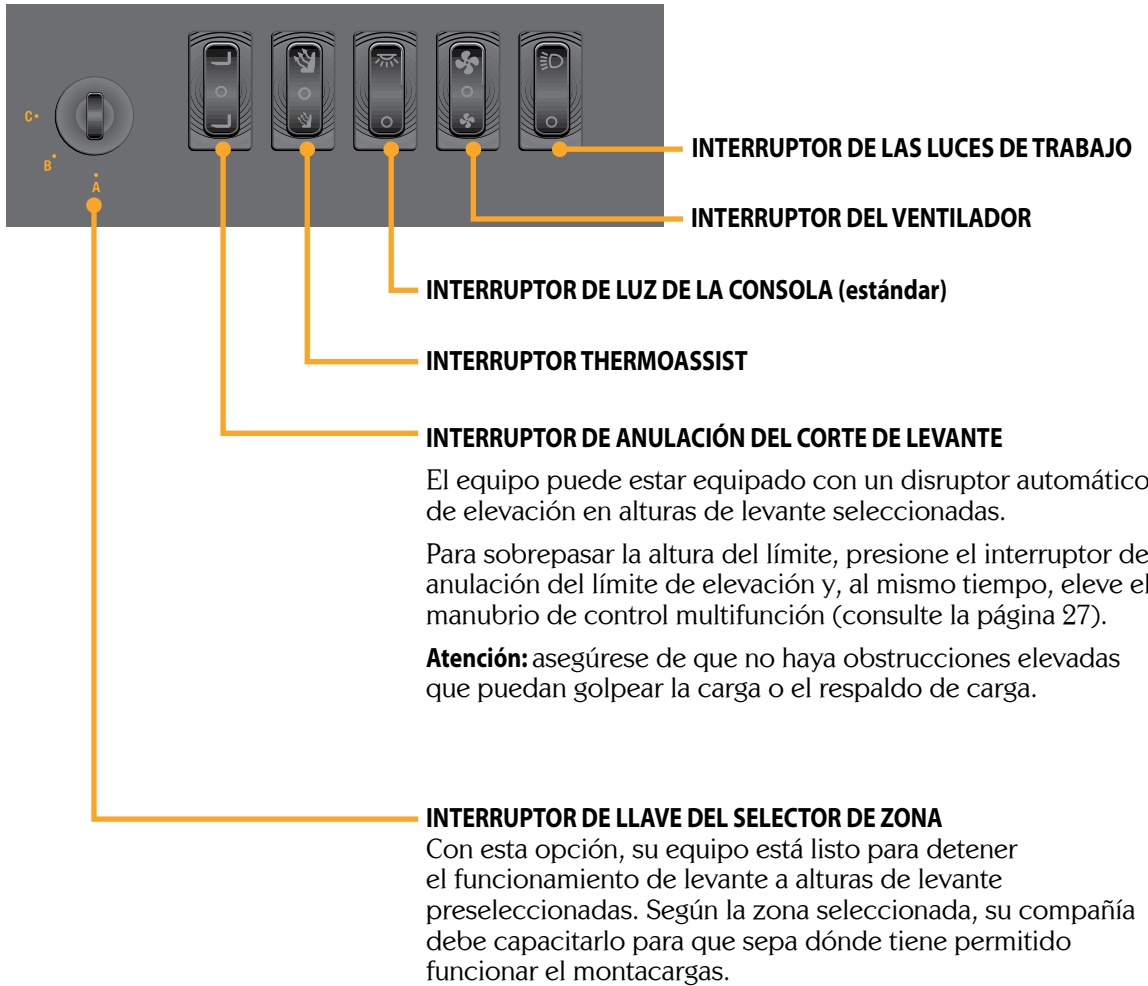

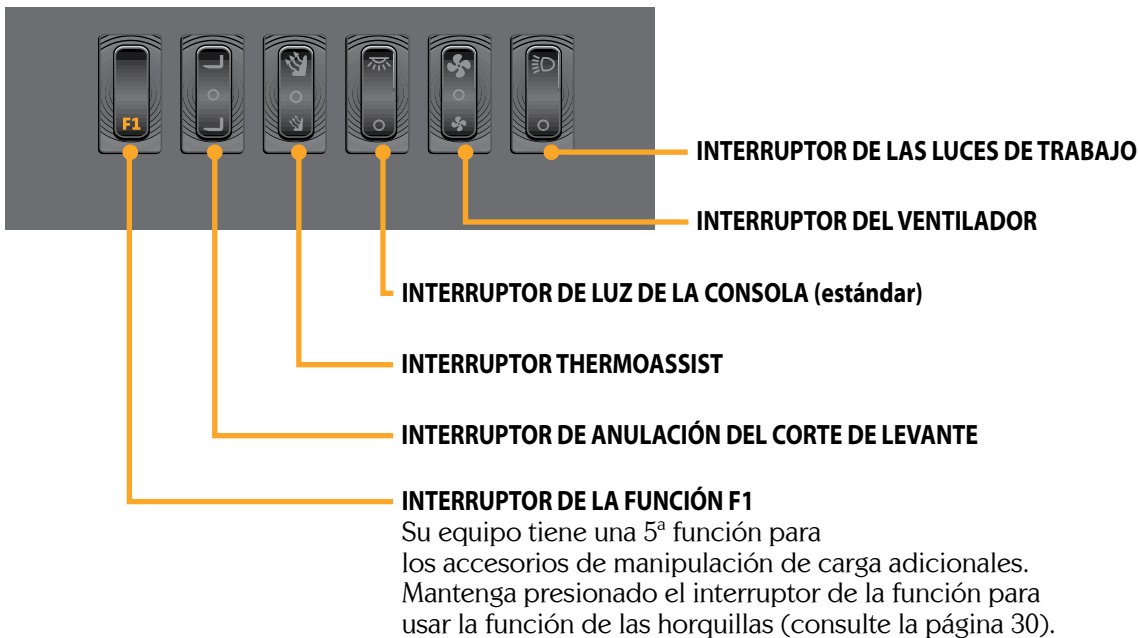

Encendido y apagado



INTERRUPTOR DE LLAVE

- Para encender el montacargas, gire la llave en sentido de las agujas del reloj hasta la posición TEST(punto amarillo). Compruebe que todas las luces del display funcionen correctamente.
- Suelte la llave para que vuelva a la posición ON (punto verde).
- Cuando salga del montacargas, gire la llave en sentido contrario a las agujas del reloj hasta la posición OFF (punto rojo) para apagarlo.

CÓDIGO DE USUARIO (número de PIN)

Es posible que tenga que introducir un código de usuario (número de identificación personal) para poder utilizar el montacargas. Si el montacargas no funciona, consulte el display de mensajes.



PEDALES O ALMOHADILLA PARA PIES

Coloque el pie izquierdo en el pedal de freno y el derecho en la almohadilla con sensor. Gire la llave hasta la posición de encendido y levante el pie izquierdo ligeramente para accionar el freno. Vuelva a colocar el pie en el pedal de freno.

Levante el pie derecho y vuelva a colocarlo sobre la almohadilla con sensor. El montacargas está listo para funcionar.



INTERRUPTOR DE SEGURIDAD ENTRY BAR

Mantenga siempre los pies dentro del área del operador y alejados del interruptor de seguridad.

Si coloca el pie en el interruptor de seguridad cuando se mueve, sonará una alarma y poco a poco se detendrá el montacargas.



DESCONEXIÓN DE EMERGENCIA

Presione el botón de desconexión de emergencia para cortar la alimentación eléctrica del equipo.

Utilice la desconexión de emergencia para apagar el equipo cuando no funcione bien. No use el montacargas si no funciona correctamente. Informe a su supervisor.

Desconecte y vuelva a conectar el interruptor de llave para reconectar la batería y reiniciar el botón de desconexión de emergencia.

Pedal de freno



FRENO DESACTIVADO

Pise a fondo el pedal de freno.
El freno está ahora desactivado.



FRENO ACTIVADO

Levante el talón o quite el pie del pedal de freno para aplicar el freno. Mantenga una parte del pie en contacto con la plataforma.



Conozca los peligros



TENGA CUIDADO CON LOS PIES

Mantenga siempre los pies dentro del equipo y sobre los pedales o las almohadillas. Este equipo pesa alrededor de 3,630 kg (8,000 libras) sin carga en las horquillas. Es imposible detener o incluso reducir la velocidad de tanto peso con los pies o cualquier parte del cuerpo, sin importar la velocidad a la que se desplace el equipo.

Si un pie o una mano quedan atrapados entre el montacargas y una pared, poste u otro objeto fijo, podrían ser aplastados o incluso seccionados.

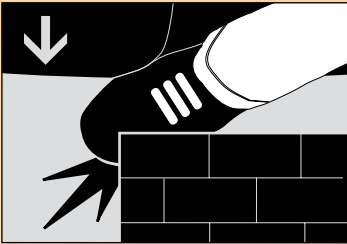

MANTENGA EL EQUILIBRIO

Coloque las manos en los controles y mantenga los pies sobre el piso. Si además se apoya en el respaldo, tendrá mejor estabilidad.

ASEGÚRESE DE QUE EL FRENO FUNCIONE

Pruebe el freno del equipo al comienzo de cada turno. Conozca la distancia necesaria para detenerse antes de empezar a trabajar.

Si en cualquier momento la distancia de frenado le parece demasiado larga, no conduzca el equipo. Informe a su supervisor.

Desplazamiento y contramarcha



DESPLAZAMIENTO, UNIDAD DE POTENCIA DELANTE

Para desplazarse en la dirección de la unidad de potencia (unidad de potencia delante), incline el manubrio de control multifunción hacia atrás.

Cuanto más acerque el manubrio de control de la posición neutral, más rápido se desplazará el montacargas.



DESPLAZAMIENTO EN DIRECCIÓN DE LAS HORQUILLAS

Para desplazarse en dirección de las horquillas, empuje el manubrio de control multifunción hacia adelante.

Cuanto más aleje el manubrio de control de la posición neutral, más rápido avanzará el montacargas.



CONTRAMARCHA

Otra forma de desacelerar o detener el montacargas es la contramarcha.

Mientras el montacargas se mueve, en cualquier sentido, empuje o tire del manubrio de control multifunción en dirección opuesta al desplazamiento mediante el punto neutral.

La contramarcha no dañará al equipo.

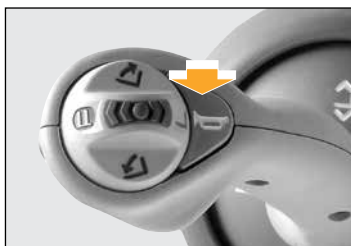
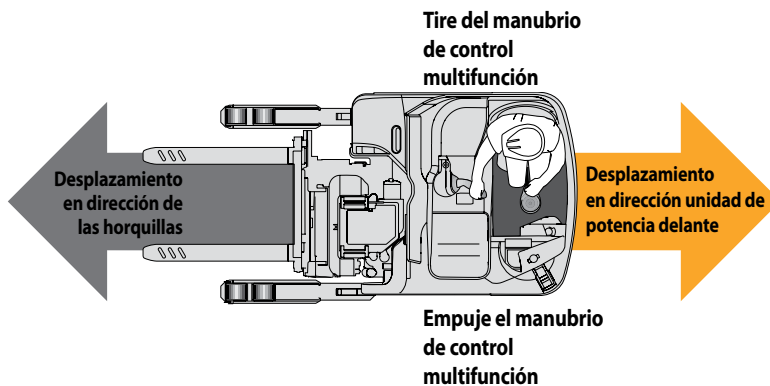

BOCINA

Para hacer sonar la bocina, pulse el botón del manubrio de control multifunción. Úsela para advertir a los peatones y otros conductores.

Utilice la bocina cuando llegue a una intersección o a un cruce.

Conozca los peligros

COMPARACIÓN ENTRE LA CONTRAMARCHA FRENO

De los dos, el pedal de freno está diseñado para detener el equipo en la distancia más corta. Use el pedal de freno en casos de emergencia, en rampas o en zonas congestionadas.

Dirección y desplazamiento



DIRECCIÓN Y CONDUCCIÓN

Tendrá que conducir el equipo en dirección de las horquillas y también en dirección de la unidad de potencia (unidad de potencia delante). La dirección no funciona igual en ambos sentidos. Tenga cuidado. Conduzca despacio hasta que se haya familiarizado con todos los controles.

Este montacargas está diseñado para reducir la velocidad al girar.

Atención: Los modelos RR, 5200 y anteriores no cuentan con esta función.



DOS MONTACARGAS PARECIDOS PUEDEN TENER DIFERENCIAS

Este modelo de montacargas puede fabricarse con uno de los dos tipos diferentes de dirección. Su compañía eligió el más adecuado para su lugar de trabajo.

Atención: Si alguna vez conduce otro montacargas de la serie RR, tenga cuidado. La dirección puede ser distinta (consulte la página 26).



Conozca los peligros

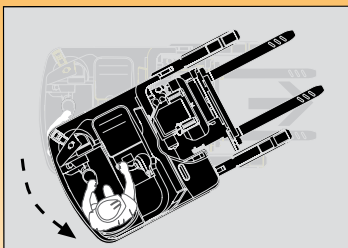

RADIO DE GIRO DE LA UNIDAD DE POTENCIA

Tenga cuidado si gira mientras se desplaza en dirección de las horquillas. La unidad de potencia girará para la dirección contraria. Asegúrese de que tiene espacio suficiente y vigile que nadie se acerque.



REDUZCA LA VELOCIDAD POR DERRAMES O PISOS MOJADOS

Los derrames de polvo o líquido pueden hacer que el piso esté resbaladizo. Desacelere para no perder el control de la dirección ni del frenado. Tenga cuidado y permita una mayor distancia de frenado.

No conduzca sobre objetos que se encuentren en el piso.

Dos tipos de dirección

- 1 DIRECCIÓN MARCHA ATRÁS (también llamada dirección trasera)**
Indica la dirección de giro del montacargas cuando el manubrio de control se gira en sentido horario.

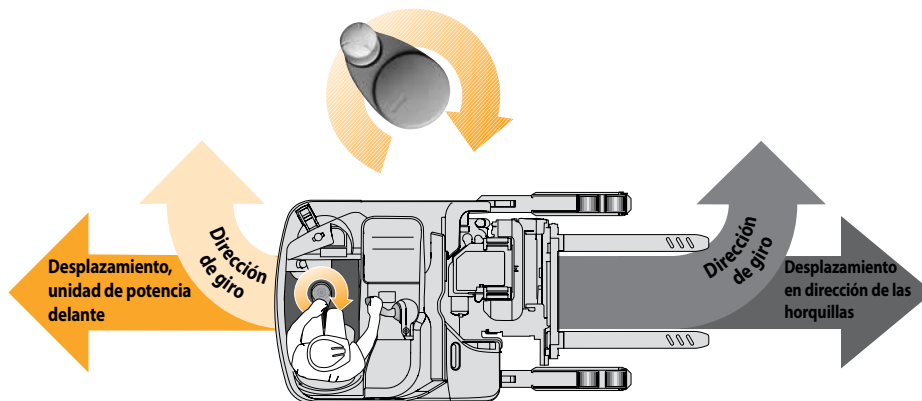

- 2 DIRECCIÓN MARCHA ADELANTE (también llamada dirección hacia adelante)**
Indica la dirección de giro del montacargas cuando el manubrio de control se gira en sentido horario.

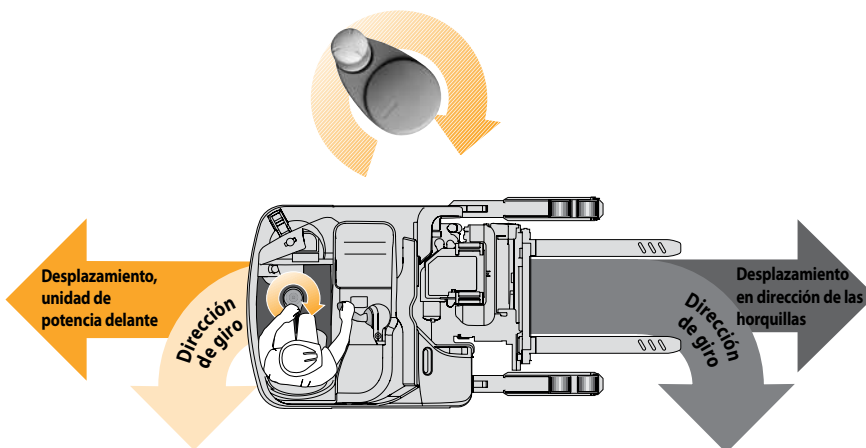

ProximityAssist opciones

PROXIMITYASSIST

ProximityAssist utiliza un campo de sensor para detectar objetos mientras se desplaza con la unidad de potencia delante. Para ayudarle, la función puede reducir la velocidad de la carretilla. Una pantalla opcional puede avisarle con un mensaje en pantalla y un pitido.

Debe estar constantemente al tanto de todo lo que rodea a la carretilla que podría afectar la seguridad personal o de los peatones, como las condiciones del pallet, la carga y la estantería.

Esté alerta a su entorno.

ProximityAssist no detendrá su carretilla. Asegúrese siempre de que la vía de desplazamiento esté despejada. Gire alrededor de cualquier objeto o deténgase.

Nota: Recuerde su formación. Mantenga el cuerpo dentro del compartimento.



Con el sensor, la unidad de potencia mide 3,7 pulgadas más de largo. Asegúrese de que haya espacio suficiente para toda la carretilla.

DESPLAZAMIENTO con PROXIMITYASSIST

La carretilla ajustará la forma del campo de sensores a la forma en que usted conduce y a su velocidad de desplazamiento. Si se desplaza más despacio, se reducirá la longitud del campo del sensor. Reduzca la velocidad antes de girar y asegúrese siempre de que su vía de desplazamiento esté despejada.

Cuando se detecta un objeto, se limita la velocidad de desplazamiento.

Gire alrededor de cualquier objeto o deténgase.

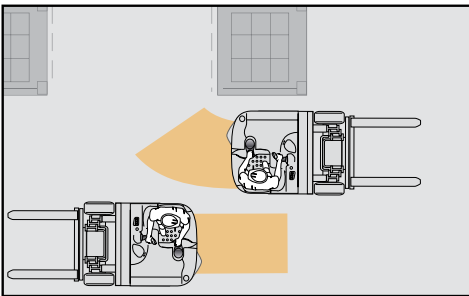

Velocidades más lentas = campos de sensores más cortos

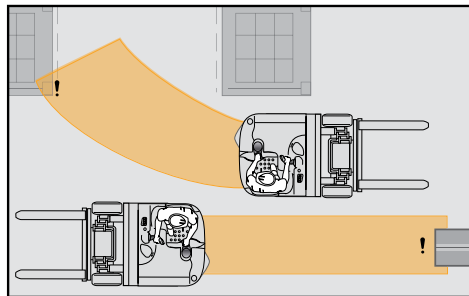

Velocidades más rápidas = campos de sensores más largos



ERROR DEL SENSOR DE ASSIST

Si el sensor no funciona, la pantalla mostrará que se requiere realizar una reparación. Velocidad de desplazamiento limitada.

Avise a su supervisor.

! Conozca los peligros



Mantenga los pies dentro de la carretilla y en los pedales en todo momento. El atrapamiento de un pie o una mano entre la carretilla y una pared, poste u otro objeto fijo podría suponer un riesgo de aplastamiento o incluso amputación.

Tenga cuidado con los peatones y los obstáculos siempre que maneje su carretilla. Los accidentes pueden provocar graves heridas o incluso la muerte.

Funciones de las horquillas



FUNCIONES DE LAS HORQUILLAS

Entre las funciones estándar de las horquillas se encuentran las de elevación y descenso, inclinación (arriba y abajo) y extensión (extensión y retracción).

Es posible que el montacargas cuente con algunas funciones opcionales de las horquillas, como el desplazador lateral (derecha o izquierda), el selector de altura de estantería, que permite programar el montacargas para que las horquillas se detengan en las alturas seleccionadas, y Tilt Position Assist, que inclina las horquillas a una posición programada.



ELEVACIÓN O DESCENSO

Para elevar las horquillas, mueva el manubrio de control multifuncional hacia arriba. Descienda el manubrio de control para bajar las horquillas.

Cuanto más aleje el manubrio de control multifunción de la posición neutral, más rápido se moverán las horquillas.

OPCIÓN DE LÍMITE DE ELEVACIÓN

El montacargas puede estar equipado con un límite automático para impedir la elevación de las horquillas en zonas restringidas.

Si la elevación se detiene, revise el display de mensajes.

LÍMITE DE ELEVACIÓN, USAR FUNCIÓN DE ANULACIÓN le indicará si se encuentra en una altura del disruptor de elevación. Para obtener información sobre el uso del interruptor de anulación del corte de levante opcional, consulte la página 18.

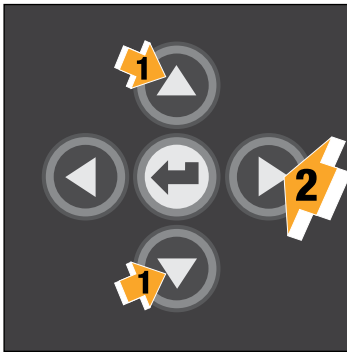

OPCIÓN DE RACK HEIGHT SELECT

Esta opción permite programar el equipo para que las horquillas se detengan a la altura seleccionada.

1. Presione la tecla FLECHA HACIA ARRIBA o ABAJO hasta que en el display de mensajes aparezca

SELECTOR DE ALTURA

2. Presione la FLECHA DERECHA para activar el modo de selección de la altura.
3. Pulse el interruptor situado en la parte posterior del manubrio de control multifuncional para ver las alturas de levante que se programaron en el montacargas. En el display de mensajes, se mostrará la altura en milímetros o en pulgadas, junto con el número de etiqueta de la altura.

O bien, durante una operación de elevación o descenso, pulse brevemente el interruptor para seleccionar la siguiente altura de estantería programada.

4. Asegúrese de que el camino de las horquillas esté despejado. Mueva el manubrio de control multifuncional y manténgalo en esa posición. Las horquillas se detendrán y se escuchará un pitido de un segundo antes de que lleguen a la altura programada. Antes de entrar en la estantería o en el pallet, compruebe que las horquillas estén en la posición correcta.

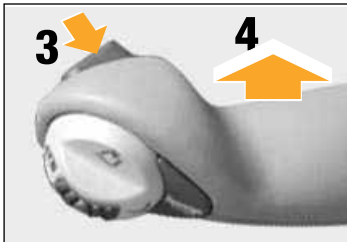

! Conozca los peligros

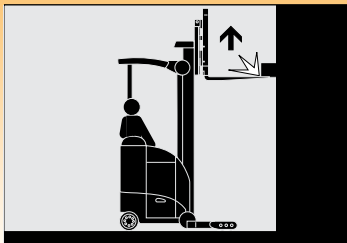

REVISE EL CAMINO DE LAS HORQUILLAS

El levante de las horquillas con el selector de altura requiere tanto cuidado como el levante manual. Asegúrese de que no haya obstáculos en el camino de las horquillas y de que esté completamente libre.

Compruebe que las horquillas estén en la posición adecuada para entrar en el pallet, o que este entrará sin problemas en la estantería.

Funciones de las horquillas

(continuación)

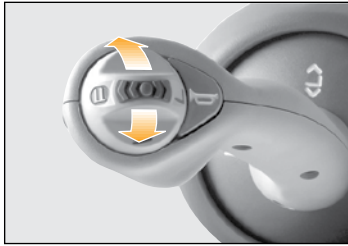

ESFERA DE MANDO

Todas las funciones hidráulicas de las horquillas, menos la elevación y el descenso, se controlan mediante la esfera de mando multifunción.

INCLINACIÓN HACIA ARRIBA Y HACIA ABAJO

Gire la esfera de mando hacia arriba para inclinar la punta de las horquillas hacia arriba. Gire labola hacia abajo para inclinar la punta de las horquillas hacia abajo.

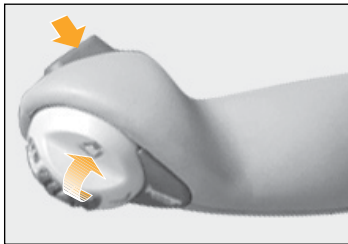

OPCIÓN DE POSICIÓN DE INCLINACIÓN ASSIST

Si su montacargas cuenta con esta opción, las horquillas se inclinarán a la posición programada que eligió su compañía.

Coloque la esfera de mando en la posición neutral y mantenga pulsado el interruptor de la parte posterior del manubrio de control multifuncional. Luego gire la esfera de mando hacia arriba o abajo.

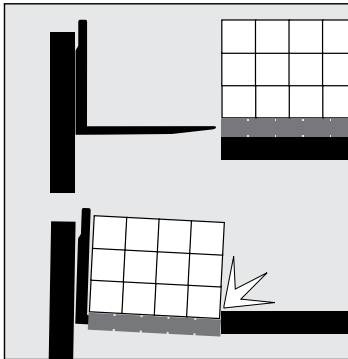

LA POSICIÓN DE LAS HORQUILLAS VARIARÁ EN FUNCIÓN DE LA CARGA

La inclinación y la altura de elevación de las horquillas variarán en función de la carga que haya en estas.

Compruebe siempre que la inclinación y la altura de levante de las horquillas sean adecuadas para entrar en un pallet, o que el pallet y la carga entrarán sin problemas en la estantería.

Para recoger o colocar una carga, incline las horquillas levemente. Cuando eleve o baje una carga de un estante, mantenga el respaldo de carga en posición vertical o ligeramente inclinado hacia atrás.

Tenga el mismo cuidado cuando use las funciones programadas que cuando maneje el equipo de forma manual.

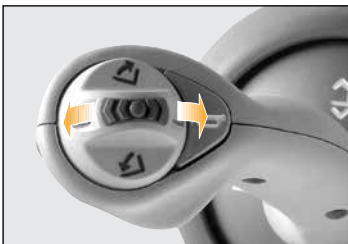

EXTENSIÓN O RETRACCIÓN

Gire la esfera de mando lejos para extender las horquillas. Gírela hacia atrás para retraer las horquillas. Mientras más aleje la esfera de la posición neutral, más rápido se moverán las horquillas.

Si el equipo cuenta con desplazamiento lateral, este movimiento de la esfera de mando tendrá una segunda función.

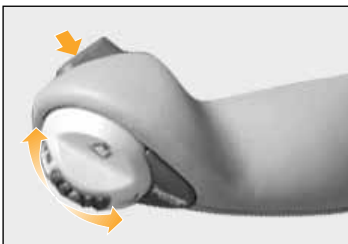

OPCIÓN DE DESPLAZADOR LATERAL

Coloque la esfera de mando en la posición neutral y mantenga presionado el interruptor ubicado en la parte posterior del manubrio de control multifunción. Luego gire la bola hacia delante para mover las horquillas hacia la izquierda (lejos de usted). Gírela hacia atrás para mover las horquillas hacia la derecha (hacia usted).

Mientras más aleje la esfera de la posición neutral, más rápido se moverán las horquillas.

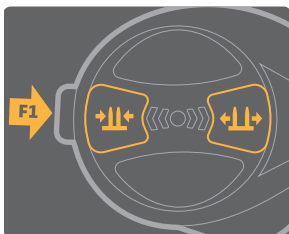

OPCIÓN DE SEPARACIÓN DE LAS HORQUILLAS

Coloque la esfera de mando en la posición neutral y mantenga presionado **F1** y el interruptor ubicado en la parte trasera del manubrio de control multifunción. Después, gire la esfera lejos de usted para cerrar las horquillas. Gire la esfera en dirección hacia usted para abrir las horquillas.

Mientras más aleje la esfera de la posición neutral, más rápido se moverán las horquillas.



Conozca los peligros

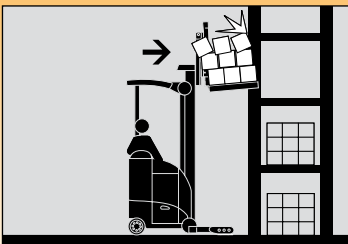

VERIFIQUE LA POSICIÓN DE HORQUILLAS Y PALLETS

La posición de las horquillas puede variar en función de si están con carga o no.

Asegúrese de que la inclinación y la altura de levante de las horquillas sean adecuadas para entrar en un pallet, o que este y la carga entrarán sin problemas en la estantería.

Inspección de seguridad diaria



REVISE EL EQUIPO ANTES DE EMPEZAR A TRABAJAR

Debe verificar si el equipo es seguro para usarlo.

1. Inspeccione el montacargas.

- Compruebe que la batería está cargada. No utilice una llama abierta para revisar la batería. Revise el conector, los terminales y los cables de la batería en busca de daños.
- En el caso de las baterías de ácido-plomo de electrolito líquido, siga estos pasos:
 - Compruebe si hay derrames de ácido en el compartimento de la batería.
 - Después de comprobar el nivel de agua, asegúrese de que las tapas de ventilación estén en su lugar.
- Asegúrese de que los retenedores de la batería en ambos lados del equipo estén bien instalados y ajustados.
- Asegúrese de que todas las ruedas estén en buen estado.
- Limpie las gafas de protección para los ojos.
- Compruebe que ambas horquillas estén seguras y sin doblar, y que no estén agrietadas o muy desgastadas.
- Inspeccione las cadenas de levante y los anclajes en busca de daños y corrosión. Asegúrese de que las cadenas de levante estén bien lubricadas.
- Asegúrese de que el respaldo de carga y el protector superior se encuentren bien colocados y sujetos.
- Compruebe que no haya indicios de fugas hidráulicas debajo del montacargas.
- Gire la llave hasta la posición TEST (punto amarillo). Compruebe que todas las luces del display funcionen.
- Pruebe la bocina.
- Asegúrese de que la desconexión de emergencia funcione.

2. Pruebe el equipo en una zona sin tráfico.

- Pruebe todas las funciones hidráulicas.
- Compruebe que la dirección sea fácil y fluida.
- Conduzca el montacargas lentamente en ambas direcciones.
- Conduzca a máxima velocidad en ambas direcciones, hacia delante y atrás.
- Compruebe las distancias de frenado y de contramarcha hacia adelante y hacia atrás. El tamaño de la carga y las condiciones del suelo pueden afectar estas distancias.
- Determine la distancia de frenado antes de empezar a trabajar. Si la distancia de frenado es demasiada larga para usted, no conduzca el montacargas. Informe a su supervisor.

Si algo no se ve bien, no funciona, le da una mala sensación o suena raro, no utilice el equipo. Informe a su supervisor.

Puede obtener listas de comprobación de su distribuidor Crown (N.º de pieza OF-3772).

Si se usa de forma apropiada, esta lista de verificación puede advertir al personal de servicio sobre la necesidad de realizar reparaciones.

Sea un conductor seguro



*Usted es el
componente
más importante.*



ASEGÚRESE DE ESTAR LISTO PARA CONDUCIR

- No use este montacargas a menos que esté capacitado y certificado para ello.
- Asegúrese de que comprende el funcionamiento del equipo y los riesgos que esto implica. No conduzca el montacargas si tiene alguna duda al respecto.
- Conozca las capacidades de su montacargas (peso de la carga, centro de la carga y altura de levante). Asegúrese de usar las unidades de medida correctas.
- No está permitido el uso de ciertos equipos en zonas donde haya algún riesgo de incendio. Asegúrese de que el montacargas disponga del tipo de protección contra incendios apropiado para esa zona.
- Asegúrese de que su calzado y sus manos estén limpios y secos, y que su ropa sea adecuada para el trabajo.

ASEGÚRESE DE QUE EL EQUIPO ESTÉ LISTO

- Inspeccione el equipo antes de usarlo (consulte las páginas 31 y 32). Si el equipo no funciona de forma correcta o tiene alguna pieza rota, no lo use. Informe a su supervisor.
- Pruebe los frenos y la contramarcha en una zona abierta. Primero pruébelos a baja velocidad y después más rápido. Determine la distancia de frenado antes de empezar a trabajar.

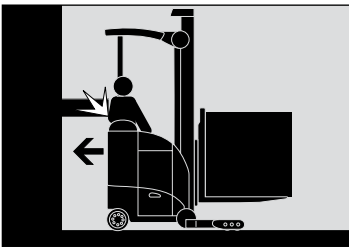
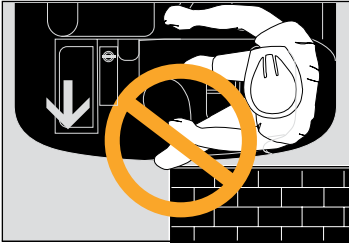

CONDUZCA CON CUIDADO Y ESTÉ ALERTA

- No saque nunca un pie u otra parte de su cuerpo fuera del área del operador, sin importar la velocidad en la que se mueva el equipo. No puede detener 3,680 kg (8,000 libras) con ninguna parte de su cuerpo. Si una mano o un pie queda atrapado entre el equipo y un objeto fijo puede ser aplastado o incluso seccionado.
- Colóquese de costado con la espalda apoyada en la almohadilla. Mantenga las manos en los controles y los pies en los pedales/la almohadillas.
- Circule en la dirección que le ofrezca mejor visibilidad. Mire hacia dónde se dirige y desacelere en zonas congestionadas.
- Circule lento sobre los suelos húmedos o resbaladizos. No pase por encima de objetos.
- Desplácese con las horquillas cerca del suelo, retraídas e inclinadas hacia arriba. Apoye la carga contra el respaldo (superficie vertical de las horquillas).
- Antes de cambiar la dirección de desplazamiento, mire el lugar hacia donde se dirige.
- Compruebe si tiene espacio suficiente para circular y girar. Verifique si hay obstáculos elevados. Tenga cuidado con los movimientos de la unidad de potencia.
- Reduzca la velocidad cuando gire.
- Evite mover los controles bruscamente. Aprenda a utilizarlos con suavidad y de manera moderada y uniforme.
- Verifique los espacios disponibles antes de subir o bajar las horquillas o la carga.
- Tenga mucho cuidado al conducir el montacargas en una zona en la que haya riesgos de que se caigan objetos.

Continúa en la página siguiente...

Sea un conductor seguro

(continuación)

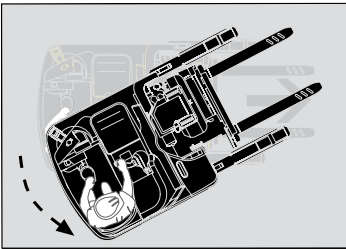
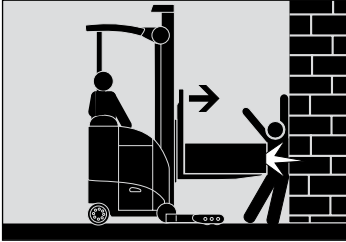

CONTROLE SI HAY OTRAS PERSONAS

- Reduzca la velocidad. Ceda el paso o pare ante la presencia de peatones.
Utilice la bocina cuando llegue a una intersección o un cruce.
- Tenga cuidado de no atrapar ni aplastar a nadie.
Por ejemplo: no conduzca hacia nadie que se encuentre delante de un objeto fijo.
- No permita que haya pasajeros en el montacargas.
- Mantenga a otras personas lejos del equipo cuando esté trabajando. No permita que nadie se coloque encima o debajo de la carga o las horquillas.
- No permita que nadie conduzca el montacargas a menos que esté capacitado y certificado para hacerlo.
- No suba a nadie en las horquillas, a menos que use una plataforma aprobada. Aun así, sea muy cuidadoso:
 - Use una plataforma de trabajo aprobada y bien sujeta.
 - Asegúrese de que el mecanismo de levante funcione de manera correcta.
 - Mantenga el respaldo de carga en posición vertical (no lo incline mientras esté elevado).
 - Asegúrese de que el montacargas esté en posición neutra y de aplicar el freno.
 - Suba y baje lentamente.
 - Controle que no haya obstáculos elevados.
 - Asegúrese de ver y escuchar a la persona que se eleva.
- No transporte a nadie sobre la plataforma de trabajo de un lugar a otro.

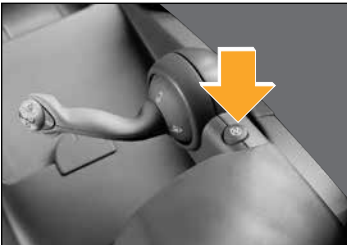
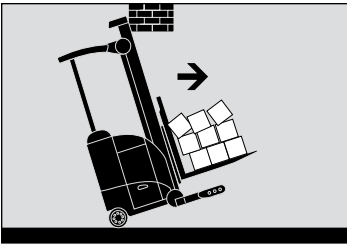

EVITE CAÍDAS Y VUELCOS

- No se acerque al borde de los muelles de carga o las rampas.
- Revise que las rampas de la zona de carga y las placas del muelle de carga estén aseguradas. Asegúrese de que el remolque esté sujeto al muelle y las ruedas estén bien calzadas. Revise las capacidades. Asegúrese de que el montacargas cargado no sea demasiado pesado para la zona por donde debe circular.
- Instale correctamente los soportes de gato debajo de la parte delantera del remolque cuando no haya un tractor enganchado.
- Asegúrese de que la carga que está transportando sea estable. Separe las horquillas tanto como sea posible y centre la carga. Introduzca las horquillas tan al fondo de la carga como sea posible. Tenga especial cuidado con las cargas largas, altas o anchas. Estas son menos estables.
- Para recoger o colocar una carga, utilice la inclinación mínima de horquillas. Al subir y bajar una carga de un estante, mantenga el respaldo de carga en posición vertical o ligeramente inclinado hacia atrás.
- Al transportar cargas por pendientes o rampas, conduzca con las horquillas hacia arriba. Si el equipo no está cargado, conduzca con las horquillas mirando hacia abajo. Desacelere y no gire nunca cuando pase por una rampa o pendiente.

CUANDO SE BAJE DEL MONTACARGAS

- Pare el montacargas por completo antes de bajarse.
- Baje las horquillas hasta el suelo. Apague el equipo o pulse el botón de la desconexión de emergencia.
- Evite estacionar en rampas. Si debe estacionar en una inclinación, calce las ruedas para evitar que el equipo se mueva.

Fuentes de energía

FUENTES DE ENERGÍA

El diseño del equipo puede permitir el uso de las siguientes fuentes de energía:

- Baterías de ácido-plomo de electrolito líquido
- Baterías de ácido-plomo puro de placa fina
- Baterías de litio
- Paquetes de potencia de celdas de combustible

Si el montacargas cuenta con una batería de ion-litio V-Force, consulte la placa de datos instalada en él.

En el montacargas solo se pueden utilizar las fuentes de energía aprobadas por Crown. Solo un técnico de servicio autorizado puede modificar la fuente de energía instalada en el montacargas.

Consulte la placa de datos de la fuente de energía para ver la fuente de energía aprobada que está instalada en el montacargas.

Note: Siga las especificaciones e instrucciones del fabricante a la hora de manipular fuentes de energía.

TRABAJAR CON FUENTES DE ENERGÍA

Su empresa deberá proporcionarle una zona segura para trabajar con las fuentes de energía. Utilice esta zona para realizar todo el trabajo y la carga de las fuentes de energía.

- No cargue ni recargue con combustible una fuente de energía, a menos que tenga la capacitación y autorización para hacerlo.
- No retire ni instale una fuente de energía a menos que tenga la capacitación y autorización para hacerlo.

Cargar las fuentes de energía

ANTES DE CARGAR LAS FUENTES DE ENERGÍA

- Lea las instrucciones del cargador y de la fuente de energía.
- Verifique que los valores de voltaje y amperaje del cargador sean correctos para la fuente de energía.
- La carga de una fuente de energía solo se debe realizar en una zona autorizada.

CARGA DE UNA BATERÍA DE ÁCIDO-PLOMO LÍQUIDO

1. Apague el equipo.
2. Desconecte el conector de la fuente de energía del equipo.
3. Siga las instrucciones de carga del fabricante de la fuente de energía.

Al completarse la carga, desenchufe el cargador y enchufe el conector de la fuente de energía al montacargas.

CARGA DE UNA BATERÍA DE ION-LITIO V-FORCE

1. Apague el equipo.
2. Enchufe el cargador al puerto de carga de la batería.
3. Siga las instrucciones de carga para la batería de ion-litio V-Force.

Realice cargas de oportunidad durante los descansos o cuando el montacargas no esté en uso.

Cuando se complete la carga de oportunidad o la batería esté totalmente cargada, desenchufe el cargador del puerto de carga de la batería.



Conozca los peligros

EVITE DAÑAR EL MONTACARGAS Y EL CARGADOR DE BATERÍA

Asegúrese de que el cargador de batería esté enchufado al conector de la batería, no al conector del equipo.

EVITE DAÑAR LA BATERÍA

Si las baterías no reciben el mantenimiento adecuado, fallarán antes de tiempo.

Siga siempre las instrucciones del fabricante de la batería.

Paquetes de potencia de iones-litio y celdas de combustible

PAQUETES DE POTENCIA DE BATERÍAS DE ION-LITIO Y CELDAS DE COMBUSTIBLE

En los equipos que cuentan con un paquete de energía de baterías de ion-litio o de celdas de combustible V-Force, el estado de energía se muestra en el display del equipo.

Los equipos calificados y aprobados para funcionar con una fuente de energía alternativa pueden disponer de un display independiente. Utilice el display instalado en la fuente de energía para ver el estado de energía.



Conozca los peligros

EVITE DAÑAR LA FUENTE DE ENERGÍA

No opere montacargas con baterías de ion-litio a temperaturas por debajo del punto de congelación. No deje equipos a temperaturas por debajo del punto de congelación.

Siga siempre las instrucciones del fabricante de la batería.

Esta página se dejó
en blanco de forma
intencionada

Baterías de ácido-plomo de electrolito líquido



Conozca los peligros

PELIGRO



Las baterías pueden producir gases explosivos. Absténgase de fumar, de hacer uso de llamas descubiertas y puentes y de producir chispas cerca de la batería. Ventile bien al encontrarse en un ambiente cerrado y cuando cargue la batería.

Esta batería contiene **ácido sulfúrico**, el cual produce quemaduras graves. Evite que este ácido entre en contacto con los ojos, la piel y la ropa. De llegar a suceder esto, lávese inmediata y minuciosamente con agua. Consulte a un médico si han sido afectados los ojos.

LAS BATERÍAS DEL EQUIPO PUEDEN SER PELIGROSAS

Las baterías de ácido-plomo producen gas que puede explotar. También contienen ácido que puede quemarlo o desfigurarlo.

- No trate de instalar, retirar, cargar ni reparar la batería del montacargas a menos que tenga la capacitación y autorización para hacerlo.
- Nunca fume ni use una llama abierta cerca de las baterías.
- Su compañía debe proporcionarle una zona segura en la que pueda trabajar con las baterías. Realice todos los trabajos relacionados con las baterías en esta zona.
- Utilice equipo de protección, como guantes, protectores para ojos, delantales, etc.



Conozca los peligros



ANTES DE CARGAR LA BATERÍA DEL EQUIPO

- Compruebe que las celdas de la batería están llenas al nivel correcto. Nunca use una llama abierta para comprobar la batería.
- Asegúrese de que el cargador sea del mismo voltaje y amperaje que la batería.
- Lea las instrucciones del cargador de batería.
- Asegúrese de que el cargador esté apagado antes de conectar la batería a él. De lo contrario, se podría producir una chispa que podría hacer que explote la batería.

Continúa en la página siguiente...

Baterías de ácido-plomo de electrolito líquido continuación

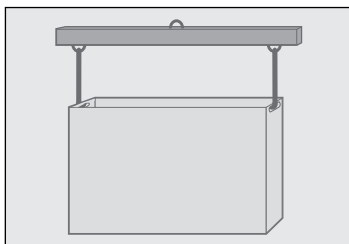
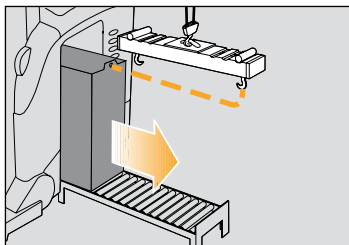
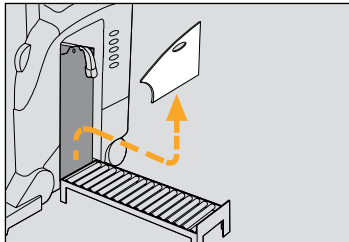

CUANDO INSTALE O CAMBIE BATERÍAS

- Apague el montacargas. Desconecte la batería. Compruebe que todos los controles estén en posición neutral.
- Asegúrese de que el tamaño y peso de la batería sean correctos. Nunca utilice un equipo que tenga una batería con un peso o tamaño menores de lo establecido.
- Use un soporte deslizante para instalar o retirar una batería. Asegúrese de el soporte deslizante se encuentre a la misma altura que los soportes del compartimento de la batería del montacargas. También verifique que el soporte deslizante sea del mismo tamaño que la batería, como mínimo.
- Nunca permita que ningún elemento de metal toque la parte superior de las celdas. Se podrían producir chispas o daños en la batería. Use un aislante (como madera contrachapada) siempre que sea necesario.
- Utilice una viga de manipulación de baterías para colocar o retirar la batería del soporte. Asegúrese de ajustar los ganchos de la barra de extensión a la batería.

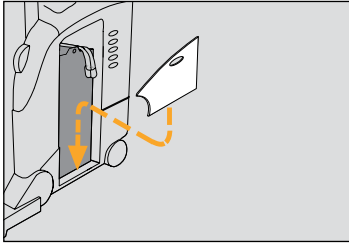

DESPUÉS DE INSTALAR LA BATERÍA

- Reemplace el retenedor de batería. Asegúrese de que estén bien colocadas las retenciones a ambos lados del montacargas.
- Compruebe que los sistemas de retención de la batería estén bien ajustados para impedir que la batería se mueva.
- Conecte la batería. Encienda el montacargas y compruebe que funcione correctamente.



Conozca los peligros



ADVERTENCIA

Tamaño mínimo permitido de la batería:
000 mm (00.00 in.) de anchura
000 mm (00.00 in.) de longitud

Un tamaño pequeño de batería puede afectar el manejo y la estabilidad de la carretilla. Podría sufrir un accidente.

Use batería clasificada U.L. Tipo EO.

TAMAÑO DE LA BATERÍA

- Asegúrese de que el tamaño y peso de la batería sean correctos. Nunca utilice un montacargas que tenga una batería con un peso o tamaño menores de lo establecido.

RETENEDORES DE LA BATERÍA

- La batería podría salirse si los sistemas de retención no están en su lugar. Revise ambos lados del montacargas.
- Si la batería se mueve, el montacargas podría no funcionar correctamente. Asegúrese de que los retenedores de batería estén bien ajustados.

Etiquetas de advertencia



TODAS LAS ETIQUETAS DE ADVERTENCIA DEL EQUIPO SON IMPORTANTES

Obsérvelas y téngalas en cuenta para protegerse a usted mismo y a los demás.

ADVERTENCIA

STOP Los vehículos en movimiento son peligrosos.

Usted u otras personas podrían resultar heridos de gravedad e incluso morir si no tiene cuidado o no sabe cómo utilizar la carretilla correctamente.

No use esta carretilla a menos que esté debidamente formado y autorizado.

Lea y cumpla todas las advertencias e instrucciones del manual del operador* y de la carretilla.

 Si la cabeza, los brazos, las manos o las piernas sobresalen de la zona del operador con la carretilla en movimiento, podrían resultar aplastadas o cercenadas. Manténgase en el interior de la zona del operador y **detenga la carretilla completamente antes de salir.**

 La pasarela podría moverse o caer al pasar por encima. La carretilla podría caer de un muelle. Caer de un muelle o una pasarela puede provocar graves heridas o incluso la muerte. **Compruebe su seguridad.**

 Si sitúa la zona del operador debajo de un estante u otro objeto podría quedar aplastado o ser atrapado. **Mire por dónde va.**

Asegúrese de que la carretilla está en buen estado.

* Puede obtener copias adicionales del manual del operador y de las etiquetas de la carretilla de:

Crown Gabelstapler GmbH,
Moosacher Strasse 52
80809 Munich
Alemania

169-E

ADVERTENCIA

Un ascensor sin una plataforma adecuada puede provocar una caída y daños serios.

La plataforma tiene que ser inclinable y usarse conforme a las especificaciones establecidas en FEM 4.006.

199

ADVERTENCIA

Manténgase alejado de todas las piezas móviles.

Las piezas móviles pueden aplastar o seccionar manos, pies, brazos o piernas.

07

ADVERTENCIA

 La caída de objetos o de las horquillas puede causar accidentes graves o mortales.

No se quede parado nunca debajo de la horquilla.

Cuando reviera la carretilla, bloquee las horquillas para evitar que se pueda caer.

0710

ADVERTENCIA

 El subirse sobre las horquillas o el montar sobre ella en marcha puede resultar en una caída. Usted puede sufrir una lesión grave o hasta mortal.

No se suba nunca a la horquilla ni monte en ella, bajo ningún concepto.

0840

ATENCIÓN

Si no conecta el cargador correctamente el vehículo puede tener averías.

Este seguro de conectar el cargador al enchufe de la batería, no al de la carretilla.

47-3

ADVERTENCIA

Tamaño mínimo permitido de la batería: 000 mm (00.00 in.) de anchura 000 mm (00.00 in.) de longitud

Un tamaño pequeño de batería puede afectar al manejo y la estabilidad de la carretilla. Podría sufrir un accidente.

Use batería clasificada Tipo EO.

112-000403A

PELIGRO

 Las baterías pueden producir gases explosivos. Absténgase de fumar, de hacer uso de llamas descubiertas y puentes y de producir chispas cerca de la batería. Ventile bien al encontrarse en un ambiente cerrado y cuando cargue la batería.

Esta batería contiene **ácido sulfúrico**, el cual produce quemaduras graves. Evite que este ácido entre en contacto con los ojos, la piel y la ropa. De llegar a suceder esto, lávese inmediata y minuciosamente con agua. Consulte a un médico si han sido afectados los ojos.

20

ADVERTENCIA

 Si se sube o conduce desde las horquillas puede caer. Podría sufrir heridas muy graves o mortales.

No se suba ni conduzca desde las horquillas por ningún motivo.

ADVERTENCIA

 Las piezas en movimiento pueden cortar o aplastar manos, pies, brazos o piernas.

Aléjese de las piezas en movimiento.

8004-A

crown.com

Todos los derechos reservados bajo los acuerdos internacionales y panamericanos sobre los derechos de autor
2008-2025 Crown Equipment Corp.

Marcas Comerciales

MARCAS COMERCIALES

Las siguientes marcas comerciales son propiedad de Crown Equipment Corp. en los Estados Unidos y en otros países.

La carretilla está equipada con las siguientes funciones estándar y puede contar con funciones opcionales adicionales.

The logo for 'ecologic' features the word in a lowercase, sans-serif font. The letters 'e', 'c', and 'o' are green, while 'l', 'o', 'g', and 'i' are grey.The logo for 'Crown Insite' includes the word 'CROWN' in a small, grey, uppercase font above the word 'Insite'. 'Insite' is in a bold, lowercase, sans-serif font, with the 'i' and 's' in grey and the 'n' in orange. A stylized signal icon is positioned above the 'i'.

Opciones:

The logo for 'InfoLink' features the word 'Info' in orange and 'Link' in grey, both in a bold, sans-serif font. A stylized signal icon is positioned between the two words.The logo for 'VFORCE' features a stylized 'V' symbol in orange and grey, followed by the word 'FORCE' in a bold, italicized, uppercase, sans-serif font.The logo for 'ProximityAssist' features the word 'Proximity' in orange and 'Assist' in grey, both in a bold, sans-serif font. A stylized signal icon is positioned below the 'i' in 'Proximity'.



El presente manual del operador contiene información sobre todos los modelos de las series RR 5700, además de algunos accesorios y funciones opcionales. Puede que algunas figuras e información no se apliquen a su equipo.



crown.com/safetyvideo

Usted es el componente más importante.